

89 016

Aanbrengen van de glasplaat

A2

Haak de glasplaat aan de voorkant in het scharnier.
Positioneer het gat van de glasplaat precies in het oog van het kantelmechanisme.
Draai de inbusbout linksom tot de aanslag.

B1 - B2 Aandrijfkabels verwijderen/aanbrengen

Verwijder de glasplaat, zie A1.

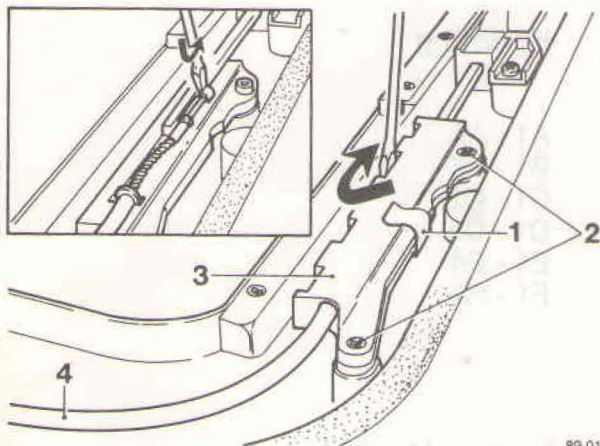

89 017

Verwijderen van de aandrijfkabels

B1

Verwijder de borgclips (1).
Draai de twee parkers uit (2).
Neem het geleideprofieldekse (3) af door aan de binnenzijde de borgrand met een kleine schroevendraaier voorzichtig weg te drukken.
Neem de aandrijfbuizen (4) iets omhoog en haak de aandrijfkabels uit de koppelstukken.
Druk met behulp van de aandrijfmotor de aandrijfkabels naar buiten.

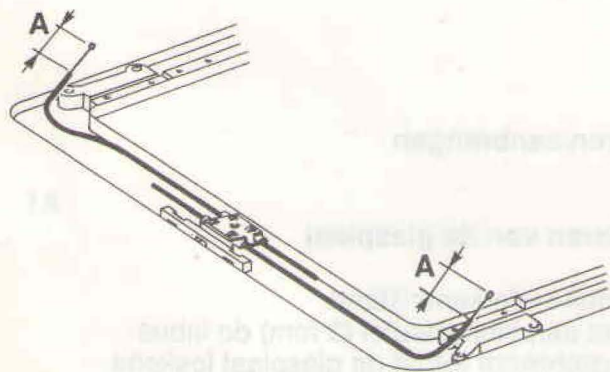

89 018

Aanbrengen van de aandrijfkabels

B2

Steek de aandrijfkabels in de aandrijfbuizen en duw deze stevig tegen het aandrijf wiel.
Laat de aandrijfmotor de kabels synchroon naar binnen trekken.
Controleer of ze allebei even ver naar binnen kunnen ($A=A$).
Haak de kabels in de koppelstukken.
Plaats de deksels van de geleideprofielen en zet deze vast.
Controleer de werking van het mechanisme.

Plaats de glasplaat; zie A2.

C1 - C2 Dakmechanisme verwijderen/aanbrengen

Verwijder de glasplaat; zie A1.

Verwijder dekselgeleideprofiel; zie ook B1.

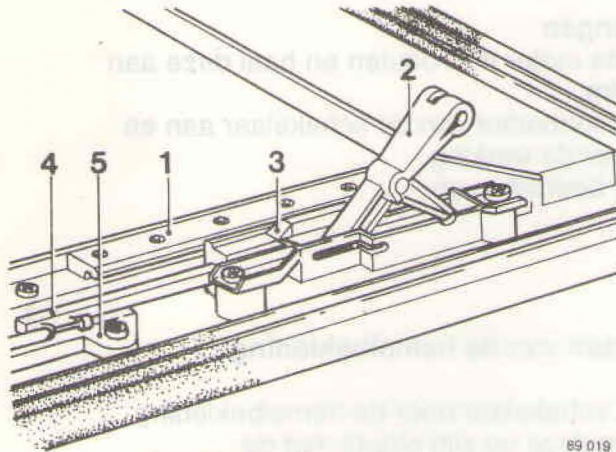

89 019

Verwijderen van het dakmechanisme

Haak de aandrijfkabels uit de koppelstukken.
Draai de aandrijfhuizen iets omhoog.

Verwijder:

- aluminium strip (1)
- kantelmechanisme (2)
- geleiderail (3)
- koppelstuk (4)
- geleideprofiel (5)

Vervang alle kapotte delen.

C1

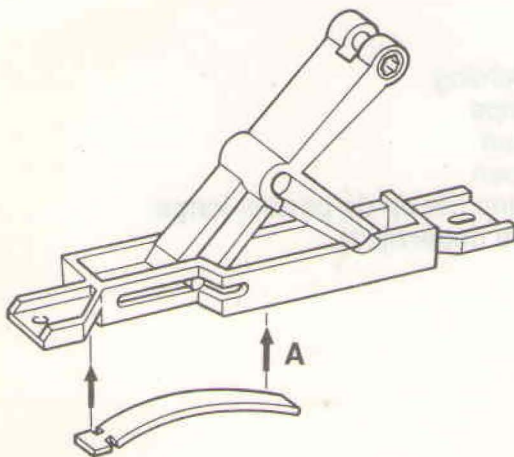

89 020

Aanbrengen van het dakmechanisme

Plaats:

- geleideprofiel
- geleiderail
- kantelmechanisme
- Denk aan de veerstrip (A)
- koppelstuk
- aluminium strip
- geleideprofieldeksel

Controleer de werking.

C2

Breng de glasplaat aan; zie A2.

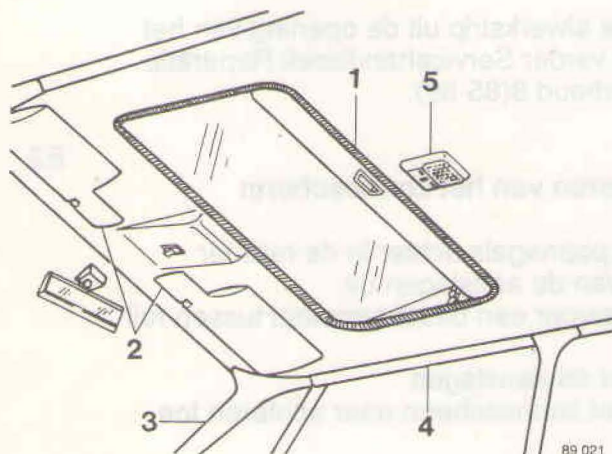
D1 - D4 Aandrijfmotor en schakelaar verwijderen/aanbrengen

89 021

Losmaken van de hemelbekleding

- Verwijder:
- afwerkstrip (1)
 - zonnekleppen (2)
 - A stijlpanelen (3)
 - montagestrip (4)

Maak de binnenverlichting (5) los.

Duw de schakelaar door de hemelbekleding.

Trek de hemelbekleding voorzichtig naar beneden.

D1

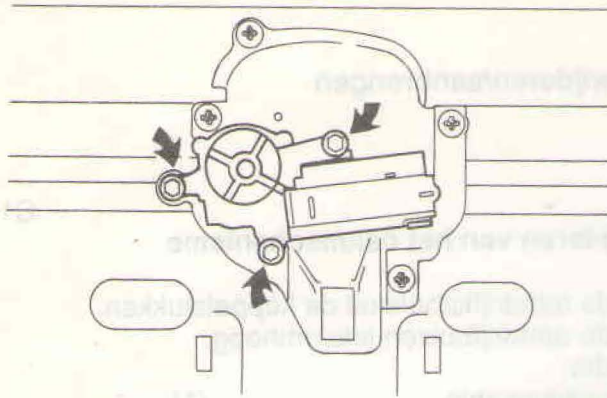

89 022

Verwijderen/aanbrengen van de aandrijfmotor D2

Demonteer de motor (3 bouten).
 Neem de connector los.
 Verwijder de motor.
 Verwijder de schakelaar.

Aanbrengen

Plaats de motor met bouten en haal deze aan met **9 Nm**.
 Sluit de connector van de schakelaar aan en controleer de werking.
 Bind de bedrading op.

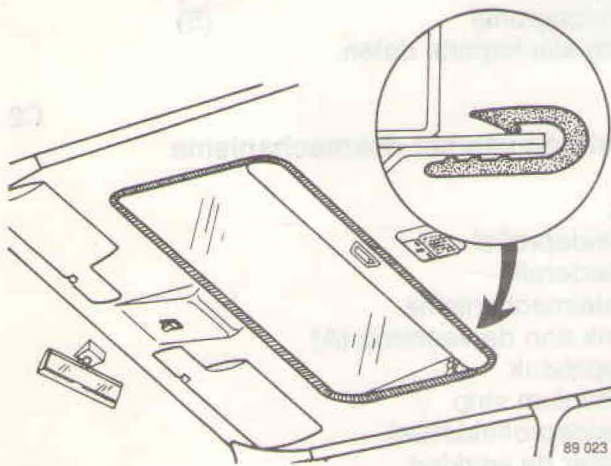

89 023

Vastzetten van de hemelbekleding D3

Duw de schakelaar door de hemelbekleding en breng deze op zijn plaats met de bekleding.

Monteer:

- binnenverlichting
- montagestrips
- A stijlpanelen
- zonnekleppen
- afwerkingstrip (let op de positie: lange kant aan de onderzijde).

E1 - E2 Zonnescherm verwijderen/aanbrengen

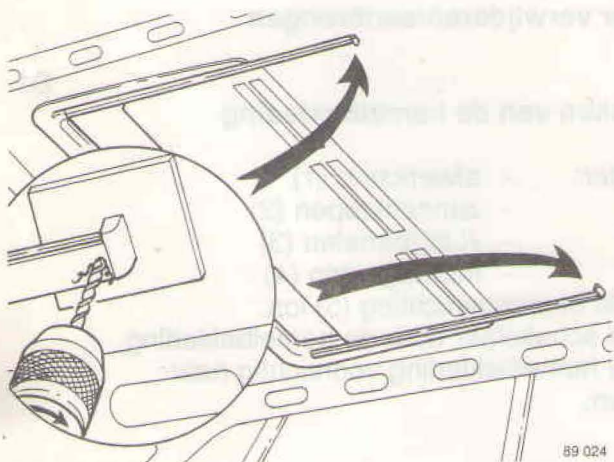

89 024

Verwijderen van de hemelbekleding E1

Neem de afwerkstrip uit de opening van het dak. Zie verder Servicehandboek Reparatie en onderhoud 8(85-89).

Verwijderen van het zonnescherm E2

Boor de popnagels achter in de rails ter hoogte van de aanslagen uit.
 Houd hiervoor een beschermplaat tussen rail en dak.
 Verwijder de aanslagen.
 Schuif het zonnescherm naar achteren toe uit.

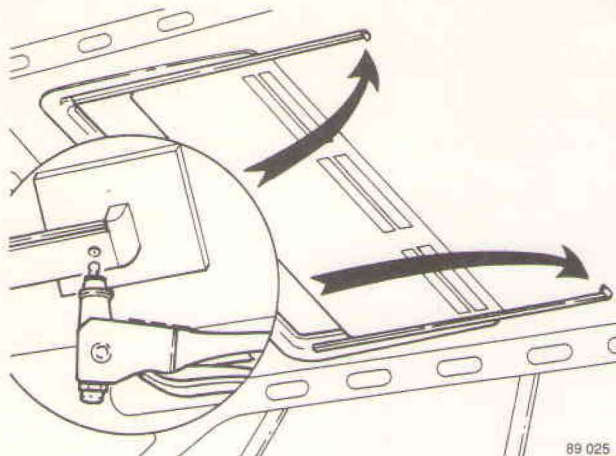

89 025

E3

Aanbrengen van het zonnescherm

Schuif het zonnescherm achter in de rails helemaal naar voren.
Plaats de aanslagen.
Plaats nieuwe popnagels en zet deze vast.

E4

Aanbrengen van de hemelbekleding

Zie Servicehandboek Reparatie en onderhoud 8(85-89).
Monteer de afwerkstrip in de dakopening.

Dakcassette compleet verwijderen/aanbrengen

Glasplaat verwijderen; zie A1.
Hemelbekleding verwijderen; zie E1.

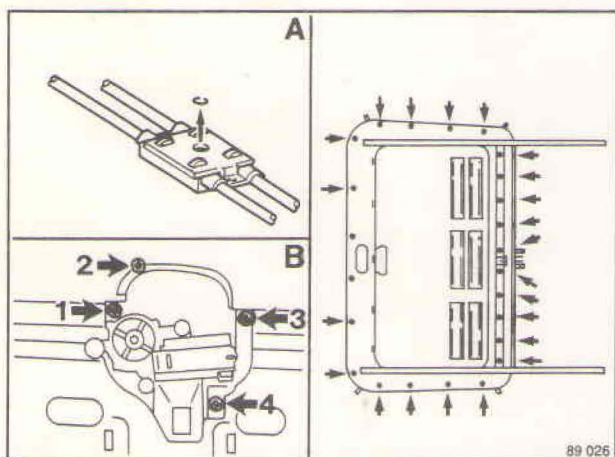

89 026

F1

Verwijderen van de dakcassette

Verwijder de borgclip aan de bovenzijde van de motor-unit (A).
Verwijder de complete motor-unit (B) (4 bouten).
Verwijder alle bouten aan de rand van de cassette (22 stuks).
Neem de afwateringsslangen van de nippels af.
Neem de cassette aan de bovenzijde naar voren toe uit.

F2

Aanbrengen van de dakcassette

Het aanbrengen gebeurt in omgekeerde volgorde van verwijderen.
Bij het terugmonteren van de motor-unit, eerst bout 2 aanbrengen. Dan unit linksom verdraaien totdat de tandwielen goed in elkaar grijpen. Zorg dat het dak goed gepositioneerd is alvorens de schroeven vastgezet worden. Haal alle bouten aan met 9 Nm. Het rubber moet volledig in het dak vallen.
Als het afdichtrubber vervangen wordt, dient dit alleen bij de slotnaad gelijkijd te worden.

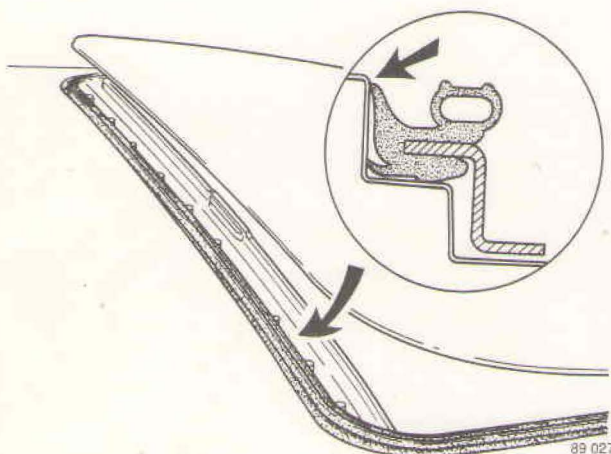

89 027

Breng de hemelbekleding aan (zie E4).
Breng de glasplaat aan (zie A2).