

88 069

Diagnose

De diagnose aansluiting is opgenomen in de diagnose aansluiting in het motorcompartiment. Hiervoor wordt aansluiting A7 gebruikt.

De controlefuncties 1 en 4 zijn ter beschikking. Controlefunctie 1 voor het uitlezen. Controlefunctie 4 voor de uitleessnelheid. Na het wissen van de foutcodes 10 seconden wachten en opnieuw uitlezen ter controle.

De VOLVO-KEY (951-0030) kiest automatisch de A7 uitgang (nieuwe E-prom).

Algemeen:

De 2-polige gele en de 2-polige grijze connector bevinden zich links onder de kachel voor tegen het schutbord.

Opmerking: Alle handelingen, tenzij anders vermeld, verwijzen naar het Servicehandboek.

Tabel van SRS knippercodes

Controlefunctie 1

| Code | Storing | Maatregel |
|-------|--|---|
| 1.1.1 | Geen fout door het systeem ontdekt | |
| 1.1.2 | Storing in de botsingsensor | Servicehandboek, handeling D1-D4 Let op: bij montage van een nieuwe sensor moet de massastrip goed worden gemonteerd. |
| 1.2.7 | Storing in het circuit van het controlelampje | Servicehandboek, handeling F1-F5 met aanvulling F3A op handeling F3 |
| 2.1.1 | Weerstand van het stuurwielmoduul te laag | Servicehandboek, handeling G1-G2 met vervangende handeling G3A |
| 2.1.2 | Weerstand van het stuurwielmoduul te hoog | Servicehandboek, handeling G1-G2 met vervangende handeling G3A |
| 2.1.3 | Stuurwielmoduul kortgesloten naar voedingsspanning | Servicehandboek, handeling E3 Controleer de bedrading volgens schema |
| 2.1.4 | Stuurwielmoduul kortgesloten naar massa | Servicehandboek, handeling E3 Controleer de bedrading volgens schema |

Controlefunctie 4

Om de uitleessnelheid te vergroten. Alleen gebruiken bij de Volvo diagnose key.

- 3.1.1 Snelheid 1x
- 3.1.2 Snelheid 2x
- 3.1.3 Snelheid 10x

Aanvullingen

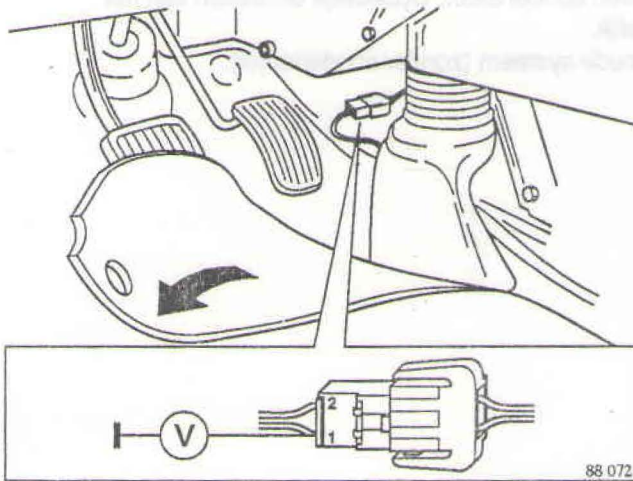

F3A

Spanning t.b.v. SRS lampje controleren

Zet het contact aan.
 Meet gedurende de eerste 10 seconden op de grijze connector (onder de kachel tegen het schutbord) tussen punt 1 en massa.

Zie verder handeling F3 van het Servicehandboek.

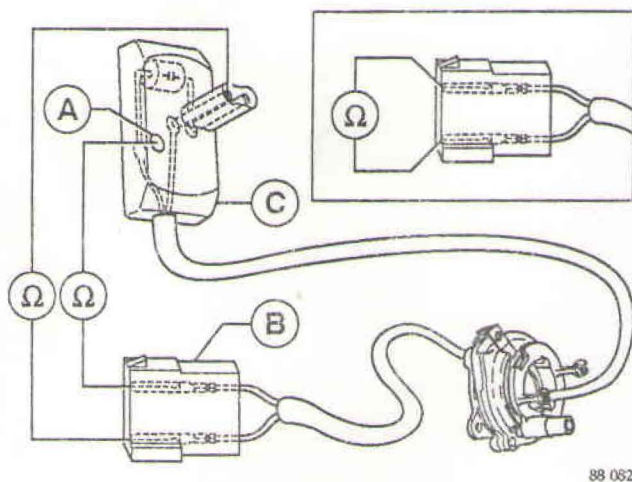

G3A

Weerstand van het stuurwielmoduul is te hoog of te laag

Waarschuwing! Meet nooit aan het stuurwielmoduul. Neem de connector aan het stuurwielmoduul los.

Meet de weerstand van de bedrading vanaf de donkergroene connector (B) naar de witte connector (C).

In de witte connector is een meetpunt (A) aangebracht.

Weerstand groter dan 1 Ω: vervang de contacteenheid, zie handelingen G4-G11.

Meet met een ohmmeter op de donkergroene connector.

Weerstand ± 0 Ω: vervang de contacteenheid, zie handelingen G4-G11.

Codes wissen en opnieuw uitlezen. Indien de foutcode blijft moet het stuurwielmoduul worden vervangen.

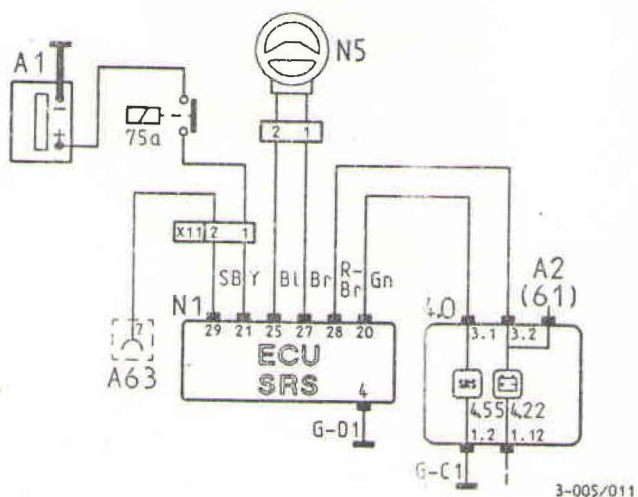

Bedradingschema

- 4.22 Controlelamp, laadstroom
- 4.55 Waarschuwinglamp, SRS
- A2 Dynamo
- A63 Diagnoseaansluiting
- N1 Stuu eenheid
- N5 Airbag
- G-C1 massa linker A-stijl
- G-D1 massa op sensor SRS
- X11 2 polige connector, geel

Instructies voor het opzettelijk laten werken van het stuurwielmoduul (bij verschroten van het voertuig of vervanging zonder garantie)

Waarschuwing! Draag een veiligheidsbril en gehoorbeschermers.

In de witte connector achter op het stuurwielmoduul zit een condensator. Opzettelijk ontsteken van het stuurwielmoduul met gelijkspanning is hierdoor onmogelijk. Gebruik daarom een kabel met een connector van het oude systeem (zonder condensator).

Zie verder de handelingen uit het Servicehandboek.

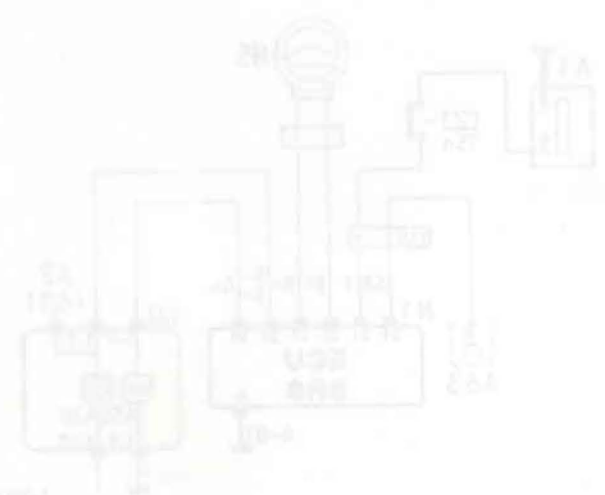
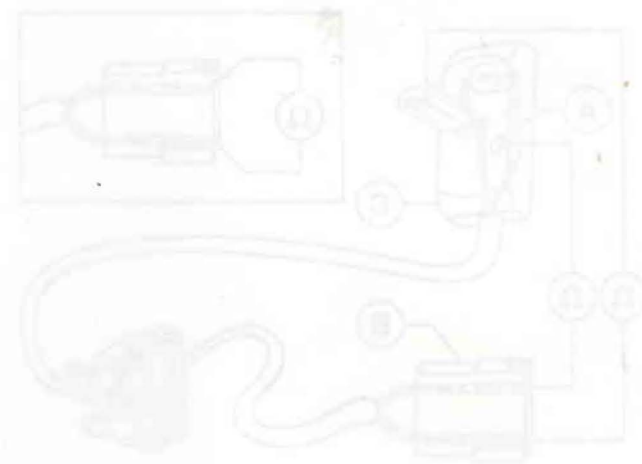
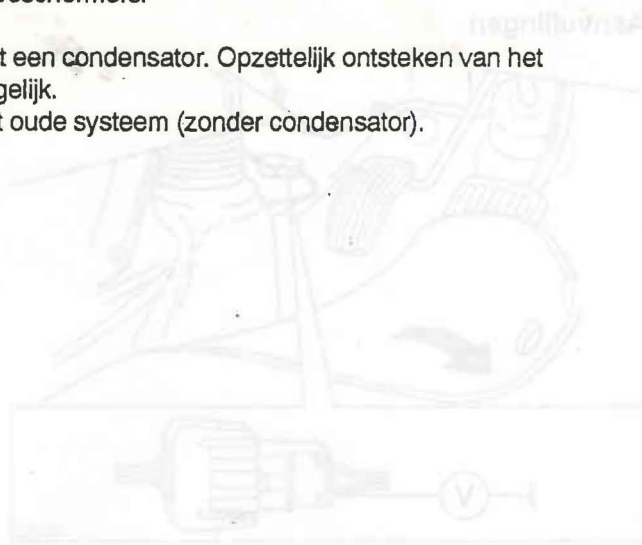

- Bestuurschakelaars**
- 4-22 Compleet bestuurschakelaar
 - 4-15 Wisselbestuurschakelaar (SWS)
 - 4-20 Onvrij
 - 4-21 Onvrij
 - 4-22 Onvrij
 - 4-23 Onvrij
 - 4-24 Onvrij
 - 4-25 Onvrij
 - 4-26 Onvrij
 - 4-27 Onvrij
 - 4-28 Onvrij
 - 4-29 Onvrij
 - 4-30 Onvrij
 - 4-31 Onvrij
 - 4-32 Onvrij
 - 4-33 Onvrij
 - 4-34 Onvrij
 - 4-35 Onvrij
 - 4-36 Onvrij
 - 4-37 Onvrij
 - 4-38 Onvrij
 - 4-39 Onvrij
 - 4-40 Onvrij
 - 4-41 Onvrij
 - 4-42 Onvrij
 - 4-43 Onvrij
 - 4-44 Onvrij
 - 4-45 Onvrij
 - 4-46 Onvrij
 - 4-47 Onvrij
 - 4-48 Onvrij
 - 4-49 Onvrij
 - 4-50 Onvrij
 - 4-51 Onvrij
 - 4-52 Onvrij
 - 4-53 Onvrij
 - 4-54 Onvrij
 - 4-55 Onvrij
 - 4-56 Onvrij
 - 4-57 Onvrij
 - 4-58 Onvrij
 - 4-59 Onvrij
 - 4-60 Onvrij
 - 4-61 Onvrij
 - 4-62 Onvrij
 - 4-63 Onvrij
 - 4-64 Onvrij
 - 4-65 Onvrij
 - 4-66 Onvrij
 - 4-67 Onvrij
 - 4-68 Onvrij
 - 4-69 Onvrij
 - 4-70 Onvrij
 - 4-71 Onvrij
 - 4-72 Onvrij
 - 4-73 Onvrij
 - 4-74 Onvrij
 - 4-75 Onvrij
 - 4-76 Onvrij
 - 4-77 Onvrij
 - 4-78 Onvrij
 - 4-79 Onvrij
 - 4-80 Onvrij
 - 4-81 Onvrij
 - 4-82 Onvrij
 - 4-83 Onvrij
 - 4-84 Onvrij
 - 4-85 Onvrij
 - 4-86 Onvrij
 - 4-87 Onvrij
 - 4-88 Onvrij
 - 4-89 Onvrij
 - 4-90 Onvrij
 - 4-91 Onvrij
 - 4-92 Onvrij
 - 4-93 Onvrij
 - 4-94 Onvrij
 - 4-95 Onvrij
 - 4-96 Onvrij
 - 4-97 Onvrij
 - 4-98 Onvrij
 - 4-99 Onvrij
 - 4-100 Onvrij