

# **Servicehandboek**

**Lokaliseren van storingen**

**Reparatie**

**Onderhoud**

**Hoofdgroep 8 (82-84)**

**Carrosserie  
Uitrusting**

**480**

**1986-19..**

**Januari 1988**

## Inhoud

Alfabetisch register pag. 46 →

	Pag.	Handeling
Specificaties .....	2	—
<b>Groep 82 Motorkap, voorstuk, voorspatscherm</b>		
Motorkap		
— Verwijderen/aanbrengen .....	3	A1-A2
— Afstellen .....	3	A3
— Scharnier verwijderen/aanbrengen .....	4	A4-A7
Slot		
— Verwijderen/aanbrengen .....	5	A8-A9
— Slotvanger verwijderen/aanbrengen .....	6	A10
— Afstellen .....	6	A11
— Kabel verwijderen/aanbrengen .....	6	A12-A18
Vorstuk		
— Verwijderen/aanbrengen .....	8	B1-B5
— Koplampen verwijderen/aanbrengen .....	10	B6-B10
Voorspatscherm		
— Verwijderen/aanbrengen .....	11	C1-C10
<b>Groep 83 Portieren, achterklep</b>		
Portieren		
— Verwijderen/aanbrengen .....	13	D1-D4
— Onderdelen verwijderen/aanbrengen .....	14	D5-D19
— Elektrisch raammechanisme verwijderen/aanbrengen .....	18	D20-D25
— Centrale portiervergrendeling verwijderen/aanbrengen .....	19	D26-D30
Achterklep		
— Verwijderen/aanbrengen .....	20	E1-E2
— Afstellen .....	21	E3
— Onderdelen verwijderen/aanbrengen .....	21	E4-E25
<b>Groep 84 Uitwendige sierdelen, ruiten en afdichtrubbers</b>		
Emblemen verwijderen/aanbrengen .....	27	F1-F2
Lijsten		
— Afdeklijsten voorruit verwijderen/aanbrengen .....	28	F3-F4
— Sierlijst dakplaat verwijderen/aanbrengen .....	28	F5
— Sierlijst B-stijl verwijderen/aanbrengen .....	29	F6-F7
— Sierlijst portier verwijderen/aanbrengen .....	29	F8-F9
— Stootlijsten verwijderen/aanbrengen .....	30	F10-F13
Ruiten		
— Voorruit verwijderen/aanbrengen .....	32	G1-G10
— Achterruit verwijderen/aanbrengen .....	35	G11
— Vaste zijruit verwijderen/aanbrengen .....	35	G12-G15
— Portierraam verwijderen/aanbrengen .....	36	G16-G19
— Vaste portierruit verwijderen/aanbrengen .....	37	G20-G26
Rubbers		
— Raamrubber portier verwijderen/aanbrengen .....	39	G27-G30
— Portierrubber verwijderen/aanbrengen .....	40	G31-G32
— Dakgoetrubber verwijderen/aanbrengen .....	41	G33-G34
— Afdichtrubber op spatscherm verwijderen/aanbrengen .....	42	G35-G38
Spiegels		
— Buitenspiegel verwijderen/aanbrengen .....	43	H1-H4
— Onderdelen vernieuwen .....	44	H5-H10

Bestelnummer: TP 35405/2  
Vervangt TP 35405/1

## Inleiding Specificaties

### Algemeen

In het Servicehandboek komen twee types aanhaalmomenten voor:

- "Haal aan met **40 Nm** (4 kgm)" wordt vermeld voor onderdelen die met een momentsleutel **moeten** worden aangehaald,
- "Aanhaalmoment 40 Nm (4 kgm)" is een richtwaarde: het onderdeel behoeft niet met een momentsleutel te worden aangehaald.

### Aanhaalmomenten

	Nm	kgm	ft.lbs
Bevestigingsbouten van slotvanger motorkap .....	9	0,9	7

## Speciaal gereedschap

### Onderdeelnummer Aanbrengen: toepassing

1161287-6	PU-lijmset	voor met PU-verlijmde ruiten
1356443-3	PU-lijmpatroon	"
1159029-6	Lijmspuit	"
1159782-0	Twee trekhandvaten + een tegenhouder	"
1159783-8	Tegenhouder	"
1159784-6	Trekhandvat	"
1159785-3	Snaar (vijf meter)	"
9504149-7	Standaard: Om de ruit bij PU-verlijming op te leggen	"

## A4-A7 Motorkapscharnier verwijderen/aanbrengen

A4

### Motorkapscharnier verwijderen

Open de motorkap en ondersteun deze.  
Verwijder de afschermplaat onder het spatscherm.  
Verwijder de twee moeren (1) onder het spatscherm.  
Verwijder de twee bouten (2) uit de motorkap.  
Neem het scharnier af.

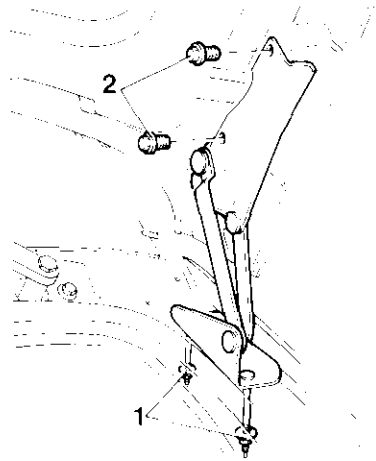

A5

### Motorkapscharnier aanbrengen

Plaats het scharnier.  
Bring de twee moeren (1) onder het spatscherm en twee bouten (2) in de motorkap aan en zet deze vast.  
Controleer de ligging van de motorkap en stel, indien nodig, af (zie handeling A3).  
Bring de afschermplaat onder het spatscherm aan.

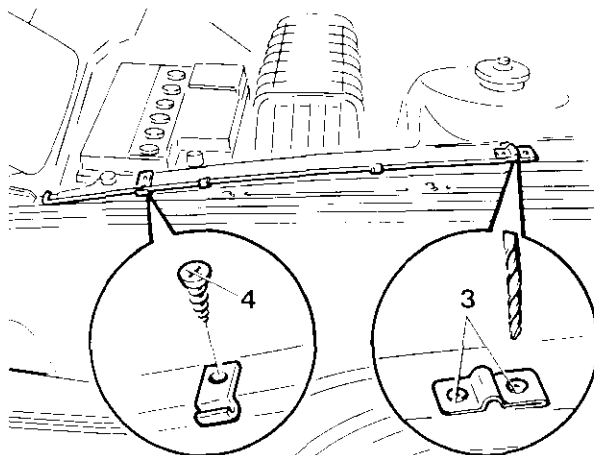

A6

### Motorkapuitsteller met klem vervangen (oude uitvoering)

Boor de trekagels (3) uit en verwijder de uitsteller.  
Verwijder de schroef (4) en neem de klem af.

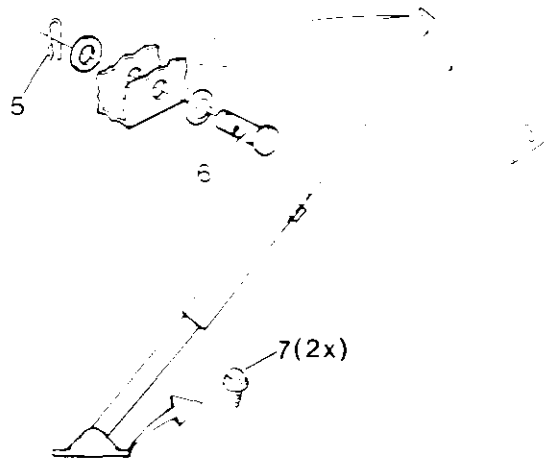

A7

### Motorkapuitsteller verwijderen/aanbrengen (nieuwe uitvoering)

Ondersteun de motorkap.  
Verwijder de borgclip (5) en de scharnierpen (6).  
Verwijder de twee bevestigingsbouten (7).  
Neem de uitsteller uit.

Het aanbrengen gebeurt in omgekeerde volgorde van verwijderen.

## A8-A11 Motorkapslot verwijderen/aanbrengen

A8

### Motorkapslot verwijderen

Verwijder de bevestigingsbouten.  
Verwijder bouten (1) en spreidnagel (2) uit het voorstuk.  
Verwijder de bus (3) uit het slot.  
Neem de connector van de schakelaar los.  
Til het voorstuk iets op en neem het slot compleet met schakelaar uit.  
Haak de kabel van het slot.

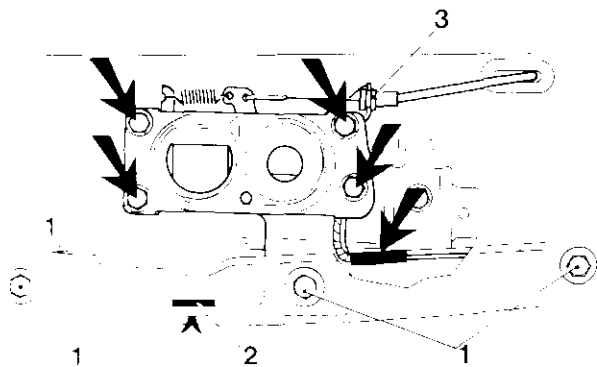

A9

### Motorkapslot aanbrengen

Het aanbrengen gebeurt in omgekeerde volgorde van verwijderen.

**Opmerking:** stel, indien nodig, de kabel van motorkapslot af, zie handeling A15.

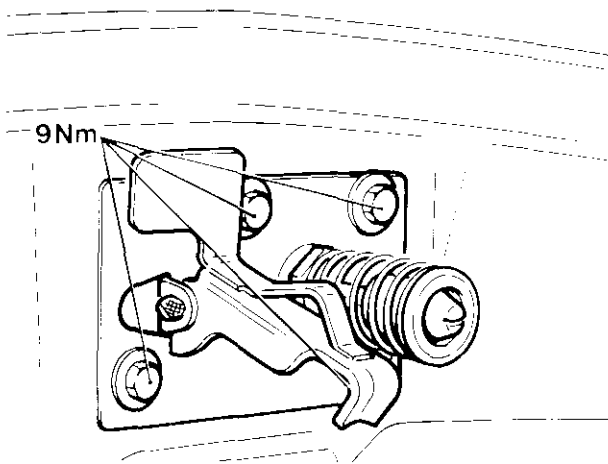

### Slotvanger verwijderen/aanbrengen

A10

#### Verwijderen:

— de bevestigingsbouten.

#### Aanbrengen:

Plaats de slotvanger.

Breng de bevestigingsbouten aan en haal deze aan met **9 Nm** (0,9 kgm/7ft.lbs).

**Waarschuwing!** Haal de bouten nauwkeurig aan; met een te hoog aanhaalmoment beschadigt de motorkap; bij een te laag aanhaalmoment lopen de bouten los.

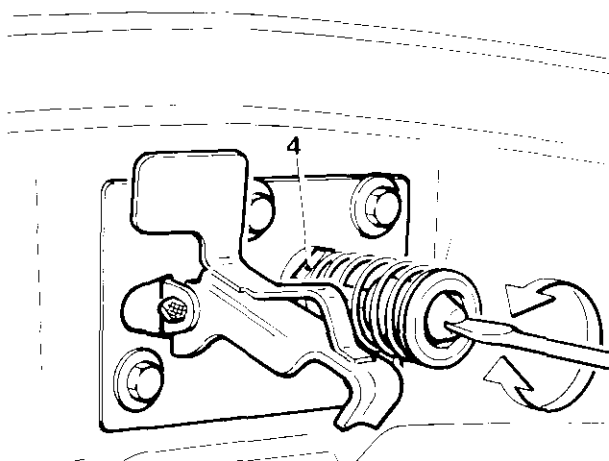

### Slotvanger aan motorkap afstellen

A11

Los de moer (4) en draai de slotvanger naar binnen of naar buiten.

Zet de moer vast.

## A12-A18 Kabel motorkapslot verwijderen/aanbrengen

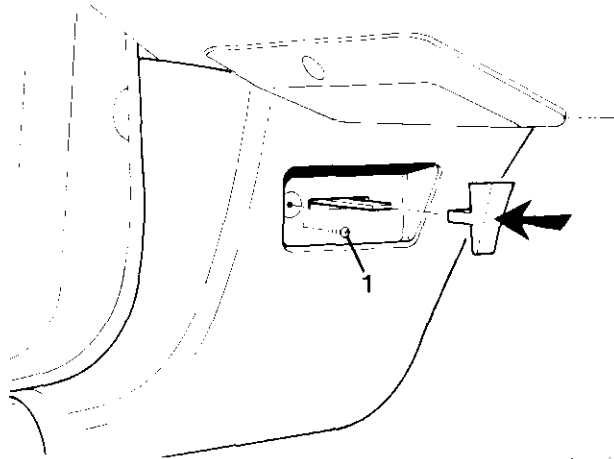

### Afschermplaat verwijderen

A12

Verwijder de afschermplaat onder het spatscherm.

### Paneel onder A-stijl verwijderen

A13

Trek de knop van de bedieningshendel.

Verwijder de schroef (1) en neem het paneel af.

A14

### Kabel motorkapslot verwijderen

Neem de bus (2) los.  
Verwijder tule (3) uit de frontplaat.  
Verwijder de afschermplaat onder het spatscherm.  
Verwijder de klem (4) onder het spatscherm.  
Verwijder de bout (5) van de bedieningshendel.  
Verwijder de kabel uit de hendel en uit het slot.  
Neem de kabel met tule onder het scherm uit.

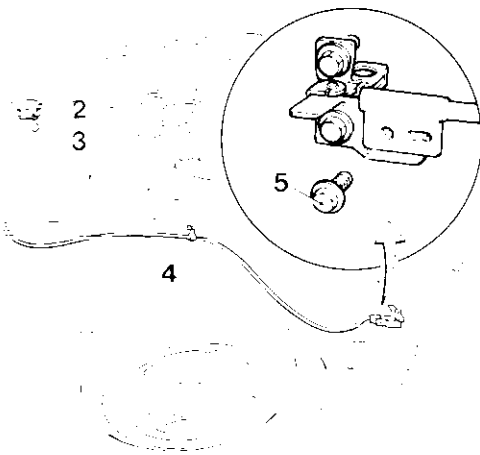

A15

### Kabel motorkapslot aanbrengen

Het aanbrengen gebeurt in omgekeerde volgorde van verwijderen.

**Opmerking:** breng de bout (5) los/vast aan.

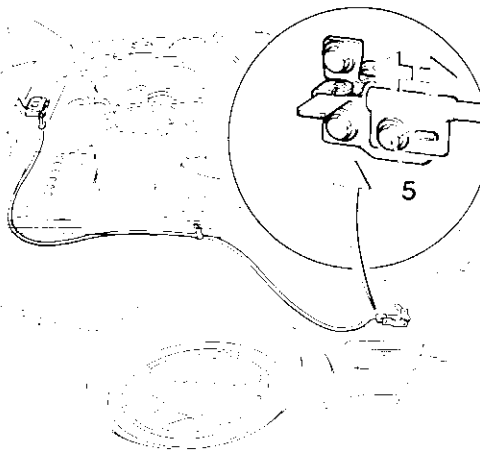

A16

### Kabel motorkapslot afstellen

Sluit de motorkap.  
Los de bout (5) aan de bedieningshendel.  
Verschuif de buitenkabel aan de bedieningshendel zodanig, dat deze niet gespannen zit.  
Zet de bout vast.  
Controleer de werking.

A17

### Paneel onder A-stijl aanbrengen

Plaats het paneel en breng de schroef (1) aan en zet deze vast.  
Druk de knop op de bedieningshendel.

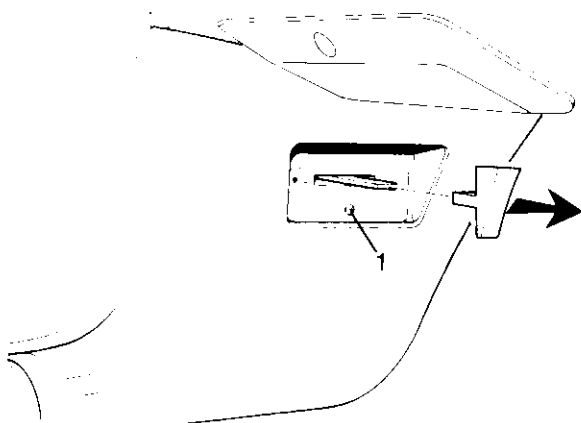

A18

### Afschermplaat aanbrengen

Breng de afschermplaat onder het spatscherm aan; altijd **nieuwe** schroeven en blindspreidmoeren gebruiken.

## B1-B5 Voorstuk verwijderen/aanbrengen

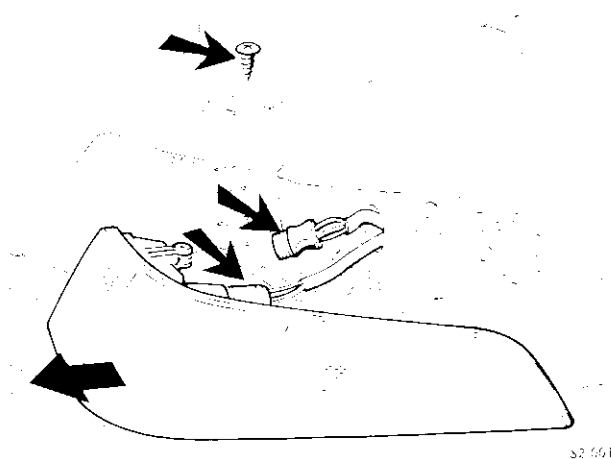

### B1 Richtingaanwijzerlamp compleet aan beide zijden verwijderen (oude uitvoering)

Zet de koplampen in open stand, zie handeling B6.  
Verwijder de kruiskopschroef (1) onder de koplamp.  
Trek de richtingaanwijzer naar voren en neem de stekerverbinding los.

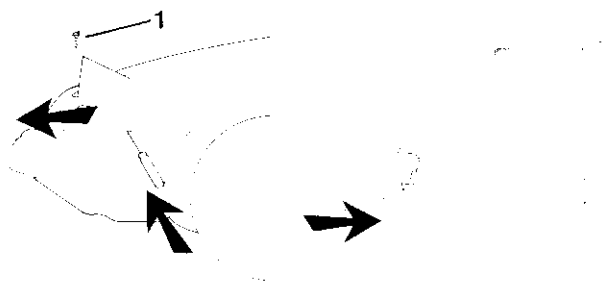

### B2 Richtingaanwijzerlamp compleet aan beide zijden verwijderen (nieuwe uitvoering)

Zet beide koplampen in open stand.  
Verwijder de kruisschroef (1) onder de koplamp.  
Druk met een kruiskopschroevendraaier tussen richtingaanwijzerlamp en bumper de borgveer terug.  
Schuif met een klap van de vlakke hand de richtingaanwijzerlamp naar voren uit en neem de stekerverbindingen los.

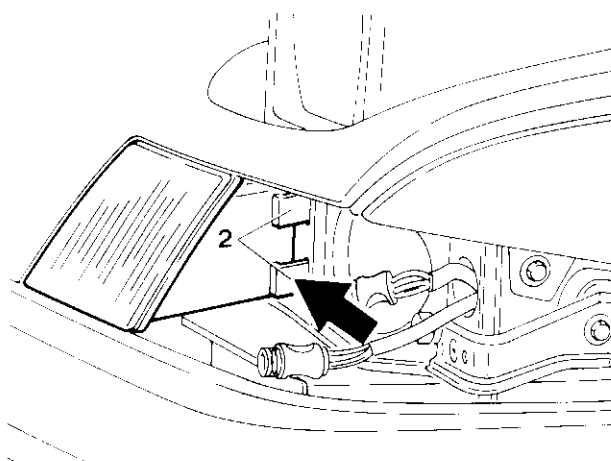

### B3 Verstralers verwijderen

Druk de twee lippen (2) van de verstraler in en neem deze uit.  
Neem de connector los.

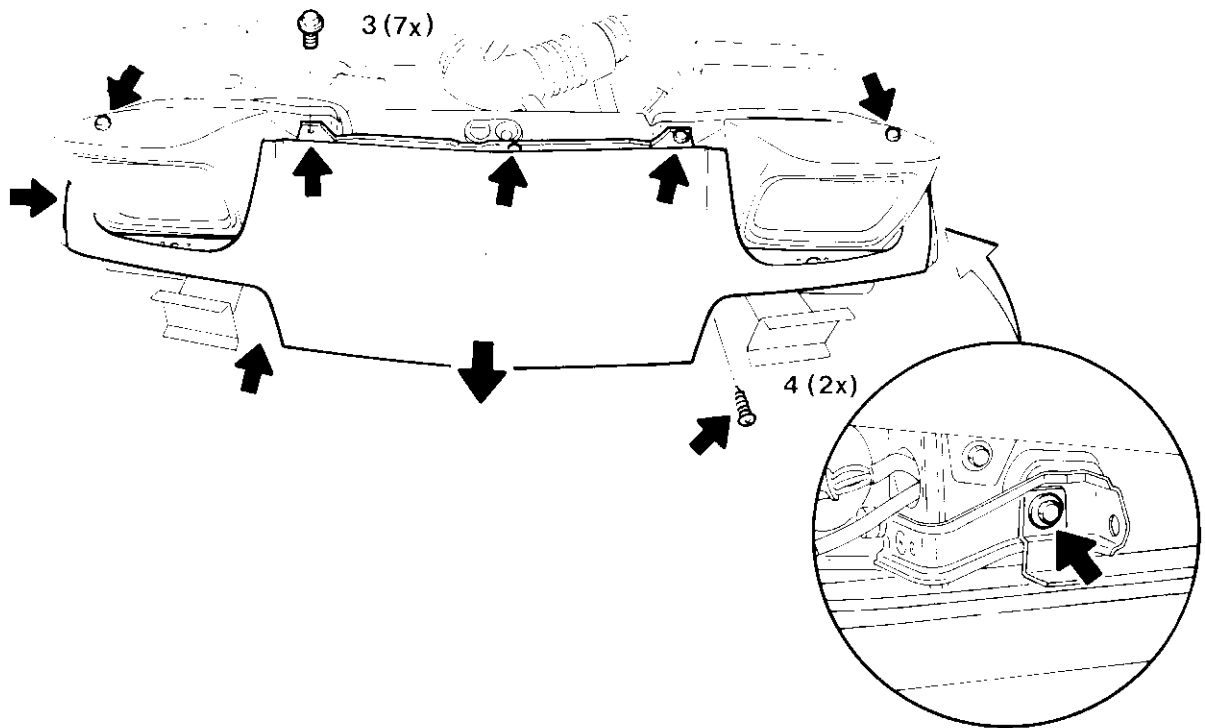

### Voorstuk verwijderen

Verwijder de bevestigingsbouten (3) en schroeven (4).  
Trek het voorstuk iets naar voren en neem de slang van de koplampsproeiers los van het verdeelstuk.  
Neem het voorstuk af.

B4

### Voorstuk, verstraler en richtingaanwijzerlamp aanbrengen

Het aanbrengen gebeurt in omgekeerde volgorde van verwijderen.  
Let op dat de borgveer van de richtingaanwijzerlamp (nieuwe uitvoering) in de inkeping van de buitenste geleide pen valt.  
Opmerking: plaats het voorstuk in de goede positie.

B5

## B6-B10 Koplamp compleet verwijderen/aanbrengen

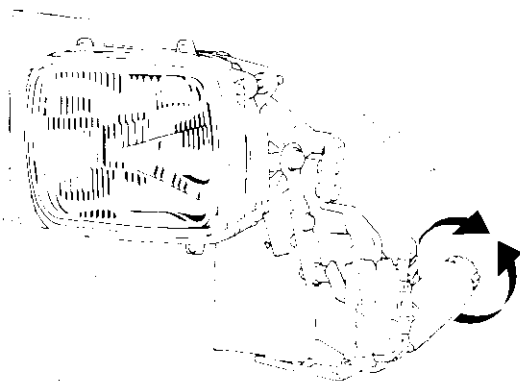

### Koplamp in open stand zetten

B6

Zet de koplamp omhoog door het contact aan en de lichtschakelaar op tweede stand te zetten of het wiel aan koplampmotor te verdraaien.  
Zet de motorkap open.

### Verwijderen:

B7

- richtingaanwijzerlamp
- verstraler

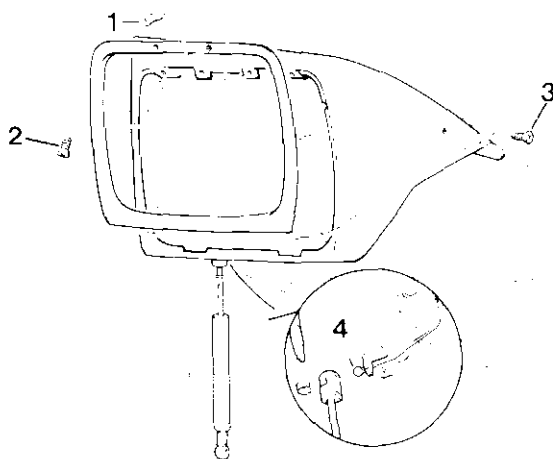

### Koplamp compleet verwijderen

B8

Neem de minkabel van de accu los.  
Bij linker koplamp eerst de accu verwijderen.  
Verwijder de twee schroeven van de sierring (1) en neem deze af.  
Verwijder de schroeven (2) aan de bovenzijde.  
Verwijder de schroeven (3) en neem de kap af.  
Neem de trillingsdemper los door borgveer (4) met behulp van een schroevendraaier naar buiten te drukken en trek gelijktijdig de demper van de scharnierkogel af.

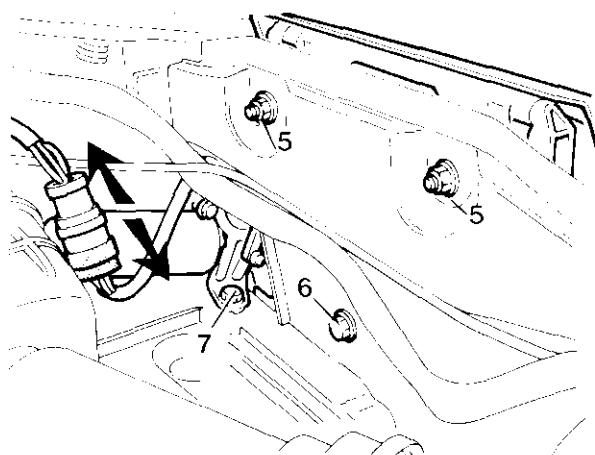

Verwijder de moeren (5) en bout (6) uit het voorfront.  
Verwijder de bout (7) van het binnenscherm.  
Neem de koplamp uit en neem de twee connectors los.

B9

### Koplamp aanbrengen

Het aanbrengen gebeurt in omgekeerde volgorde van verwijderen.  
Let op dat de borgveer nog in de trillingsdemper zit.

Opmerking: voordat de bouten en moeren vastgezet worden, moet de koplamp eerst goed gepositioneerd worden.

B10

### Koplamp positioneren

Sluit de motorkap.

Positioneer de koplamp gelijk met de motorkap en het voorstuk.

Zet de bouten en moeren vast.

## C1-C10 Voorspatscherm verwijderen/aanbrengen

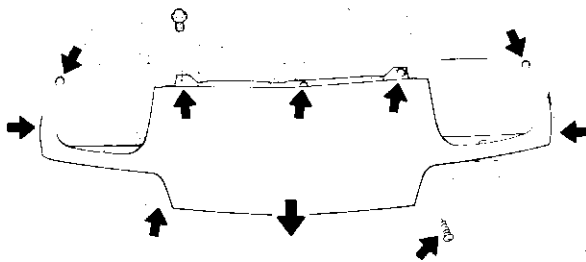

### Verwijderen:

- de afschermplaat onder het spatscherm
- de voorbumper

C1

### Voorstuk verwijderen

Zie handelingen B1 t/m B4.

C2

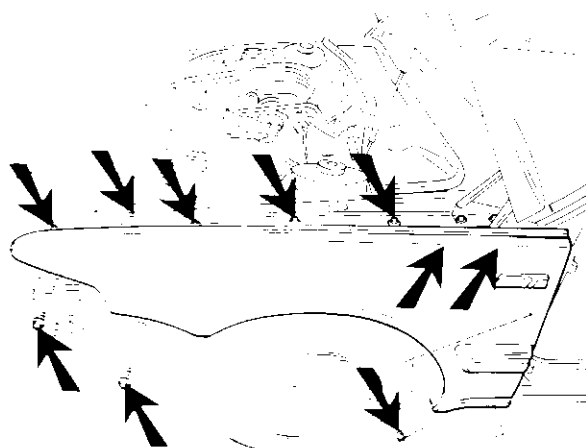

### Spatscherm verwijderen

Ondersteun de motorkap.

Verwijder de twee moeren van het motorkapschanier onder het spatscherm.

Verwijder de bouten van het spatscherm.

Neem de connector van de richtingaanwijzer los.

Til de motorkap aan één zijde op en neem het spatscherm af.

C3

### Onderdelen overzetten bij nieuw spatscherm

- de richtingaanwijzer
- het afdichtrubber

**Opmerking:** de stootlijst dient bij een nieuw spatscherm vernieuwd te worden.

C4

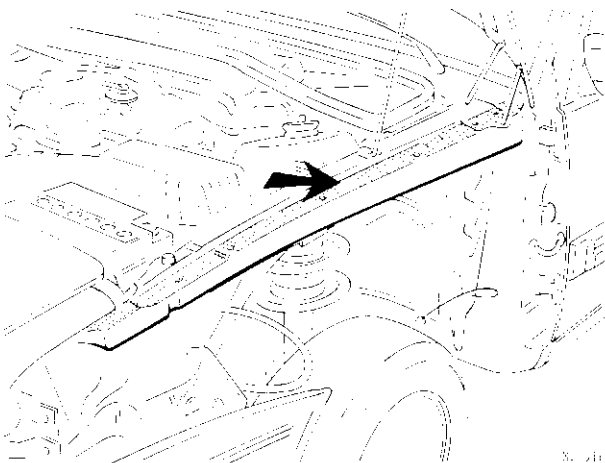

C5  
**Vorbereidingen voor het aanbrengen (tot chassisnummer 500500)**

Verwijder, indien aanwezig, de oude kitlaag van het scherm en/of carrosserie.  
Binnenzijde spatscherm en aanligplaats aan carrosserie reinigen en behandelen met een anti-roestmiddel.

**Spatscherm aanbrengen**

Plaats het spatscherm in de goede positie.  
Het aanbrengen gebeurt in omgekeerde volgorde van verwijderen.  
**Opmerking:** zet de bouten aan de bovenzijde het eerst vast.

C6

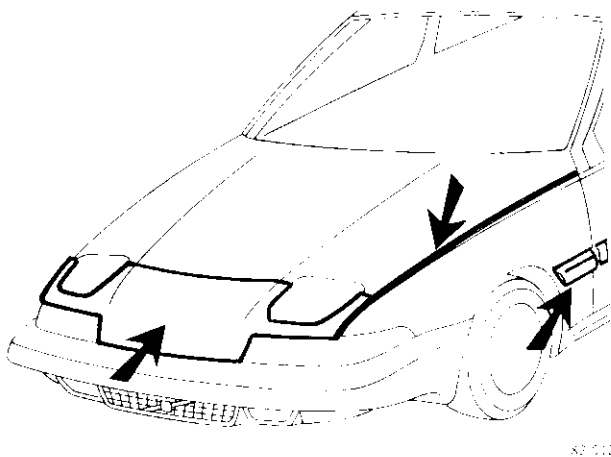

C7  
**Stootlijst aanbrengen**

Zie handelingen F11 en F13.

C8  
**Afdichtribber op spatscherm aanbrengen**

Zie handeling G37.

C9  
**Voorstuk aanbrengen**

Zie handelingen B5 en B3 t/m B1.

C10

**Aanbrengen**

- de voorbumper
- de afschermplaat onder het spatscherm (altijd **nieuwe** schroeven en blindspreidmoeren gebruiken).

## Groep 83, Portieren, achterklep

### D1-D4 Portier verwijderen/aanbrengen

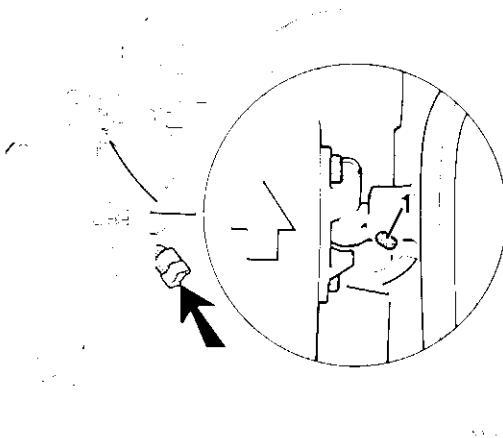

#### Portieruitsteller losnemen

D1

Verwijder de kerfstift (naar boven uittikken).

#### Portier verwijderen

D2

Verwijder het onderste paneel van de A-stijl.  
Neem de connector van de elektrische aansluiting los en trek de kabelboom met rubber uit de A-stijl.  
Verwijder de schroeven (1) uit de beide scharnieren.  
Draai het portier zover open, dat het uit de scharnieren kan worden genomen (zie afbeelding).  
Til het portier uit de scharnieren.  
**Opmerking:** schrik indien nodig de scharnierpennen los.

#### Portier aanbrengen

Het aanbrengen gebeurt in omgekeerde volgorde van verwijderen.  
**Opmerking:** gebruik altijd een **nieuwe** kerfstift.

D3

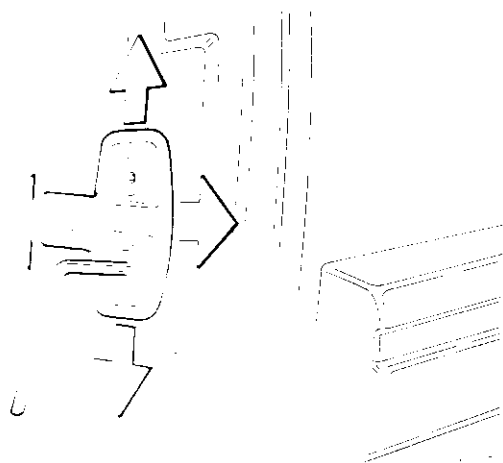

#### Slotvanger van portier afstellen

D4

**Opmerking:** zorg ervoor dat het portier goed in het slot valt.

## D5-D19 Portier, onderdelen vernieuwen

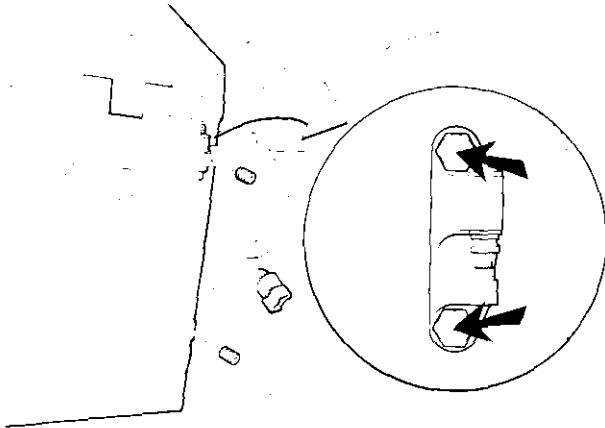

### Portierscharnier vervangen

D5

Verwijder het portier, zie handelingen D1 en D2.  
Verwijder de twee bevestigingsbouten en neem het scharnier af.

**Opmerking:** behandel het scharnier en de carrosserie voor het aanbrengen met een anti-roestmiddel.

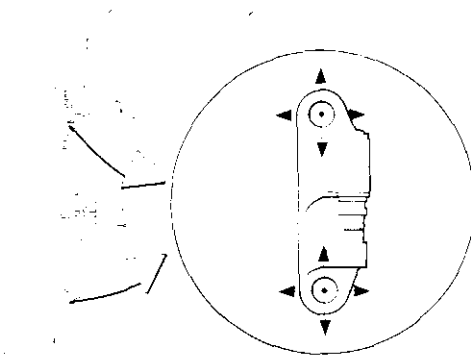

### Scharnier afstellen

D6

Controleer de hoogte-afstelling van het portier.  
Stel, indien nodig, het portier af door middel van de scharnierbevestiging aan het portier.

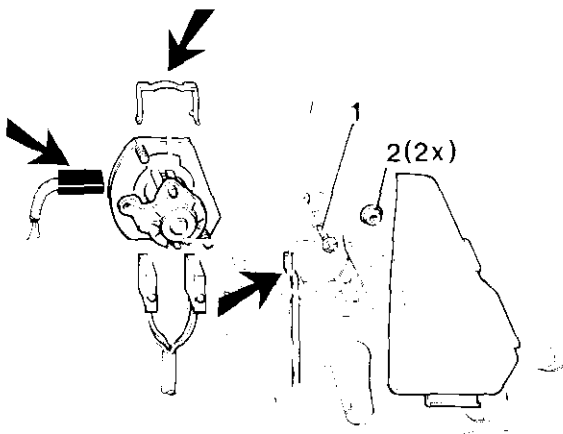

### Cilinderslot compleet verwijderen

D7

Verwijder het afdekkapje.  
Verwijder de schroef (1) en trek de sierlijst van het portier af, zie handeling F8.  
Verwijder de bevestigingsmoeren (2) en neem het slot draaiend naar buiten uit.  
Verwijder het slot van de bedieningsstang.  
Verwijder het klembeugeltje en neem beide schakelaars los.  
Verwijder de slotverlichting (indien aanwezig).

D8

### Cilinderslot vernieuwen

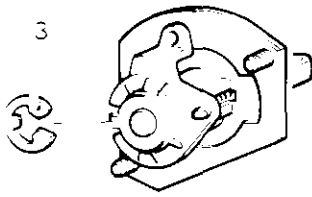

Verwijder de borgclip (3) met een schroevendraaier en neem de delen af.

Steek vóór het verwijderen en aanbrengen de sleutel in het slot. Hierdoor blijven de klavieren goed op hun plaats. Behandel alle onderdelen vóór het aanbrengen met Volvo vet (O/N 226 2003-9).

**Opmerking:** het slot kan ook in het portier vernieuwd worden.

D9

### Cilinderslot aanbrengen

Het aanbrengen gebeurt in omgekeerde volgorde van verwijderen.

**Opmerking:** behandel de onderdelen met Volvo vet (O/N 116 1002-9).

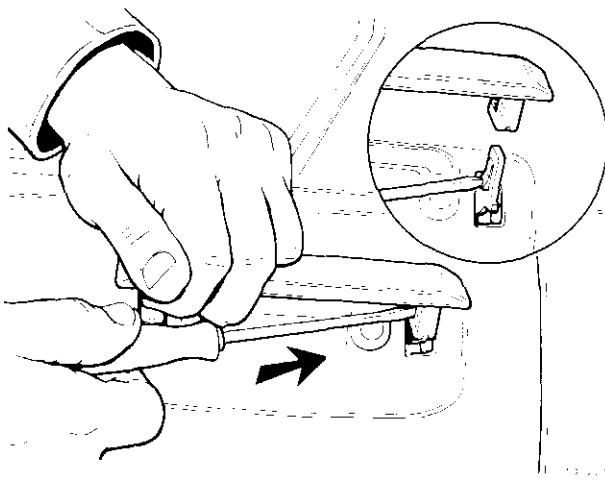

D10

### Handgreep aan buitenzijde verwijderen

Zet de handgreep in de open stand.

Druk de twee clips aan de achterzijde door middel van een schroevendraaier in en neem de handgreep naar buiten af.

D11

### Handgreep aanbrengen

Druk de handgreep over de twee clips.

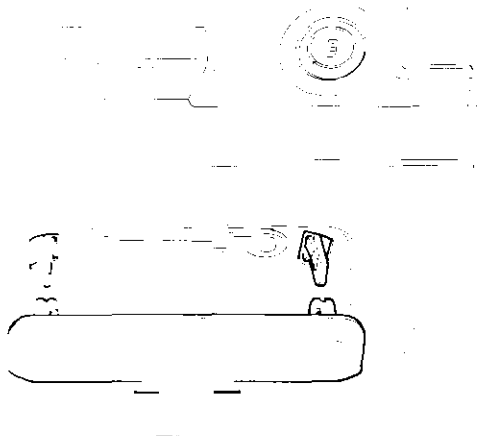

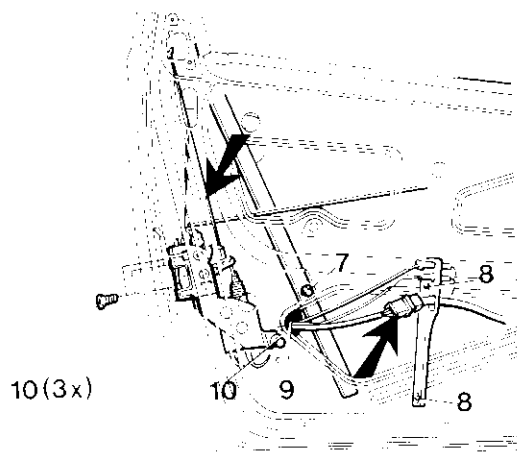
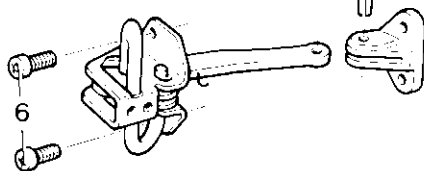
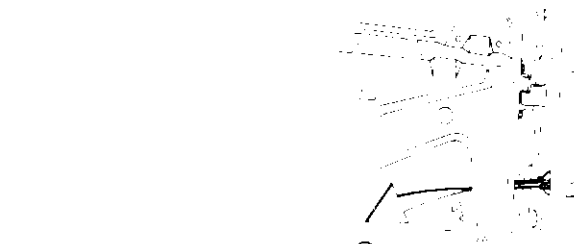
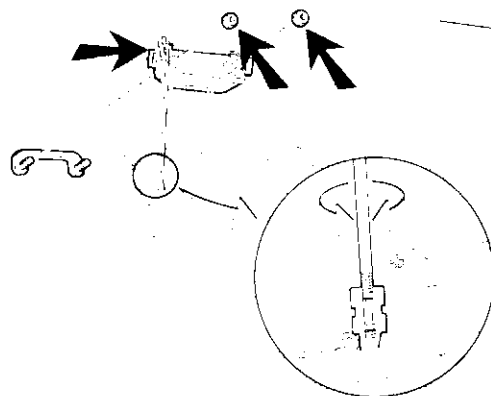
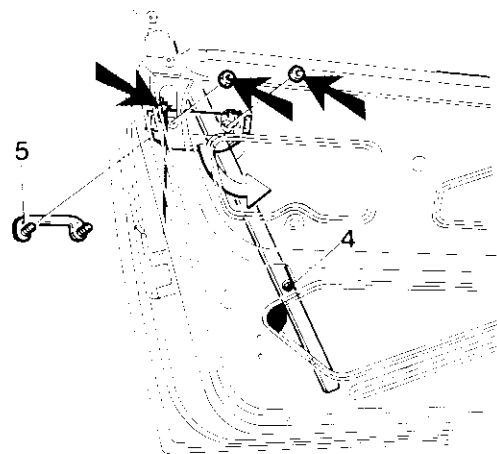

D12

### Verwijderen

- portierpaneel, zie Servicehandboek Hoofdgroep 8(85-89)
- afdekplaat en folie, waar nodig

D13

### Handgreep binnenzijde verwijderen

Verwijder de handgreep aan buitenzijde.  
 Neem het raamrubber uit de geleider.  
 Verwijder bout (4) en neem de raamgeleider uit.  
 Verwijder de bevestigingsmoeren en neem de buitenplaat (5) af.  
 Verwijder de bedieningsstang uit de borgclip.  
 Neem de handgreep naar onder uit.  
 Neem de schakelaar uit de handgreep.

D14

### Handgreep aanbrengen

Het aanbrengen gebeurt in omgekeerde volgorde van verwijderen.  
**Opmerking:** druk de bedieningsstang spanningsvrij in de borgclip (de bedieningsstang is afstelbaar).

D15

### Portieruitsteller vervangen

Verwijder de kerfstift (naar boven uit).  
 Verwijder de bouten (6) uit het portier.  
 De lange zijde van de torsieveer moet bij het aanbrengen van het linker portier naar beneden, en bij het rechter portier naar boven gericht zijn.  
 Plaats altijd een nieuwe kerfstift.

D16

### Portierslot verwijderen

Zet het portierraam in de bovenste stand.  
 Verwijder de bout (7) en neem de raamgeleider uit; leg het raamrubber opzij.  
 Verwijder schroeven (8) van de connectorsteun.  
 Neem de connector los en verwijder de tule (9).  
 Verwijder het trekslot binnen en haak de bedieningsstang uit de clips van het portier.  
 Neem de bedieningsstang aan de buitenhandgreep los.  
 Verwijder de bevestigingsbouten (10).  
 Trek het slot naar voren en het pennetje uit de bedieningsstang van het cilinderslot.  
 Druk de lippen van de kunststof bevestiging in en neem deze naar buiten uit het slot.  
 Neem de bedieningsstang van het trekslot los aan het portierslot.  
 Neem het portierslot uit.

D17

### Portierslot aanbrengen

Plaats het slot in het portier en breng de bedieningsstangen van trek- en cilinderslot aan.

**Opmerking:** stang van cilinderslot vóór stang van het portierslot laten lopen.

Breng de bevestigingsbouten van het portierslot aan en zet deze vast.

Verdraai de bedieningsstang van buitenhandgreep zo ver, dat deze spanningsvrij gemonteerd kan worden (zorg vóór het aanbrengen dat de clip naar binnen wijst).

Haak de bedieningsstang van het trekslot binnen in de clips van het portier.

Breng het trekslot binnen aan.

Breng de connectorsteun met schroeven aan.

Plaats de tule en sluit de connectors aan.

Plaats het raamrubber in de raamgeleider.

Plaats de geleider en breng de bout aan.

Zet de bout vast.

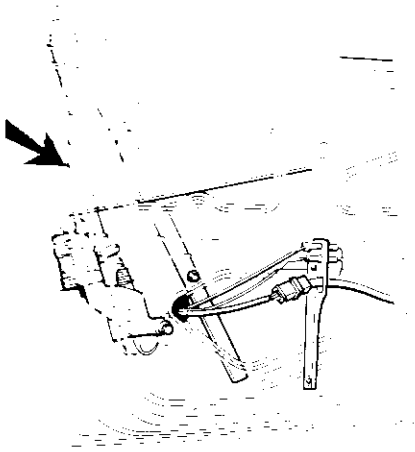

D18

### Trekslot binnen vervangen

Verwijder de bevestigingsschroeven.

Trek het slot aan de onderzijde naar buiten uit de clips en snuif het naar beneden af.

Neem het slot van de bedieningsstang draaiend naar onder af.

D19

### Aanbrengen

- afdekplaat en folie
- portierpaneel, zie Servicehandboek Hoofdgroep 8(85-89).

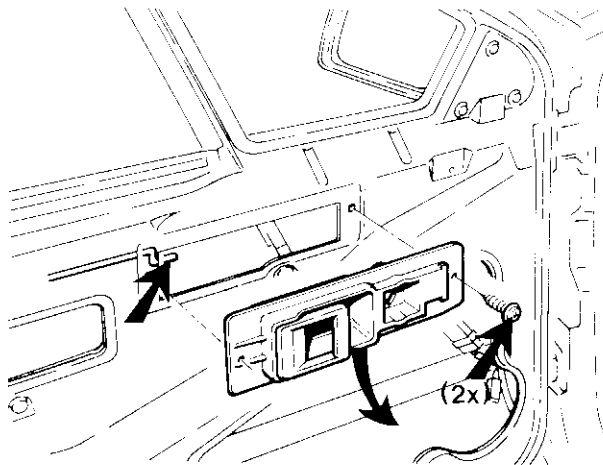

## D20-D25 Elektrisch raammechanisme verwijderen/aanbrengen

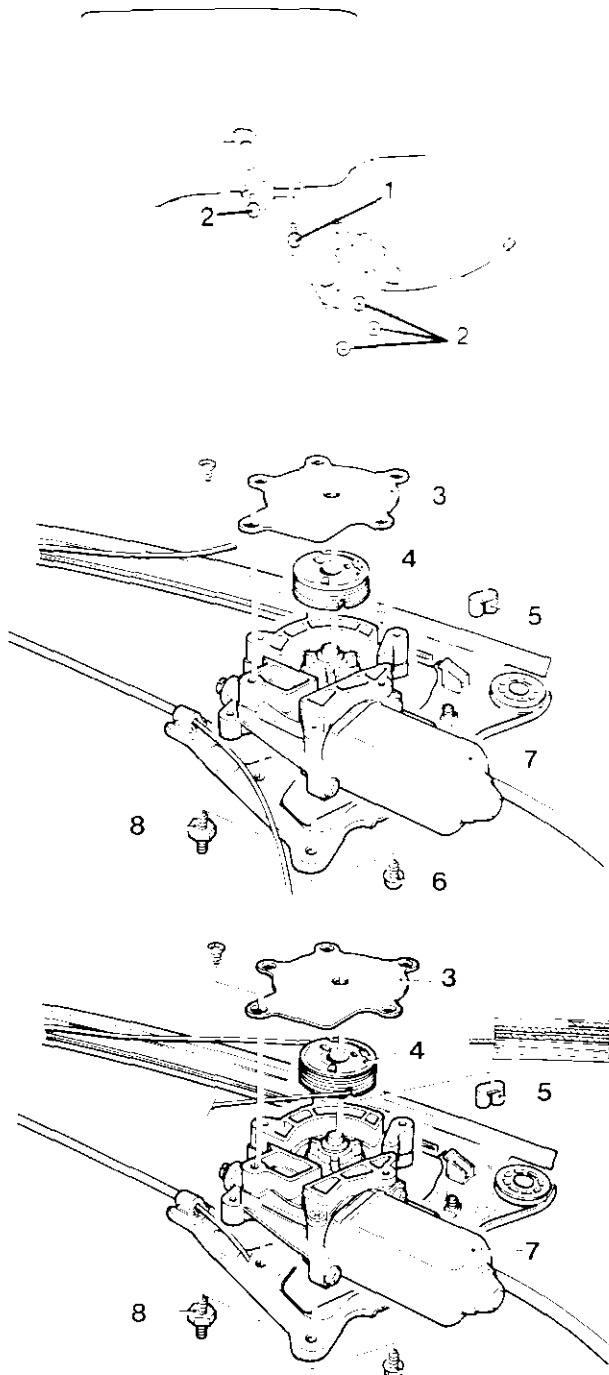

### Verwijderen

D20

- portierpaneel, zie Servicehandboek Hoofdgroep 8(85-89)
- afdekplaat en folie, waar nodig

### Raammechanisme verwijderen

D21

Zet het raammechanisme in die stand, dat de bouten (1) van de geleiderail verwijderd kunnen worden; houd het raam tegen.

Druk het raam in de hoogste stand.

Verwijder de bevestigingsbouten (2).

Neem het raammechanisme gedeeltelijk uit.

Neem de connector van de bedieningsmotor los.

Verwijder het raammechanisme.

### Bedieningsmotor verwijderen

D22

Verwijder de schroeven en neem het deksel (3) van het raammechanisme.

Neem de kabelrol (4) met de kabel uit.

Let op: vang de drie rubber busjes (5) op.

Verwijder de schroeven (6) en neem bedieningsmotor (7) met de twee ophangrubbers (8) van het raammechanisme.

### Bedieningsmotor aanbrengen

D23

Plaats de bedieningsmotor (7) met de ophangrubbers (8) op het raammechanisme.

Breng de drie rubber busjes (5) in het raammechanisme (verwijder op een nieuwe motor eerst het deksel).

Breng de kabel over (drie bovenste windingen) de kabelrol (4).

Plaats de kabelrol over de rubber busjes en breng het deksel (3) aan.

Breng de schroeven aan en zet deze vast.

D24

### Raammechanisme aanbrengen

Het aanbrengen gebeurt in omgekeerde volgorde van verwijderen.

D25

### Aanbrengen

- afdekplaat en folie
- portierpaneel, zie Servicehandboek Hoofdgroep 8(85-89).

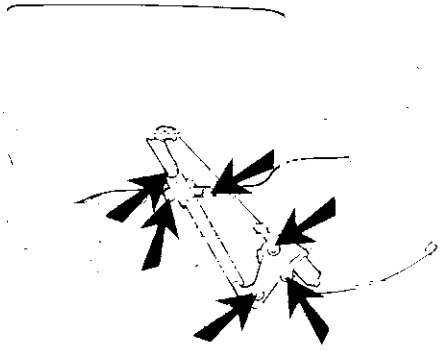

## D26-D30 Centrale portiervergrendeling verwijderen/aanbrengen

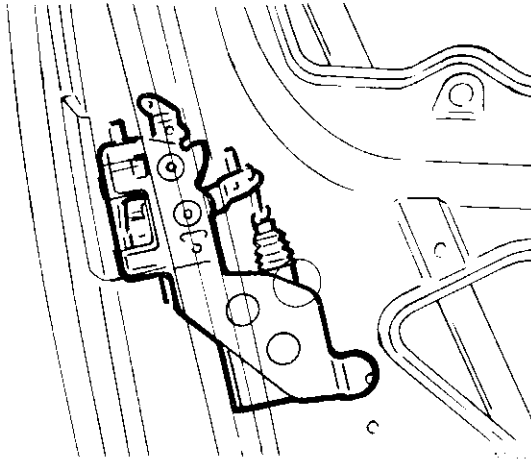

D26

### Verwijderen

- portierpaneel, Zie Servicehandboek Hoofdgroep 8(85-89).

D27

### Portierslot verwijderen

Zie handeling D16.

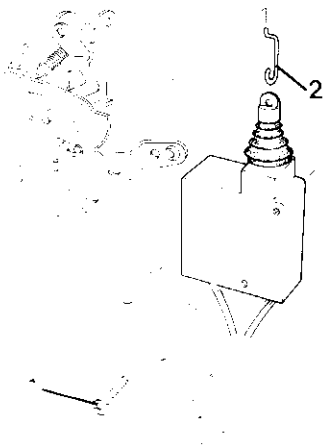

D28

### Contactgever/slotmotor van centrale portiervergrendeling verwijderen/aanbrengen

Verwijder de twee schroeven (1) en haak het huis van de verbindingstang (2).

**Opmerking:** het huis van de contactgever is gelijk aan dat van de slotmotoren; de slotmotoren hebben echter één, de contactgever twee connectors.

Aanbrengen gebeurt in omgekeerde volgorde van verwijderen.

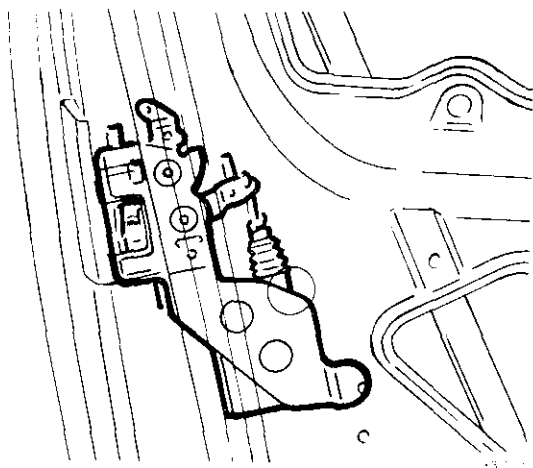

### Portierslot aanbrengen

D29

Zie handeling D17.

### Aanbrengen

D30

- Afdekplaat en folie
- Portierpaneel, zie Servicehandboek Hoofdgroep 8(85-89).

## E1-E3 Achterklep verwijderen/aanbrengen

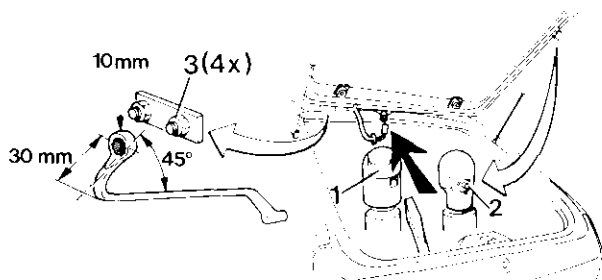

### Achterklep verwijderen

E1

Trek de bedrading uit de carrosserie tot de connector bereikbaar is en neem deze los.  
Trek de uitstellers van de scharnierkogels af door klem (1) iets naar buiten te drukken met behulp van een schroevendraaier of door pen (2) naar buiten te trekken.  
Verwijder de moeren (3) achter de hembekleding met een speciale sleutel (zie afbeelding).  
Neem de achterklep af.

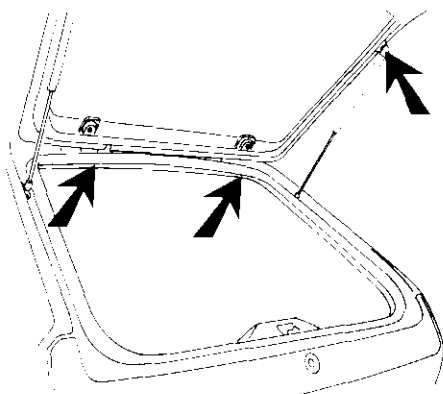

### Achterklep aanbrengen

E2

Het aanbrengen gebeurt in omgekeerde volgorde van verwijderen.

**Opmerking:** plaats de uitsteller met klemuitvoering met de gemonteerde klem over de kogel.

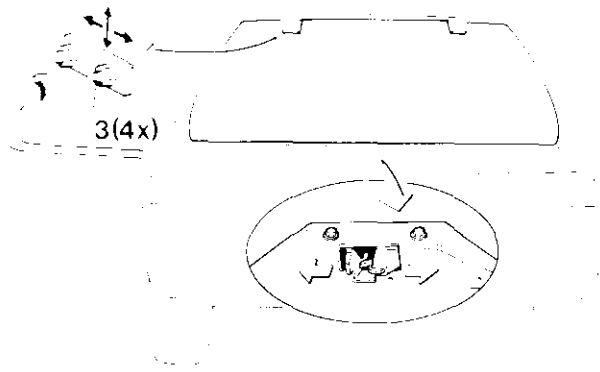

### E3 Hoogte- en breedteligging van achterklep afstellen

Draai de moeren 3x achter bij de hemelbekleding los met een speciale sleutel (zie afbeelding).

Plaats de achterklep in de goede positie en zet de moeren vast.

Met de slotvanger en de twee rubber stoppen kan de ligging onder worden afgesteld.

**Opmerking:** bij de slotvanger moet het achterpaneel verwijderd worden.

## E4-E25 Achterklep, onderdelen vernieuwen

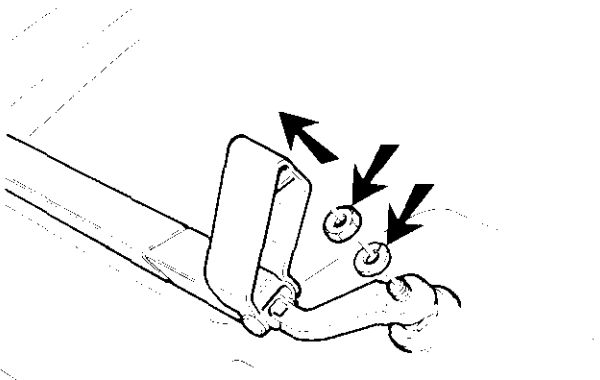

### E4 Wisserarm verwijderen

Licht het kapje omhoog.  
Verwijder de moer en sluitring.

### E5 Moer, sluitring en afdichtring verwijderen

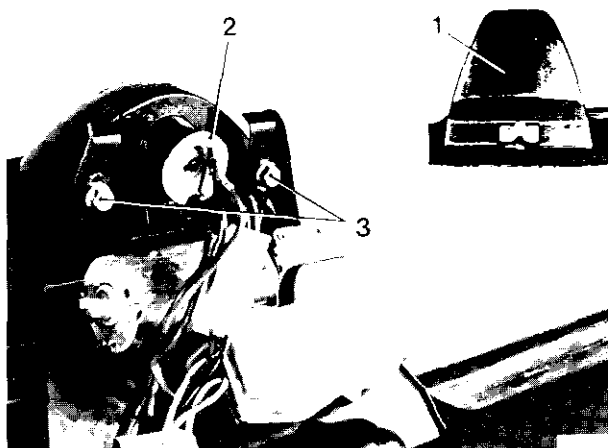

### E6 Remlicht verwijderen

Verwijder de afdekkap (1).

Neem de houder (2) met lamp uit.

Verwijder de twee bevestigingsbouten (3) en neem het remlicht compleet tussen steun van ruitwissermotor en achterklep uit.

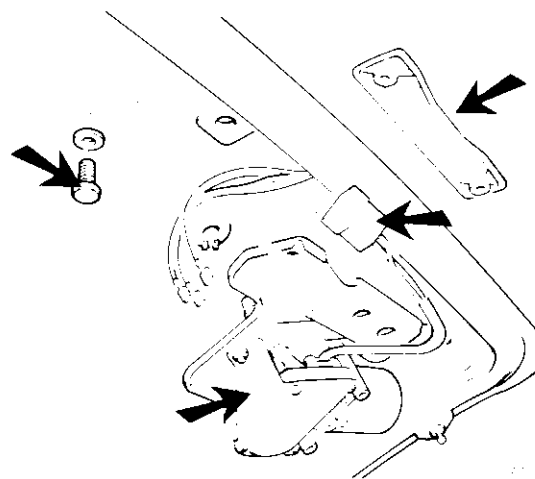

E7

### Handgreep met ruitewissermotor verwijderen

Verwijder de twee bevestigingsbouten en neem de handgreep af en verwijder de geleidebus. Neem de motor uit en trek tegelijkertijd de connector los. Verwijder de afdichtrubbers.

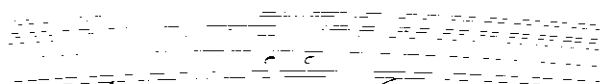

E8

### Slotvanger van achterklep vervangen

Verwijder het afdekpaneel.  
Verwijder de schroeven

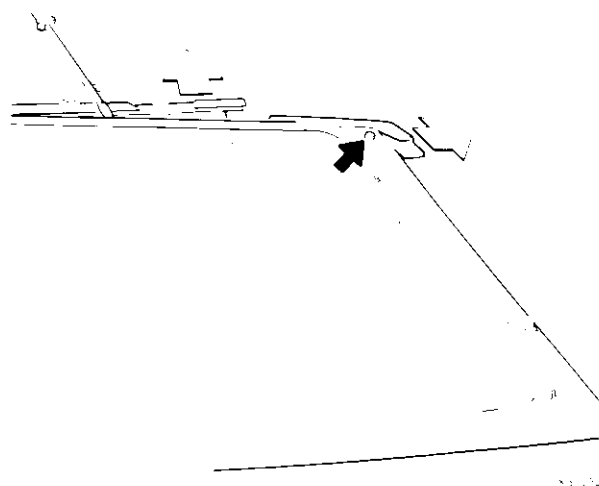
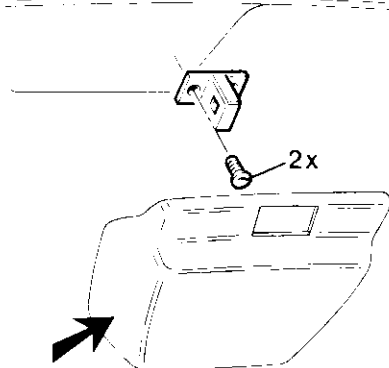

E9

### Bovenste lijsten van achterklep verwijderen

Schuif de hoekstukken naar buiten af; let op de rubber doppen.  
Los het middenstuk door middel van een schroevendraaier en druk het langs de achterzijde af.

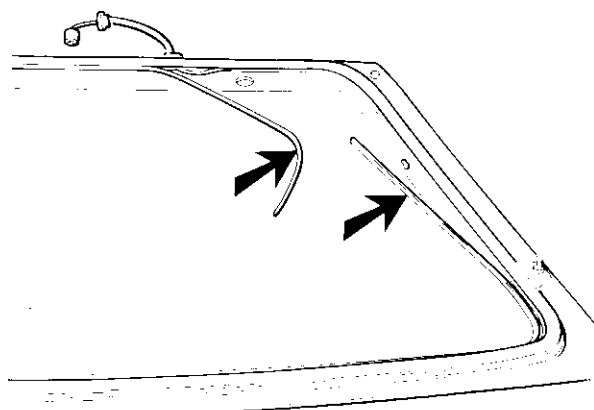

E10

### Binnenlijsten verwijderen

Trek de lijsten uit de sponning.

E11

### Bedrading van achterklep verwijderen/aanbrengen (oude uitvoering)

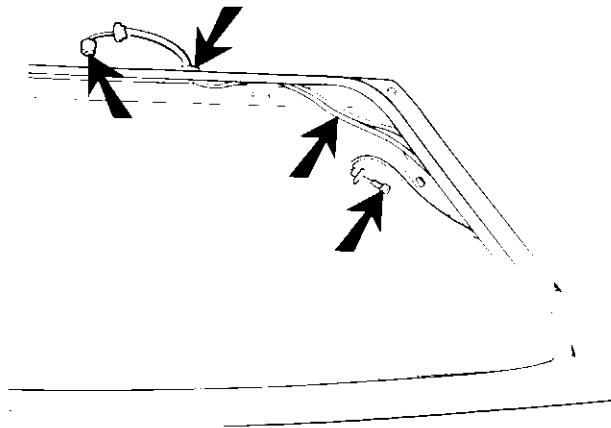

Neem links en rechts de stekers los.  
Neem de bedrading uit de sponning.  
Neem aan de bovenzijde de beschermhoes uit de achterklep.  
Mark de bedrading op de bovenste connector en verwijder deze uit de connector.  
Trek de bedrading uit de beschermhoes en neem deze uit de sponning.

het aanbrengen gebeurt in omgekeerde volgorde van verwijderen.

E12

### Bedrading van de achterklep verwijderen (nieuwe uitvoering)

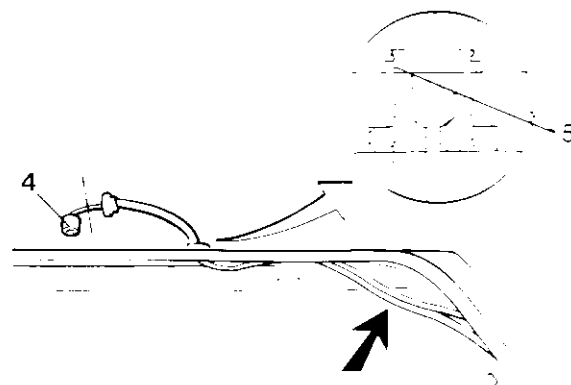

Neem links en rechts de stekers los.  
Neem de bedrading uit de sponning.  
Haal de draadboom bij de connector (4) door.  
Haal de tule (5) door bij de doorvoer in de achterklep (tussen de deur en ruit).  
Neem de draadboom uit.

Opmerking: een nieuwe achterklep wordt geleverd met draadboom en een losse connector.

E13

### Nieuwe draadboom aanbrengen in oude uitvoering achterklep

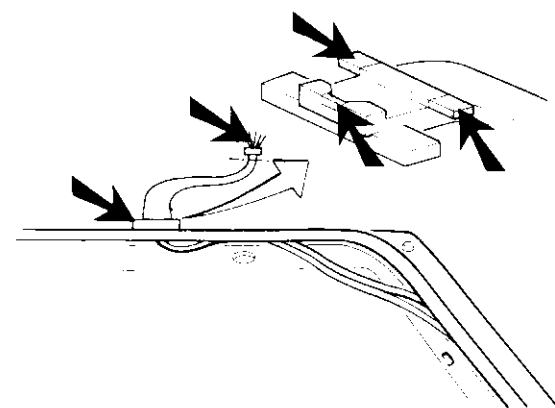

Verwijder  
— de trefdees  
— de twee deuren en maak een inkeping voor het afkitten na het aanbrengen

Aanbrengen:  
— voer de tule aan de binnenzijde door de achterklep (tussen de deur en ruit).  
— Breng de tule goed op zijn plaats.  
— Breng de connector aan.  
— Kit de tule via de gemaakte inkeping af.

Opmerking: reparatie aan deze draadboom is alleen mogelijk op de tule.

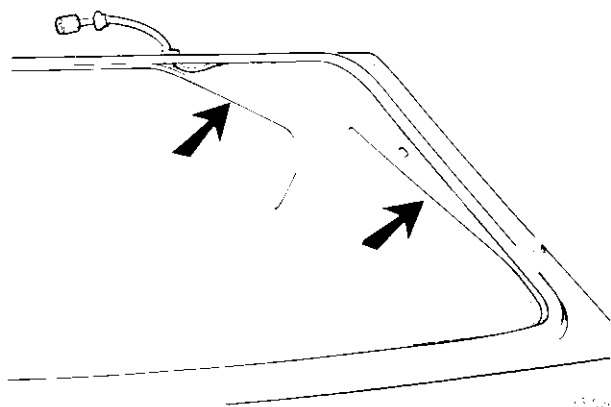

### Binnenlijsten aanbrengen

E14

Breng de bovenlijsten aan en druk deze vast.  
Plaats de onderlijsten.

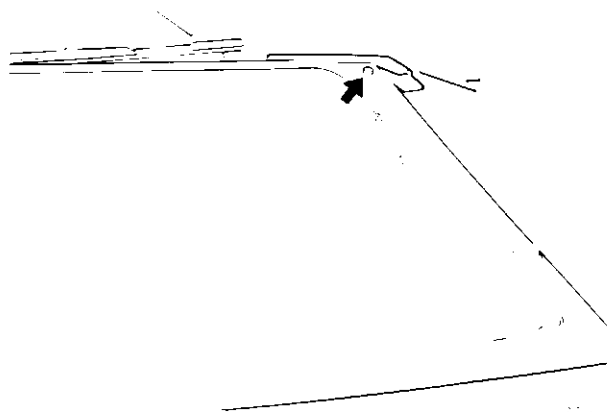

### Bovenste lijsten van achterklep aanbrengen

E15

Plaats het middenstuk (positioneren) en sla het met de handpalm vast.  
Smeer de rubber doppen in met een zeepoplossing.  
Plaats de hoekstukken en sla deze vast met de handpalm.

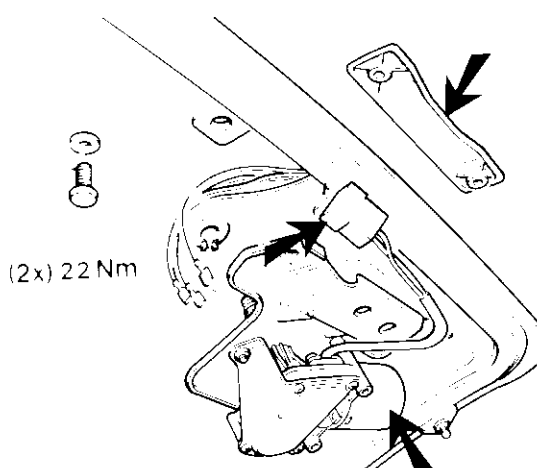

### Handgreep met ruitwissermotor en arm aanbrengen

E16

Het aanbrengen gebeurt in omgekeerde volgorde van verwijderen, zie handelingen E7, E8 en E4.

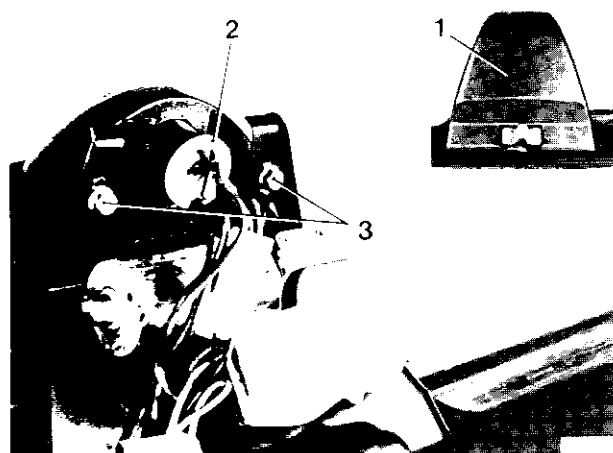

### Remlicht aanbrengen

E17

Plaats het remlicht.  
Druk het remlicht aan, zodat dit goed aanligt tegen de achterklep en steun van ruitwissermotor.  
Breng de bevestigingsbouten (3) aan en zet deze vast.  
Breng de houder (2) met lamp aan.  
Plaats de afdekkap (1).

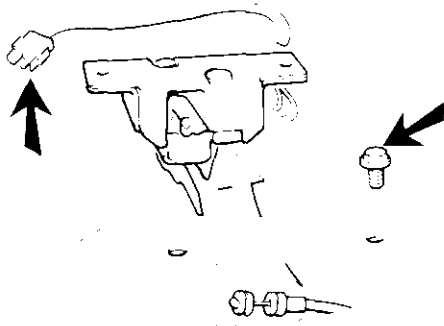

E18

### Verwijderen

- arbeidpaneel en het reservewiel
- arbeidpanelen van zijpanelen achter
- achterpaneel (afdichtrubber gedeeltelijk losnemen).

E19

### Slot achterklep verwijderen

- Verwijder de twee bevestigingsbouten.
- Verwijder het slot en neem tegelijkertijd de connector los.

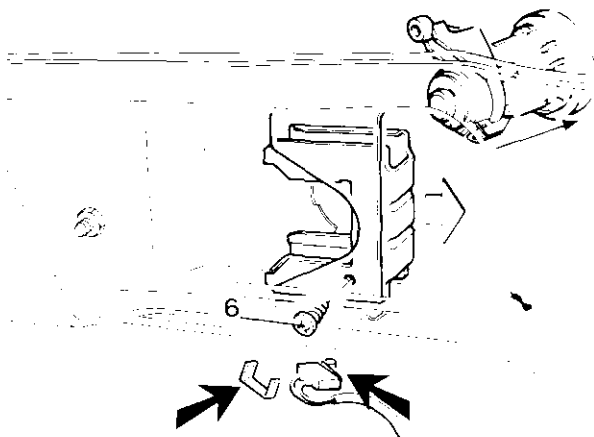

E20

### Cilinderslot achterklep verwijderen

- Verwijder de schroef (6).
- Neem de beugel naar links uit.
- Verwijder de klem met alarmschakelaar.

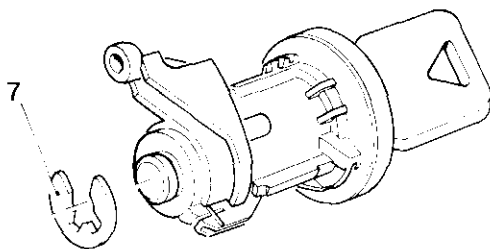

E21

### Cilinderslot vervangen

- Verwijder de borgolp (7) met een schroevendraaier en neem het deel eraf.
- Steek de sleutel in het verwijderen en aanbrengen de sleutel in het slot en erboven op de klavieren goed op hun plaats.
- Let op de richting met verwijderen de kogel en het veertje niet omdraaien.
- Behandel alle onderdelen vóór het aanbrengen met Volvo kenmerkende olie (1000-9).
- Opmerking: het slot kan ook aan de achterklep verwijderd worden.

### Slot en cilinderslot aanbrengen

Het aanbrengen gebeurt in omgekeerde volgorde van verwijderen.

E22

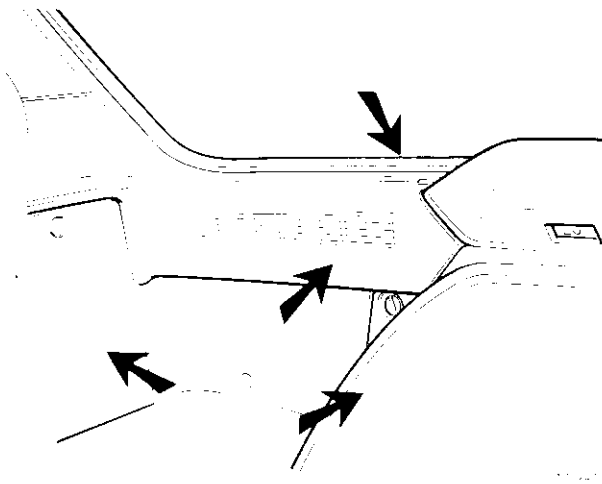

E23

### Aanbrengen

- achterpaneel met afdichtrubber
- afdekplaten van zijpanelen achter
- reservewiel en afdekpaneel

### Slot afstellen

Stel de slotvanger zo af, dat de achterklep goed en zonder speling sluit; zie handeling E3.

E24

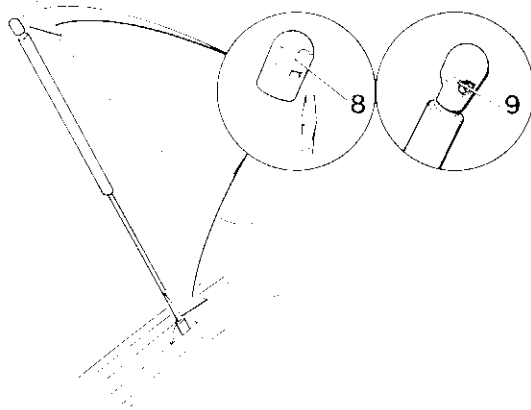

E25

### Uitsteller van achterklep vervangen

Trek de uitsteller van de scharnierkogel af door klem (8) iets naar buiten te lichten of door pen (9) naar buiten te trekken.

**Opmerking:** voorzie de scharnierkogels bij het aanbrengen van de uitsteller van Volvo vet (O/N 116 1033).

Plaats de uitsteller met klemuitvoering met gemonteerde klem over de kogel.

## Groep 84, Uitwendige sierdelen, ruiten en afdichtrubbers

### F1-F2 Emblemen verwijderen/aanbrengen

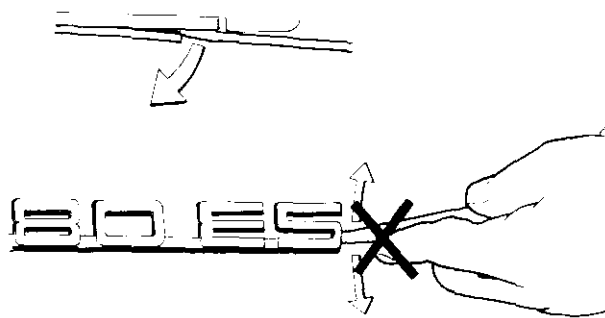

F1

#### Zelfklevende emblemen verwijderen

Verwijder de emblemen met behulp van een schroevendraaier (verwarm het embleem zonedig met warme lucht).  
Maak geen draaiende beweging met de schroevendraaier.

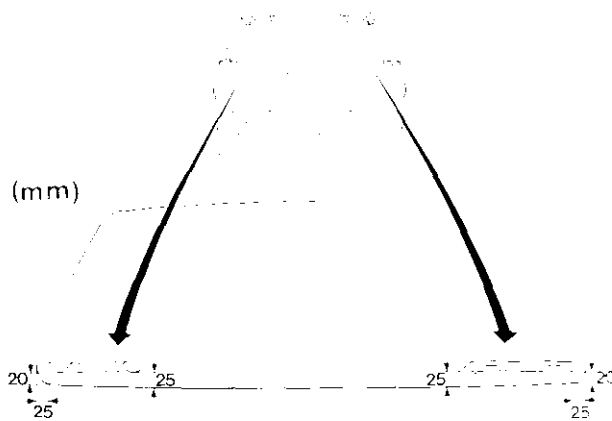

F2

#### Zelfklevende emblemen aanbrengen

Maak de ruiten of voorstuk vet- en stofvrij.  
Verwijder het beschermepapier bij nieuwe emblemen.  
Opmerking: oude emblemen voorzien van P.U. lijm (O/N 135 6443-3)  
Breng de emblemen aan volgens de maten in de afbeelding en druk deze stevig aan.

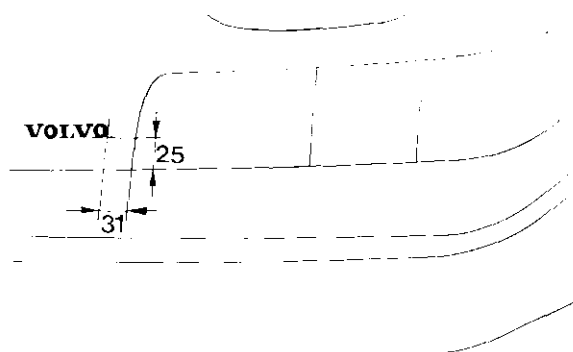

### F3-F9 Sierlijsten verwijderen/aanbrengen

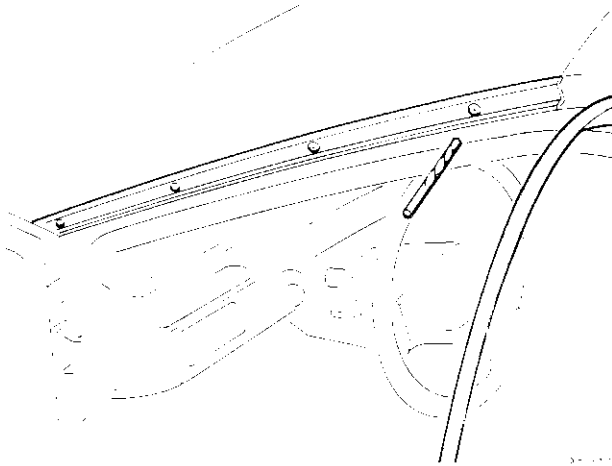

F3

#### Afdeklíjst langs voorruit verwijderen

Verwijder het dakgootrubber gedeeltelijk.  
Boor de vier trek nagels uit en verwijder de afdeklíjst.  
Verwijder de restanten van de trek nagels.

**Opmerking:** behandel gaten voor de trek nagels met een anti-roestmiddel.

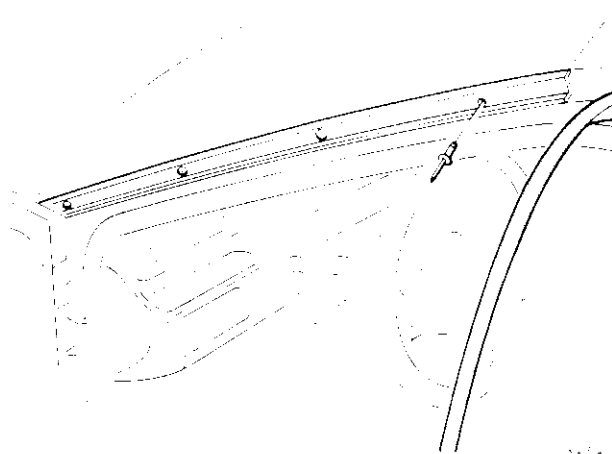

F4

#### Afdeklíjst aanbrengen

Breng de lijst op zijn plaats en zet deze vast met vier trek nagels.

Breng het dakgootrubber aan (lijmen).

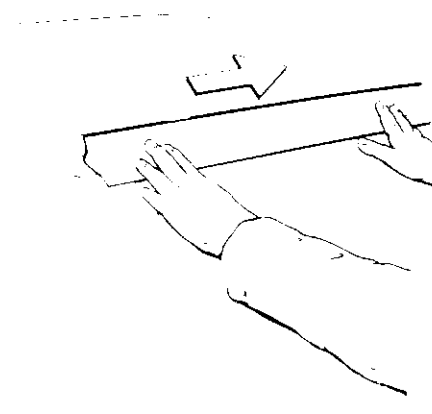

F5

#### Sierlijst dakplaat verwijderen/aanbrengen

Schuif de sierlijst van de vier drukknopen.

F6

### Sierlijsten van B-stijl verwijderen

Verwijder de sierlijst van de dakplaat.  
Trek de sierlijst van de B-stijl.

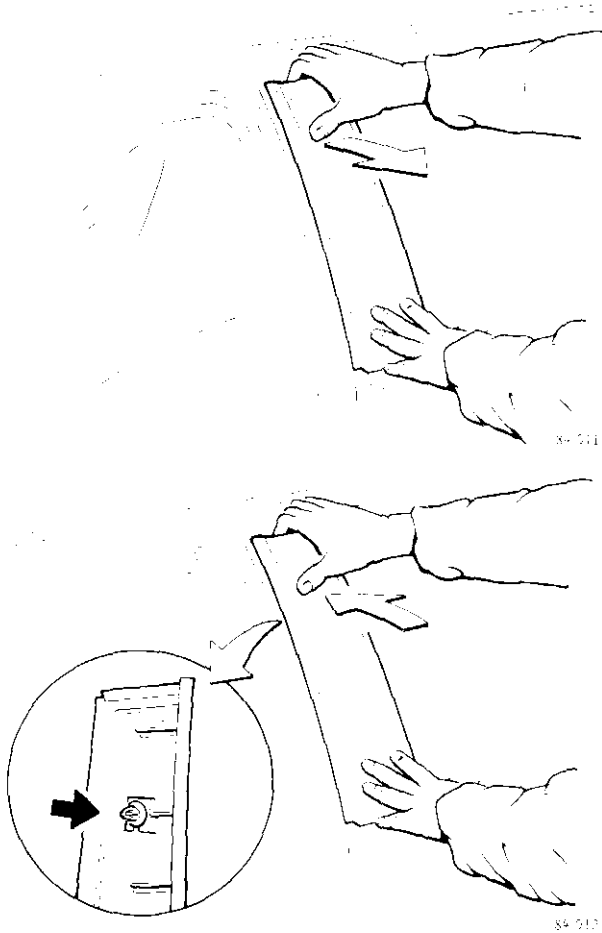

F7

### Sierlijst van B-stijl aanbrengen

Controleer of de drukknopen goed op hun plaats zitten en  
druk de lijst tegen de B-stijl.  
Brenge de sierlijst van de dakplaat aan.

F8

### Sierlijst van portier verwijderen

Verwijder de afdekplaat aan de binnenzijde van het  
portier.  
Verwijder de schroef (1).  
Trek de sierlijst eerst aan de voorzijde los en schuif deze  
daarna naar achteren van de portierrand af.

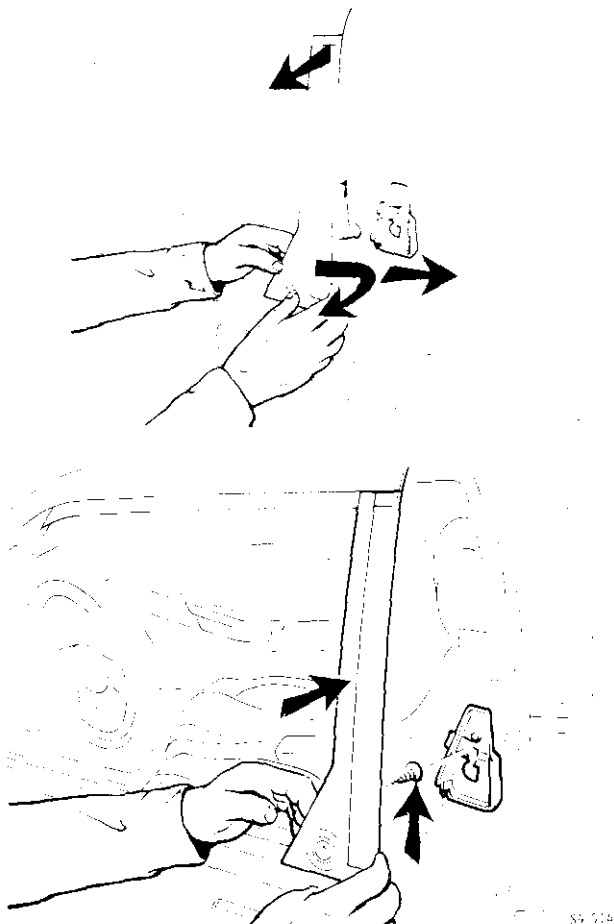

F9

### Sierlijst van portier aanbrengen

Druk de sierlijst in het portier.  
Brenge de schroef aan en zet deze vast.  
Brenge de afdekplaat aan.

## F10-F13 Stootlijsten verwijderen/aanbrengen

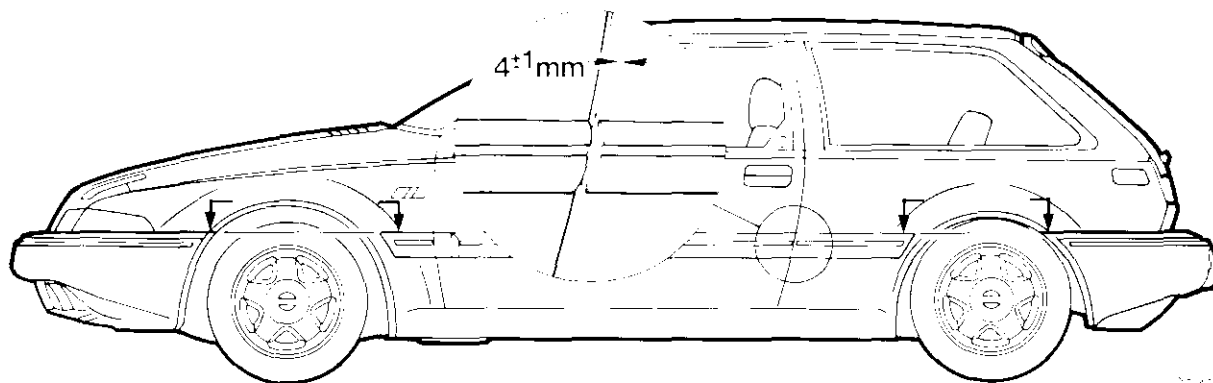
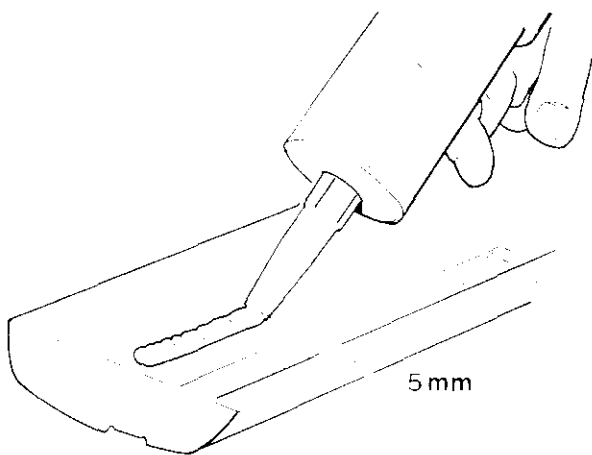
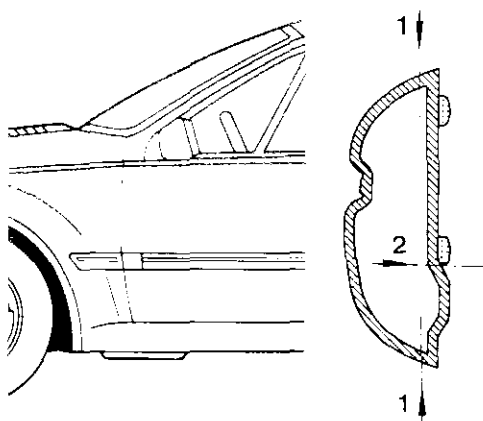

F10

### Stootlijsten verwijderen (oude uitvoering)

Snij de stootlijsten aan de onder- en bovenzijde (1) zo dicht mogelijk bij het plaatwerk door en neem het losgesneden deel af.

Snij nu de stootlijst bij lijmlaag (2) door.

Verwarm met een föhn de lijmlaag tot maximaal 120°C. Steek de lijmlaag boven door met een brede afsteekbeitel en onder met een afsteekbeitel niet breder dan 18 mm. Verwijder de lijmresten voorzichtig; let op dat de lak niet beschadigt.

Een laagje van maximaal 1 mm dik mag blijven zitten.

**Opmerking:** werk eerst eventuele lakbeschadigingen goed bij (primer en lak) voordat een nieuwe stootlijst wordt aangebracht.

F11

### Stootlijst aanbrengen (oude uitvoering)

Reinig de lijmvlakken met een reinigingsmiddel.

Snij de spuitmond van lijmpatroon (O/N 1 356 443-3) aan tot er een opening ontstaat van 8 mm.

Verwarm de stootlijst tot 25-30°C.

Breng de P.U. lijm aan.

Breng de stootlijst aan (bij nieuwe lijsten eerst de beschermlaag van de plakstrook verwijderen).

**Opmerking:** bij totale vervanging moeten de stootlijsten volgens maatvoering worden aangebracht; zie onderstaande tekening.

F12

### Stootlijsten verwijderen (nieuwe uitvoering)

Maak de stootlijst aan het begin gedeeltelijk los, gebruik indien nodig een föhn en/of houten spatel.  
Trek nu de stootlijst voorzichtig van de carrosserie af.  
Verwijder de lijmresten.

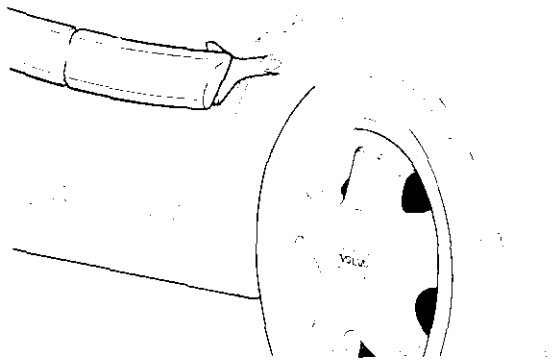

F13

### Stootlijst aanbrengen (nieuwe uitvoering)

Reinig de lijmvlakken met een reinigingsmiddel.  
Verwijder de beschermlaag van de plakstrook.  
Breng de stootlijst aan.

**Opmerking:** bij totale vervanging moeten de stootlijsten volgens de maatvoering worden aangebracht; zie onderstaande tekening.

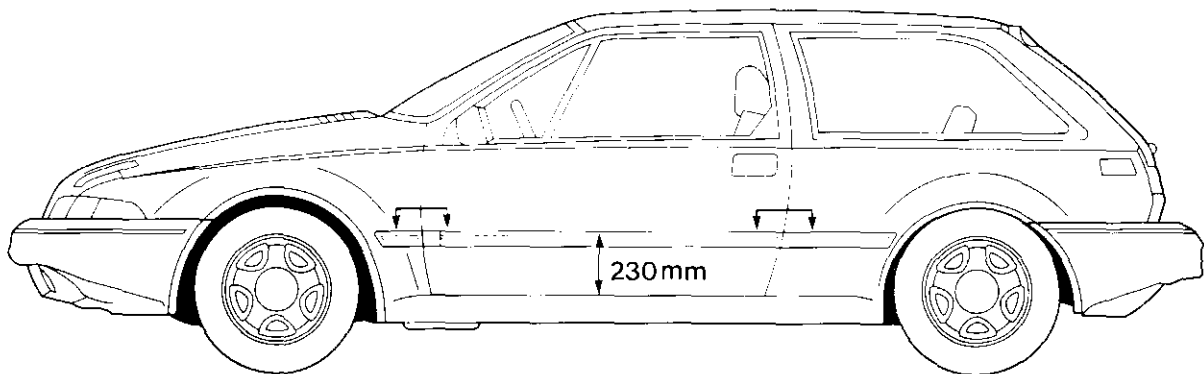

## G1-G10 Voorruit verwijderen/aanbrengen

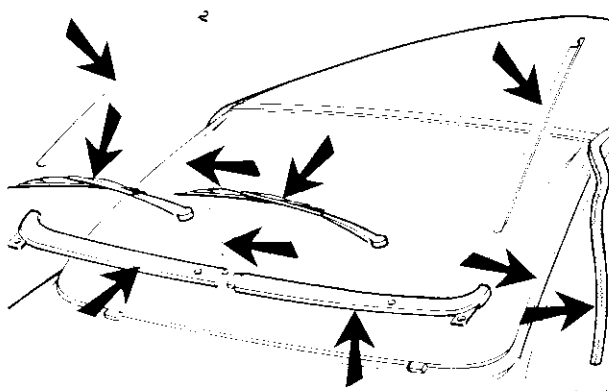

### Verwijderen

- ruitewisserarmen met bladen
- afdeklijsten onder de voorruit
- dakgootrubbers langs de voorruit
- afdeklijsten langs de voorruit, zie handeling F3
- panelen van de A-stijl binnenzijde

G1

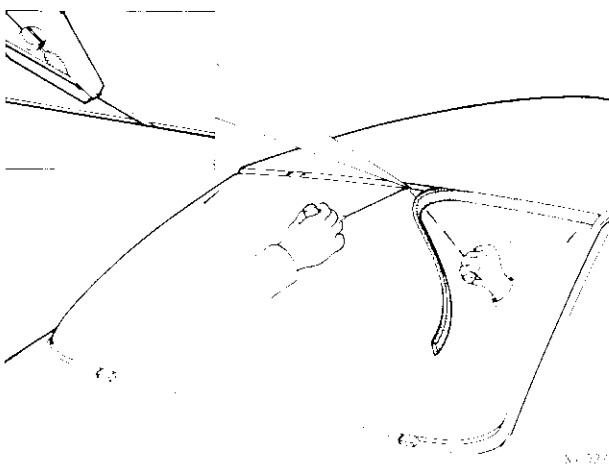

### Snijgereedschap aanbrengen

Trek de rubber lijst boven de ruit los.  
Steek de snijdraad van buiten naar binnen door de lijmlaag.  
Breng de handvaten van het snijgereedschap 115 9782-0 aan.

G2

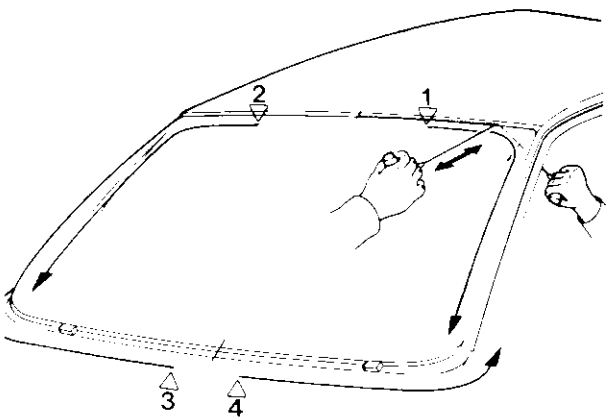

### Lijmlaag doorsnijden

Snij de lijmlaag van de voorruit door (zie afbeelding).  
Dit moet door twee personen gebeuren.  
Maak in de hoeken een zagende beweging.  
Neem de ruit uit de sponning.  
**Opmerking:** zorg ervoor dat het lakwerk en dashboard niet beschadigd worden.

G3

G4

#### Lijmresten verwijderen

Steek met een spatel de nog aanwezige lijmresten van ruit en sponning; een laagje van maximaal 1 mm mag blijven zitten.

Werk eventuele lakbeschadigingen welke veroorzaakt zijn door de spatel goed bij (primer en lak).

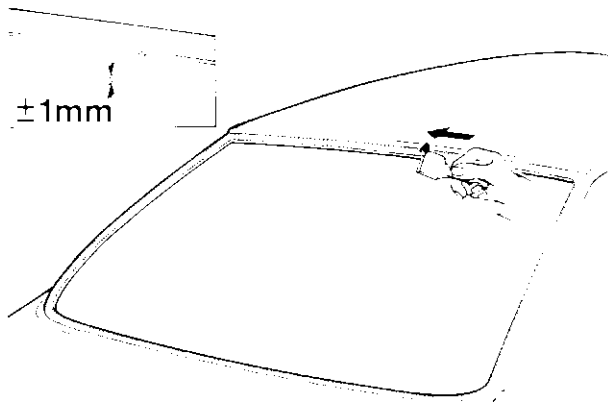

G5

#### Ruit en sponning reinigen en voorbereiden

Maak de ruit en sponning vet- en stofvrij.

Breng primer uit lijmset (O/N 116 1287-6) aan over de gehele omtrek van de sponning en  $\pm 30$  mm breed aan de binnenzijde van de ruit.

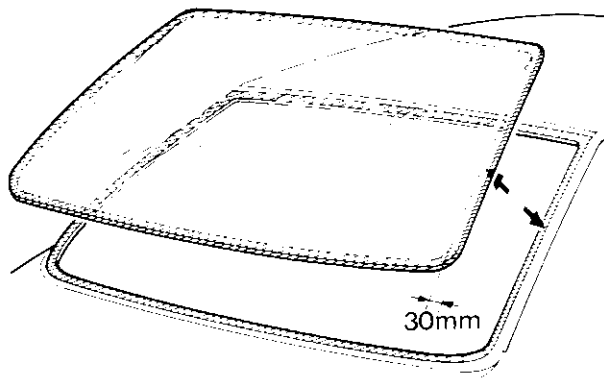

G6

#### Lijm laag op de ruit aanbrengen

(Midden onder beginnen en opstartplaats overlappen)

Stel de spuitmond van lijmpatroon (O/N 135 6443-4) aan volgens afbeelding.

De voorruit en lijm moeten minimaal 20°C warm zijn.

Plaats de spuitmond recht op de ruit en breng de lijmlaag **gelijkmatig** aan over de gehele binnenumtrek van de ruit, op een afstand van 6 mm van de randen.

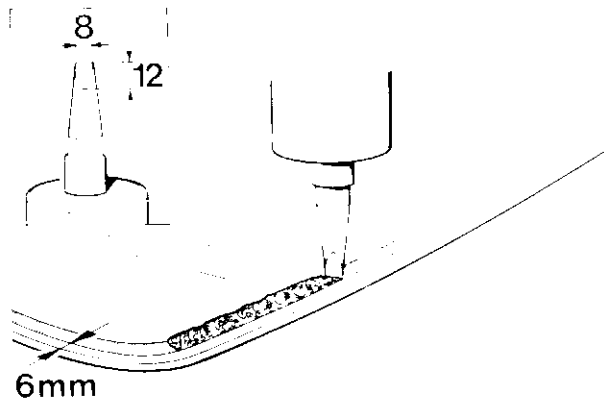

X =  $\pm 110$ mm

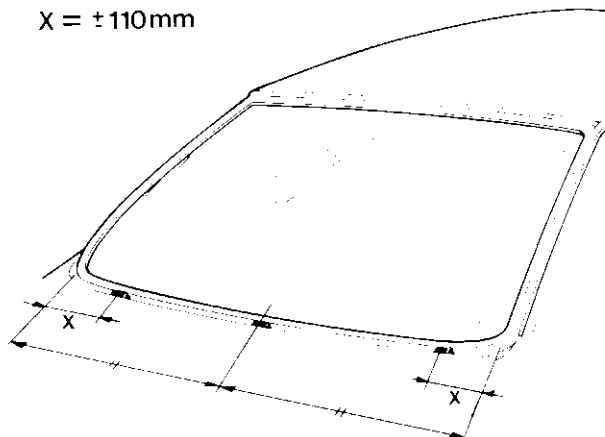

G7

#### Afstandsrubbers in de sponning aanbrengen

Plaats op de aangegeven plaats onder in de sponning de afstandsrubbers, zie afbeelding.

Deze bepalen de hoogteligging van de ruit en voorkomen het inzakken van de lijmlaag tijdens het hechtingsproces.

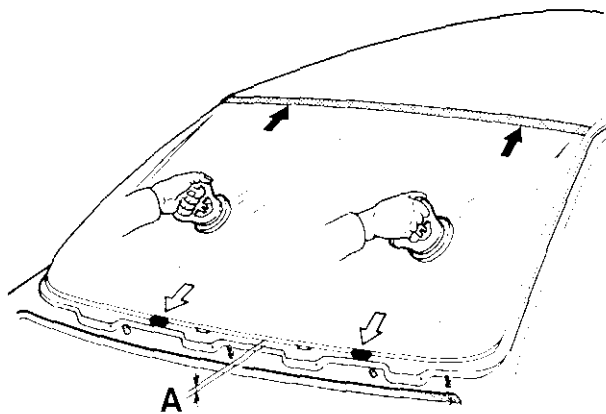

## Voorruit aanbrengen

G8

(Plaats de voorruit binnen tien minuten na het aanbrengen van de lijm)

Breng de rubber lijst boven de voorruit aan.

Plaats de voorruit in de sponning en druk deze zover mogelijk omhoog.

Breng aan de onderzijde van de ruit (maat A) de afstandsrubbers aan.

### Opmerkingen:

- zorg voor een goede positionering van de ruit aan de linker- en rechterzijde.  
Maat A is de afstand tussen ruit en carrosserie; de afstandsrubbers zijn in vier diktes leverbaar.
- druk de ruit licht aan.

**Belangrijk!** De hechtingstijd van de lijm bedraagt ongeveer **4 uur**. Gedurende deze tijd mag er niet aan de auto gewerkt worden en mogen er geen portieren geopend of gesloten worden.

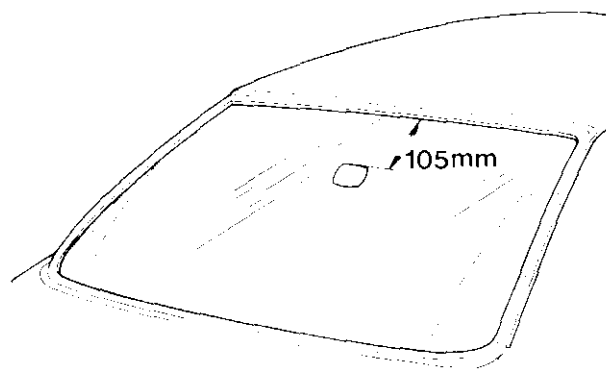

## Spiegelvoet op (nieuwe) voorruit bevestigen

G9

Maak de voorruit vetvrij en droog.

Teken aan de buitenzijde van de voorruit met een viltstift de plaats af waar de voet moet komen (in het midden van de ruit), 105 mm vanaf de bovenzijde van de ruit.

Behandel deze plaats aan de binnenzijde van de voorruit met Loctite Activator 312 NF (O/N 116 1044) en laat het gedurende drie minuten drogen.

Lijm de spiegelvoet met 1 à 2 druppels Loctite Adhesive 312 (O/N 116 1043) op de voorruit.

Druk de spiegelvoet gedurende ongeveer één minuut stevig aan.

## Aanbrengen

G10

- panelen van de A-stijl binnenzijde
- afdeklijsten langs de voorruit
- dakgootrubbers langs de voorruit (lijmen)
- ruitewisserarmen met bladen.

G11

### Achterrait verwijderen/aanbrengen

Zie handelingen E1 t/m E3.

### G12-G15 Vaste zijruit verwijderen/aanbrengen

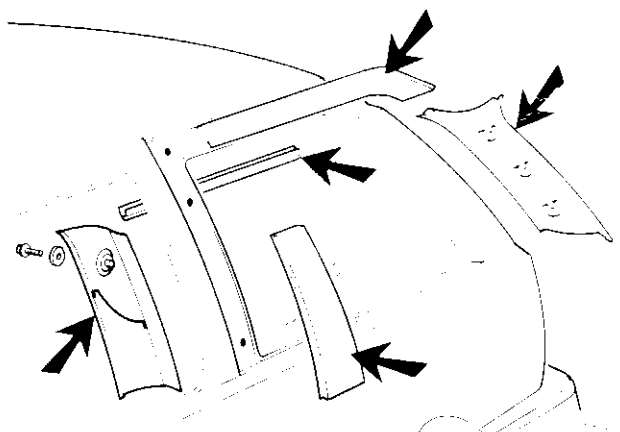

#### Verwijderen

G12

- Buitenzijde:
- sierlijst dakplaat
  - sierlijst B-stijl
- Binnenzijde:
- panelen B- en C-stijl
  - zij- en kofferpaneel
  - lijst van hemelbekleding

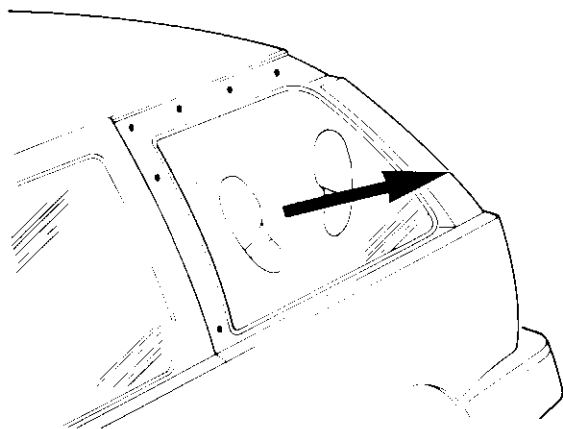

#### Zijruit met rubber verwijderen

G13

Druk de ruit uit de sponning.  
Houd de ruit aan de buitenzijde tegen.

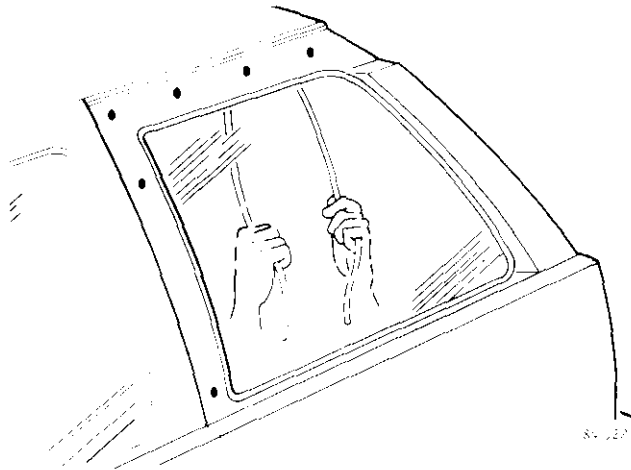

G14

### Zijruit met rubber aanbrengen

Breng de ruit aan met behulp van een montagekoord.

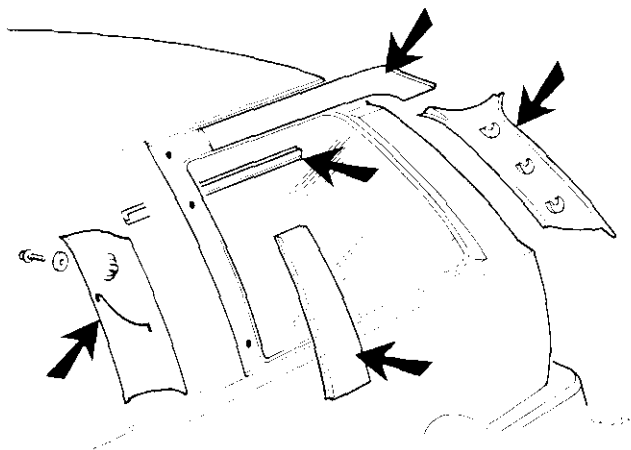

G15

### Aanbrengen

- Binnenzijde:  
— lijst van hemelbekleding  
— zij- en kofferpaneel
- Buitenzijde:  
— sierlijst B-stijl  
— sierlijst dakplaat

## G16-G19 Portierraam verwijderen/aanbrengen

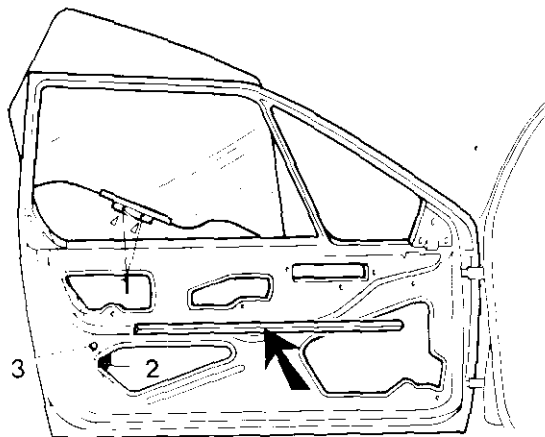

G16

### Verwijderen

- portierpaneel, zie Servicehandboek Hoofdgroep 8(85-89)
- afdekplaat en folie, waar nodig

G17

### Portierraam verwijderen

Zet het raammechanisme in die stand, dat de bouten (1) van de geleiderail verwijderd kunnen worden; houd het raam tegen.  
Verwijder de tule (2).  
Verwijder de bout (3) van de raamgeleider. Leg de raamgeleider opzij.  
Neem het portierraam schuin naar voren langs de binnenzijde uit.

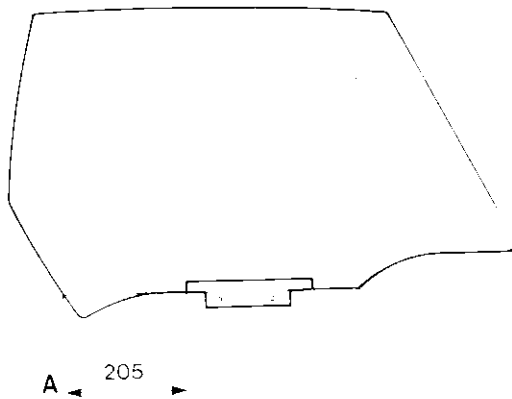

### Portierraam aanbrengen

G18

Bij een donerraam moet de geleiderail worden overgezet.  
Maat A: 205 mm.  
Het aanbrengen gebeurt in omgekeerde volgorde van verwijderen.

### Aanbrengen

G19

- arbeidplaat en folie
- achterpaneel. Zie Servicehandboek 8(85-89)

## G20-G26 Vaste portierraam verwijderen/aanbrengen

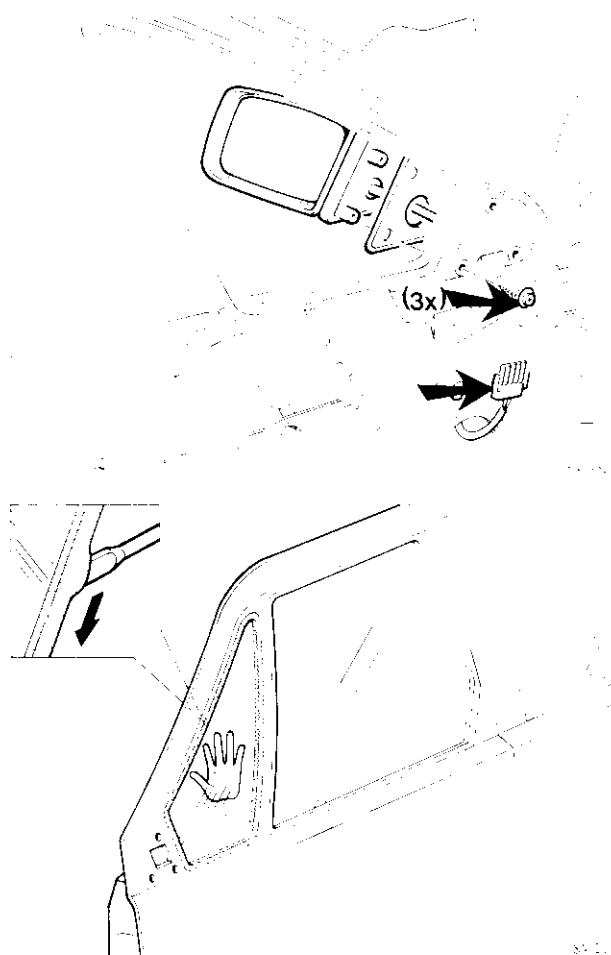

### Verwijderen

G20

- achterpaneel. Zie Servicehandboek Hoofdgroep 8(85-89)

### Buitenspiegel verwijderen

G21

Zie handleiding 2

### Portierraam verwijderen

G22

Los het rubber aan de binnenzijde.  
Druk de ruit uit de sponning.  
Houd de ruit aan de buitenzijde tegen.

G23

### Nieuwe portierruit

De portierruit wordt alleen met rubber geleverd (rubber zit ge vulcaniseerd aan de ruit).

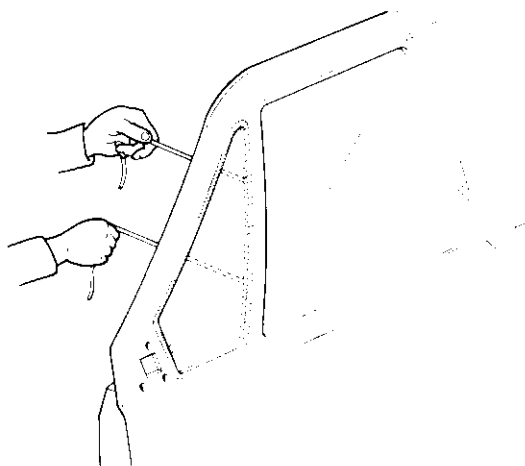
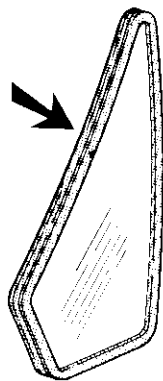

G24

### Portierruit aanbrengen

Reinig de sponning.  
Breng de ruit aan met behulp van een montagekoord.

G25

### Buitenspiegel aanbrengen

Zie handeling H3.

G26

### Aanbrengen

— Portierpaneel, zie Servicehandboek Hoofdgroep 8(85-89).

## G27-G30 Raamrubber portier verwijderen/aanbrengen

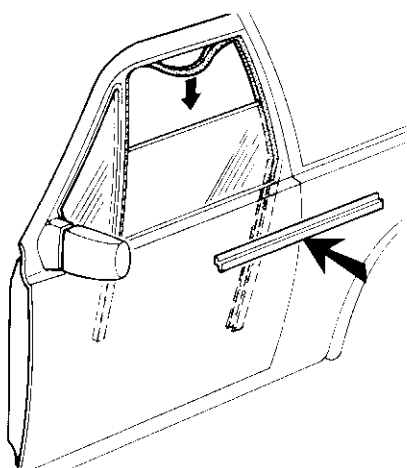

G27

### Verwijderen:

— Portierpaneel, zie Servicehandboek Hoofdgroep 8(85-89).

G28

### Raamrubber verwijderen

Verwijder het afstrijkprofiel aan de buitenzijde.  
Zet het raam in de half-open stand.  
Neem het rubber aan de bovenzijde uit de sponning.  
Trek het rubber eerst aan de voorzijde en daarna aan de achterzijde uit de sponning en geleiders.

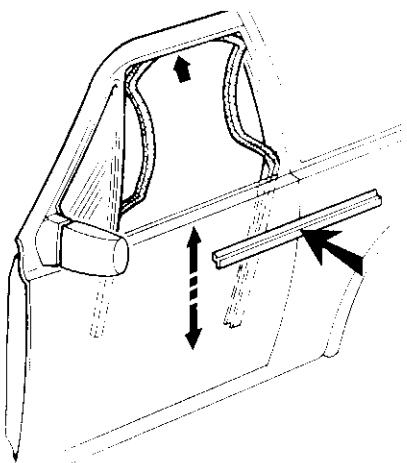

G29

### Raamrubber aanbrengen

Voorzie het rubber van een zeepoplossing.  
Breng het rubber aan de bovenzijde in de sponning.  
Steek de uiteinden van het rubber tussen ruit en sponning (eerst de achterzijde).  
Houd het rubber tegen en draai het raam omhoog.  
Draai het raam omlaag en druk tegelijkertijd de uiteinden van het raamrubber mee omlaag in de sponning.  
Herhaal dit tot het rubber op zijn plaats zit.  
Druk nu het rubber op alle plaatsen goed in de sponning.  
Breng het afstrijkprofiel aan.  
Reinig de ruit.

G30

### Aanbrengen

— Portierpaneel, zie Servicehandboek Hoofdgroep 8(85-89).

## G31-G32 Portierrubber verwijderen/aanbrengen

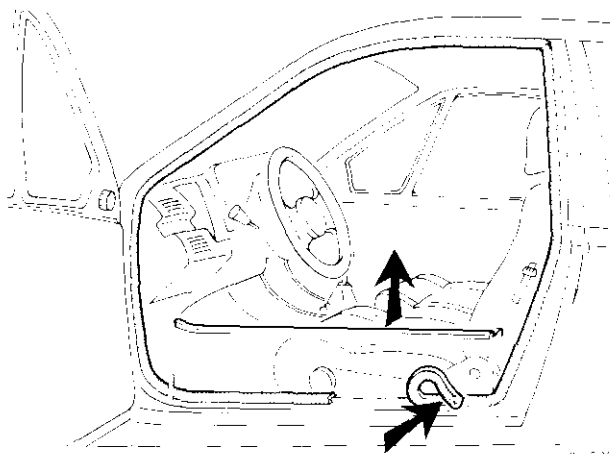

### Portierrubber verwijderen

G31

Verwijder de drempellijst.  
Trek het rubber van de sponning.

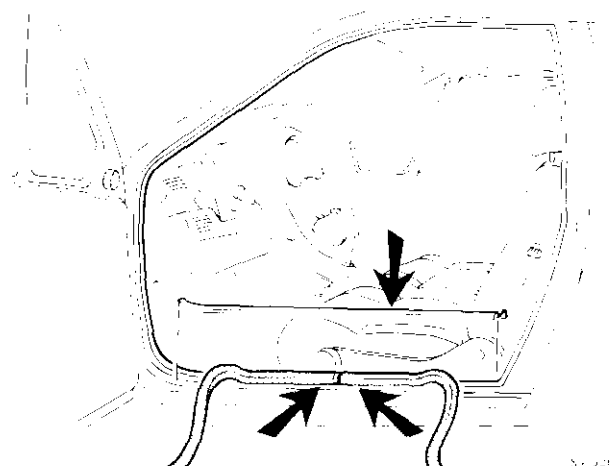

### Portierrubber aanbrengen

G32

Plaats de uiteinden van het rubber midden op de drempel  
en druk het over de sponning.  
Plaats de drempellijst.  
**Opmerking:** zorg dat het rubber goed in de hoeken  
aanligt.

## G33-G34 Dakgootrubber verwijderen/aanbrengen

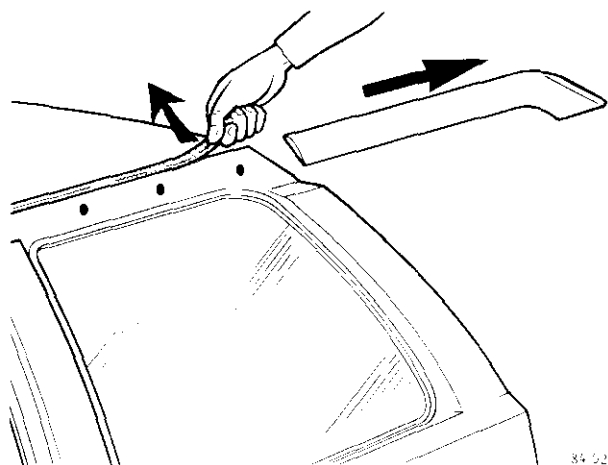

### Dakgootrubber verwijderen

G33

Verwijder de sierlijst van de dakplaat.  
Verwijder het dakgootrubber.

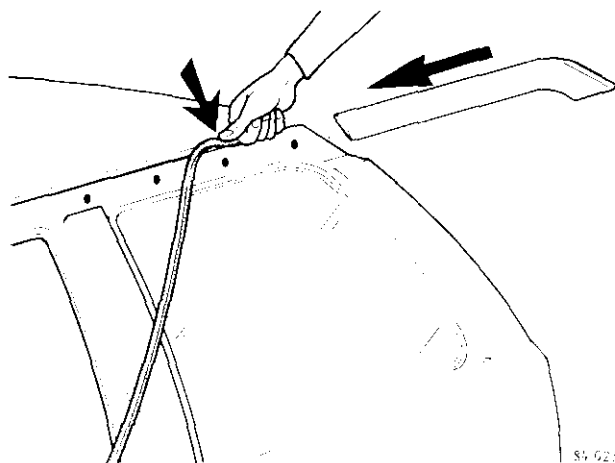

### Dakgootrubber aanbrengen

G34

Breng het rubber over de rand van de dakgoot (begin aan de achterzijde).

Breng de sierlijst van de dakplaat aan.

**Opmerking:** bij een nieuw dakgootrubber eerst de beschermlaag verwijderen.

## G35-G38 Afdichrubber op spatscherm verwijderen/aanbrengen

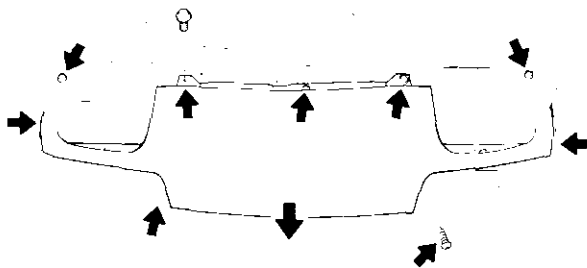

### Vorstuk verwijderen

G35

Zie handelingen B1 t/m B3.

### Afdichrubber van spatscherm verwijderen

G36

Trek het rubber van het spatscherm.

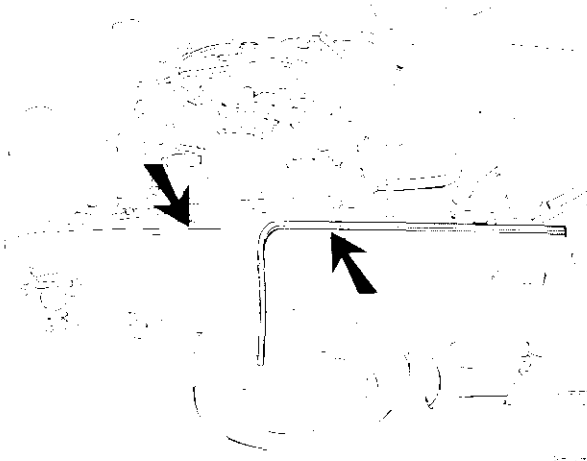

### Afdichrubber op spatscherm aanbrengen

G37

Plaats het voorstuk in de goede positie en zet het vast met twee bouten.

Sluit de motorkap.

Trek een lijn met viltstift langs de motorkap en het voorstuk op het spatscherm.

Open de motorkap en verwijder het voorstuk.

Verwijder de beschermlaag van het afdichrubber.

Breng het afdichrubber aan langs de binnenzijde van de lijn.

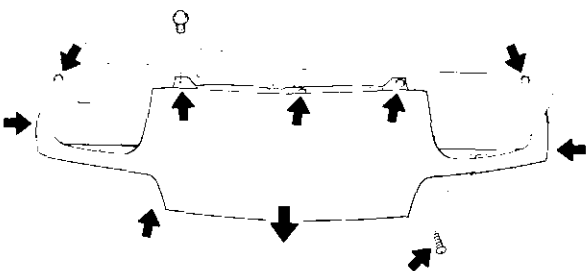

### Vorstuk aanbrengen

G38

Zie handelingen B4 tm B1.

## H1-H4 Buitenspiegel verwijderen/aanbrengen

H1

### Verwijderen

- portierpaneel, zie Servicehandboek Hoofdgroep 8(85-89)
- afdekplaat en folie, waar nodig.

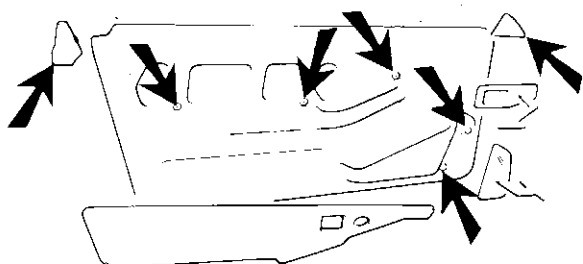

H2

### Buitenspiegel verwijderen

- Neem de connector van de elektrische bedrading onder in het portier los.
- Verwijder het afdekkapje van het portier.
- Verwijder de drie bevestigingsschroeven.
- Neem de spiegel met rubber onderlegging van het portier.

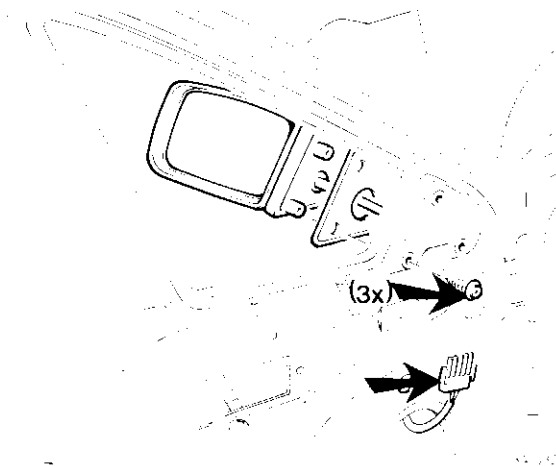

H3

### Buitenspiegel aanbrengen

Het aanbrengen gebeurt in omgekeerde volgorde van verwijderen.

H4

### Aanbrengen

- afdekplaat en folie
- portierpaneel, zie Servicehandboek 8(85-89)

## H5-H10 Buitenspiegel, onderdelen vernieuwen

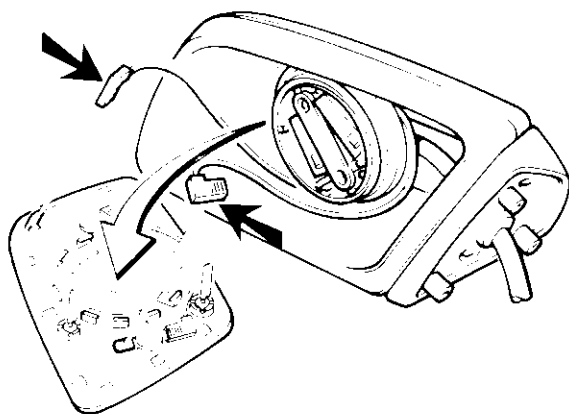

### Spiegelglas verwijderen

H5

Druk het spiegelglas aan één zijde naar buiten en trek het los.  
Verwijder de twee stekerverbindingen.

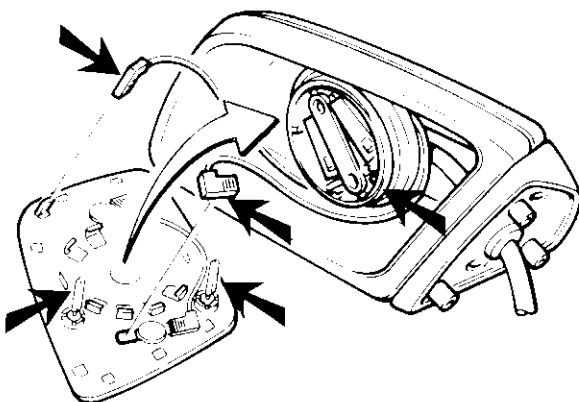

### Spiegelglas aanbrengen

H6

Breng de stekerverbindingen aan.  
Vet de kogelstiften eerst licht in en zet deze in de goede positie in het glas.  
Druk het spiegelglas over de houder.  
Controleer of de kogelstiften goed op hun plaats in het huis zitten.

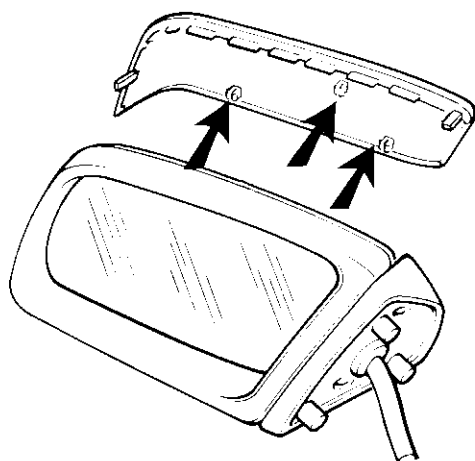

### Spiegelkap vervangen

H7

Trek de kap in de goede volgorde uit de drie klemmen (zie afbeelding).

H8

### Spiegelhuis vervangen

Verwijder het spiegelglas.  
Verwijder de schroeven en neem het huis af.

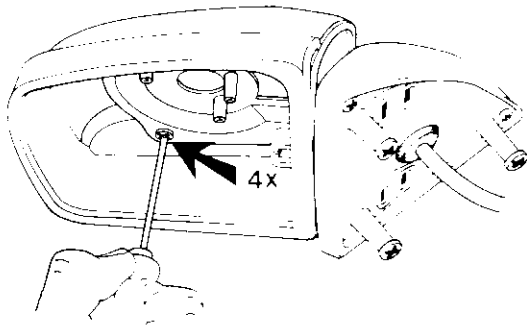

H9

### Houder met motoren vervangen

Verwijder de schroeven.  
Neem de connector los.  
Neem de houder met afdichtring uit.

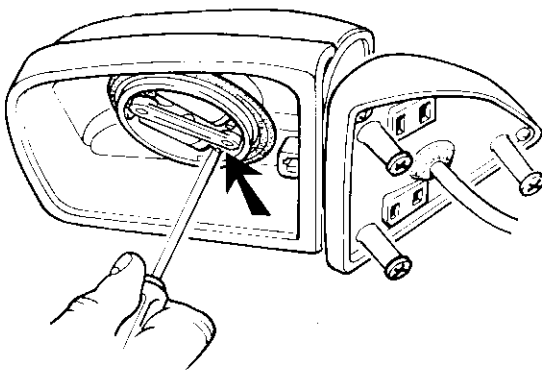

H10

### Blokkeerbout vervangen

Klap het spiegelhuis om.  
Verwijder de bout.  
**Opmerking:** vet bij montage de bout eerst licht in.

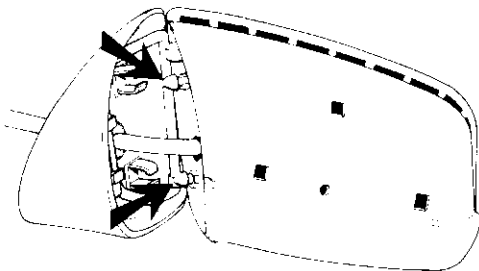

## Alfabetisch register

	Pag.	Handeling		Pag.	Handeling
<b>Achterklep</b>			<b>Handgreep buitenzijde portier</b>		
Verwijderen .....	20	E1	Verwijderen .....	15	D10
Aanbrengen .....	20	E2	Aanbrengen .....	15	D11
Afstellen .....	21	E3	<b>Handgreep met ruitwissermotor</b>		
Onderdelen vernieuwen .....	21	E4-E25	Verwijderen .....	21	E4-E7
<b>Achterraut</b>			Aanbrengen .....	24	E16
Verwijderen/aanbrengen .....	35	G11	<b>Kabel motorkapslot</b>		
<b>Afdichtrubber spatscherm</b>			Verwijderen .....	6	A12-A14
Verwijderen .....	42	G35-G36	Aanbrengen .....	6	A15
Aanbrengen .....	42	G37-G38	Afstellen .....	6	A16-A17
<b>Bedieningsmotor</b>			<b>Koplamp compleet</b>		
Verwijderen .....	18	D22	Verwijderen .....	10	B6-B8
Aanbrengen .....	18	D23	Aanbrengen .....	11	B9-B10
<b>Bedrading van achterklep</b>			<b>Lijsten achterklep</b>		
Verwijderen .....	23	E11-E12	Verwijderen .....	22	E9-E10
Aanbrengen .....	23	E13	Aanbrengen .....	24	E14-E15
<b>Buitenspiegel</b>			<b>Motorkap</b>		
Verwijderen .....	43	H1-H2	Verwijderen .....	3	A1
Aanbrengen .....	43	H3-H4	Aanbrengen .....	3	A2
Onderdelen vernieuwen .....	44	H5-H10	Afstellen .....	3	A3
<b>Centrale portiervergrendeling</b>			<b>Motorkapscharnier</b>		
Verwijderen .....	19	D26-D28	Verwijderen .....	4	A4
Aanbrengen .....	20	D29-D30	Aanbrengen .....	4	A5
<b>Cilinderslot achterklep</b>			<b>Motorkapslot</b>		
Verwijderen .....	25	E20	Verwijderen .....	5	A8
Vervangen .....	25	E21	Aanbrengen .....	5	A9
Aanbrengen .....	25	E22-E23	<b>Motorkapuitsteller</b>		
<b>Cilinderslot portier</b>			Vervangen .....	4	A6-A7
Verwijderen .....	14	D7	<b>Paneel A-stijl</b>		
Vernieuwen .....	15	D8	Verwijderen .....	6	A13
Aanbrengen .....	15	D9	Aanbrengen .....	7	A17
<b>Dakgootrubber</b>			<b>Portier</b>		
Verwijderen .....	41	G33	Verwijderen .....	13	D1-D2
Aanbrengen .....	41	G34	Aanbrengen .....	13	D3
<b>Elektrisch raammechanisme</b>			Onderdelen vernieuwen .....	14	D5-D19
Verwijderen .....	18	D20-D21	<b>Portieruitsteller</b>		
Aanbrengen .....	19	D24-D25	Vervangen .....	16	D15
<b>Emblemen</b>			<b>Portierraam</b>		
Verwijderen .....	27	F1	Verwijderen .....	36	G16-G17
Aanbrengen .....	27	F2	Aanbrengen .....	37	G18-G19
<b>Handgreep binnenzijde portier</b>			<b>Portierrubber</b>		
Verwijderen .....	16	D12-D13	Verwijderen .....	40	G31
Aanbrengen .....	16	D14	Aanbrengen .....	40	G32

	Pag.	Handeling
<b>Portierscharnier</b>		
Vervangen .....	14	D5
Afstellen .....	14	D6
<b>Portierslot</b>		
Verwijderen .....	16	D16
Aanbrengen .....	17	D17
<b>Raamrubber portier</b>		
Verwijderen .....	39	G27-G28
Aanbrengen .....	39	G29-G30
<b>Richtingaanwijzerlamp compleet</b>		
Verwijderen .....	8	B1-B2
Aanbrengen .....	9	B5
<b>Sierlijsten</b>		
Verwijderen/aanbrengen .....	28	F3-F9
<b>Slot achterklep</b>		
Verwijderen .....	25	E18-E19
Aanbrengen .....	25	E22-E23
Afstellen .....	26	E24
<b>Slotvanger achterklep</b>		
Vervangen .....	22	E8
<b>Slotvanger motorkap</b>		
Vervangen .....	6	A10
Afstellen .....	6	A11
<b>Slotvanger portier</b>		
Afstellen .....	13	D4
<b>Specificaties</b> .....		
	2	—
<b>Stootlijsten</b>		
Oude uitvoering		
Verwijderen .....	30	F10
Aanbrengen .....	30	F11
Nieuwe uitvoering		
Verwijderen .....	31	F12
Aanbrengen .....	31	F13
<b>Trekslot portier</b>		
Vervangen .....	17	D18
<b>Uitsteller achterklep</b>		
Vervangen .....	26	E25
<b>Vaste portierruit</b>		
Verwijderen .....	37	G20-G22
Aanbrengen .....	38	G23-G26
<b>Vaste zijruit</b>		
Verwijderen .....	35	G12-G13
Aanbrengen .....	36	G14-G15

	Pag.	Handeling
<b>Verstralers</b>		
Verwijderen .....	8	B3
Aanbrengen .....	9	B5
<b>Voorruit</b>		
Verwijderen .....	32	G1-G4
Aanbrengen .....	33	G5-G10
<b>Voorspatscherm</b>		
Verwijderen .....	11	C1-C3
Aanbrengen .....	11	C4-C10
<b>Vorstuk</b>		
Verwijderen .....	8	B1-B4
Aanbrengen .....	9	B5
<b>Wisserarm</b>		
Verwijderen .....	21	E4
Aanbrengen .....	24	E16

## Notities

## Terugrapporteringsformulier

Aan

Van

Autodivisie Volvo Car B.V.  
Afd. Service Technical Support  
P.O. Box 1015  
5700 MC Helmond  
Nederland

Betreft publikatie: .....

Hoofdgroep: ..... Pagina

TP-nr. ....

Voorstel Motivering:

Datum .....

**Heeft u opmerkingen of andere ideeën over dit boek? Maak dan van deze pagina een copie, schrijf uw ideeën op en stuur deze naar ons.**

TP 35405/2  
1.300.188  
Dutch  
Printed in the  
Netherlands

Drukkerij Jémé B.V. Eindhoven