

Servicehandboek

Lokaliseren van storingen

Reparatie

Onderhoud

Hoofdgroep 8 (85-89)

**Carrosserie
Uitrusting**

480

1988-19..

Nov. 1991

TP 35412/2

Inhoud

Alfabetisch register pag. 35 →

	Pag.	Handeling
Groep 85 Interieur		
Panelen	2	A1-A9
Voorstoelen, onderdelen verwijderen/aanbrengen	5	B1-B12
Achterstoelen, onderdelen verwijderen/aanbrengen	8	C1-C6
Hemelbekleding verwijderen/aanbrengen	10	D1-D4
Vloerbedekking verwijderen/aanbrengen	11	E1-E3
Groep 86 Bumpers		
Voorbumper verwijderen/uit elkaar nemen/samenstellen/aanbrengen	12	F1-F4
Achterbumper verwijderen/uit elkaar nemen/samenstellen/aanbrengen	13	G1-G3
Groep 87 Verwarming en ventilatie		
Algemeen	14	H
Controle van het verwarmingssysteem		
- Tot chassisnummer 567600	15	J1
- Vanaf chassisnummer 567600	16	J2
Bedieningspaneel en -kabels verwijderen/aanbrengen		
- Vacuüm bed end	17	K1-K3
- Mechanisch bed end	18	K4-K5
Kachel compleet verwijderen/aanbrengen	19	L1-L6
Kachelventilator compleet verwijderen/aanbrengen	20	M1-M4
Vacuümoozen verwijderen/aanbrengen		
- Oude uitvoering	21	N1-N3
- Nieuwe uitvoering	22	N4-N6
Kachelradiateur verwijderen/aanbrengen	23	O1-O4
Regelkleppen van kachel verwijderen/aanbrengen		
- Oude uitvoering	24	P1-P4
- Nieuwe uitvoering	25	P5-P7
Blaasmonden verwijderen/aanbrengen	26	Q1-Q2
Extractors verwijderen/aanbrengen	27	R1-R3
Groep 88 Binnen-uitrusting		
Dashboard verwijderen/aanbrengen	28	S1-S7
Dashboard, onderdelen overzetten	30	T1-T5
Tunnelconsoles verwijderen/aanbrengen, onderdelen vervangen	31	U1-U4
Opbergvak tussen achterstoelen verwijderen/aanbrengen	32	V1-V3
Veiligheidsgordel voor en/of achter verwijderen/aanbrengen	33	W1-W7
Groep 89 Diversen		
Bedieningskabel brandstofklep/achterklep vervangen	34	X1-X5

Bestelnummer TP 35412/2

Vervangt TP 35412/1

Wijzigingsrechten voorbehouden

Groep 85, Interieur

A. Panelen

A1

Portierpaneel vervangen

Volg de handelingen A tot en met D zoals in de afbeelding is aangegeven.

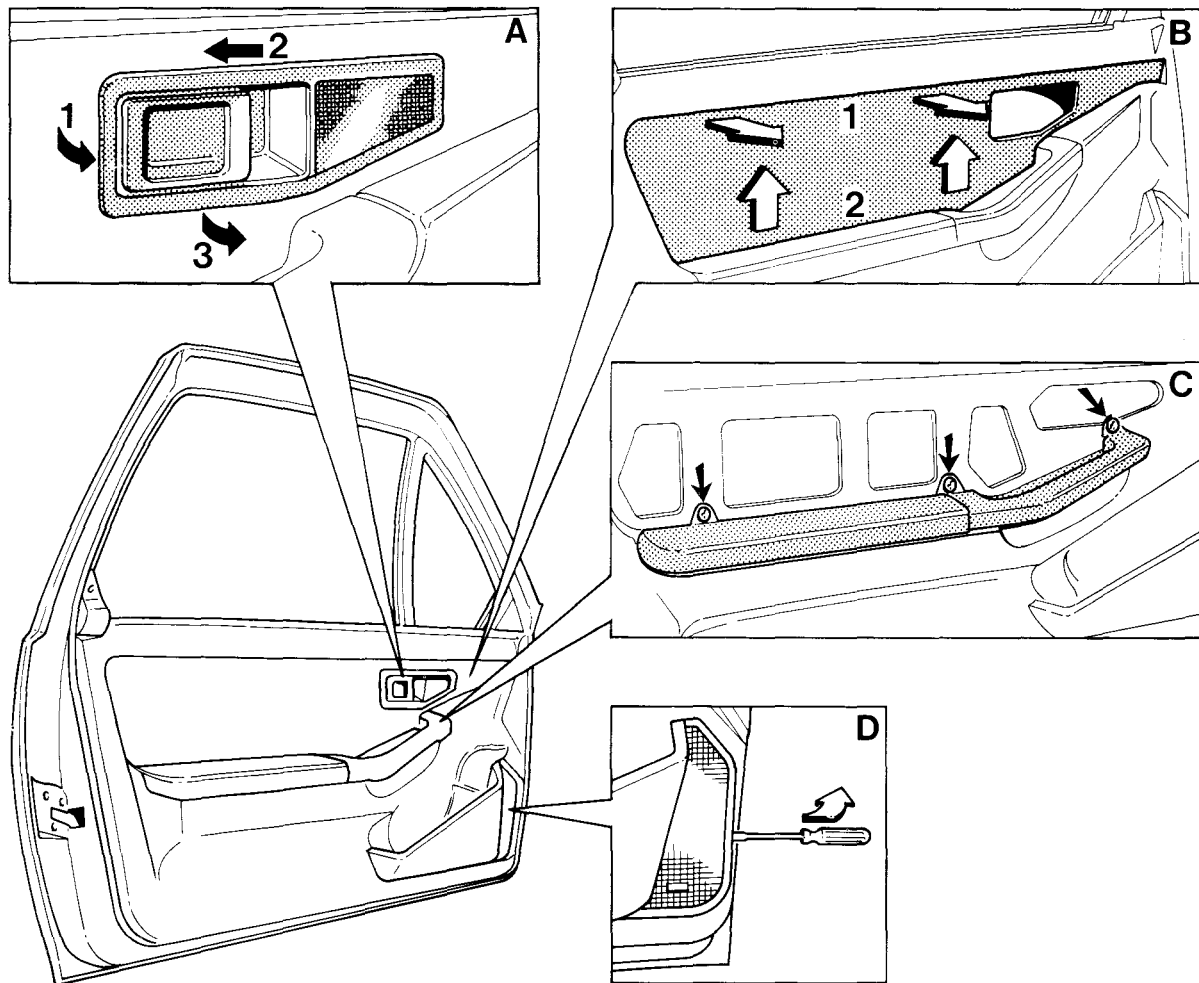

85 029

A2

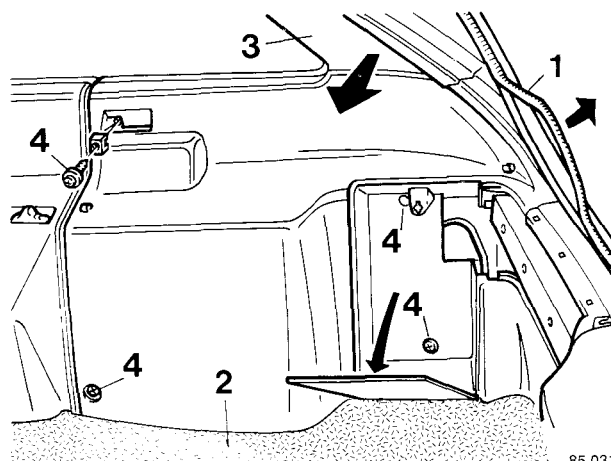

Zijpaneel kofferruimte

Verwijder:

- 1 Afdichtrubber van achterklep (gedeeltelijk losnemen)
- 2 Vloermat
- 3 C-stijlpaneel
- 4 Schroeven (open het deksel)

Opmerking: let op de bevestigingsclips bij het uitnemen van het paneel.

85 031

A3

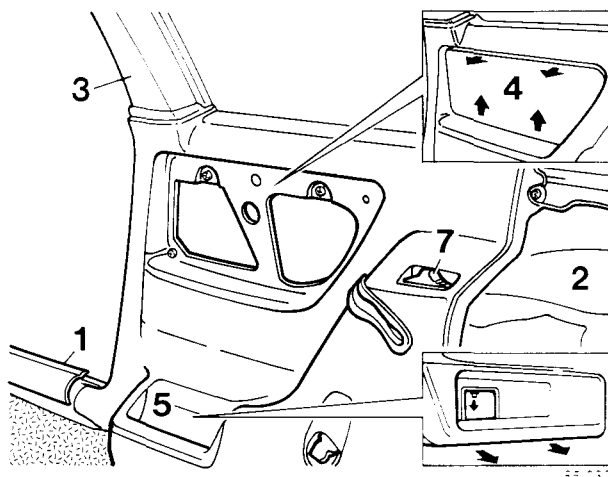

Zijpaneel naast de achterbank

Neem het zijpaneel (1) aan de achterzijde los.
Verwijder:

- Rugleuning en zitting, zie handelingen C1 en C2.
- 2 Zijpaneel kofferruimte
- 3 B-stijlpaneel
- 4 A-stijlpaneel
- 5 Opperblad
- 6 Bedieningsknop met schroeven, let op de geleidesteun van de veiligheidsgordel
- 7 Achterste bevestiging van de veiligheidsgordel

A4

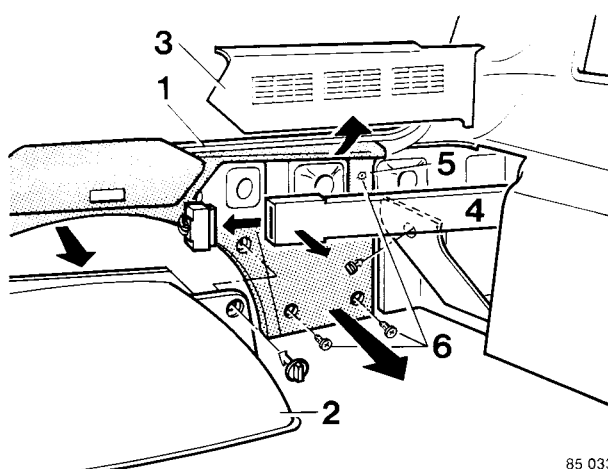

Achterwandpaneel

Open het deksel aan linker- en rechterzijde.

Verwijder:

- 1 Afdichtrubber van achterklep (gedeeltelijk losnemen)
- 2 Reservewielkap (bajonetsluitingen)
- 3 Achterlichtkappen
- 4 Lampenhouders (connector losnemen)
- 5 Clips
- 6 Schroeven

A5

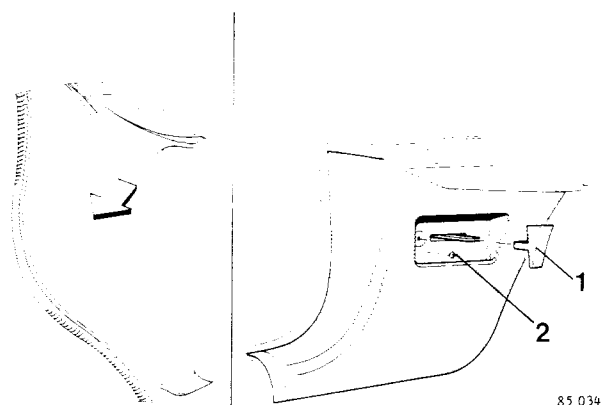

A-stijlpanelen

Boven het dashboard

Neem het afdichtrubber van het portier gedeeltelijk los.
Trek het paneel los van de stijl.

Onder het dashboard

Verwijder:

- 1 Knop van de motorkapontgrendeling, alleen linkerzijde
- 2 Schroef

Opmerking: let op de clips bij het lostrekken van het paneel.

85 034

A6

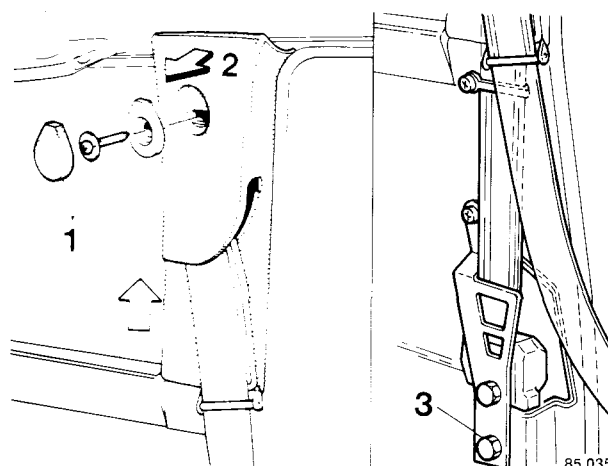

B-stijlpaneel

Verwijder:

- 1 Afdichtdop met schroef
- 2 Paneel (eerst aan bovenzijde lostrekken)
- 3 Onderste bout van de rolgordel

85 035

3

A7

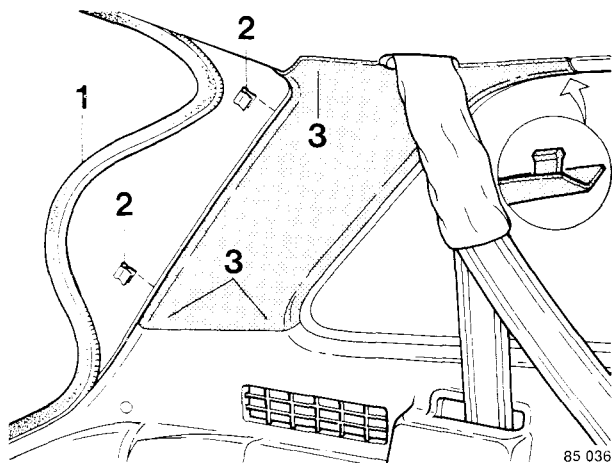

C-stijlpaneel

Verwijder:

- 1 Afdichtrubber (gedeeltelijk losnemen)
- 2 Klemmen 2x
- 3 Paneel (drie drukkers)

A8

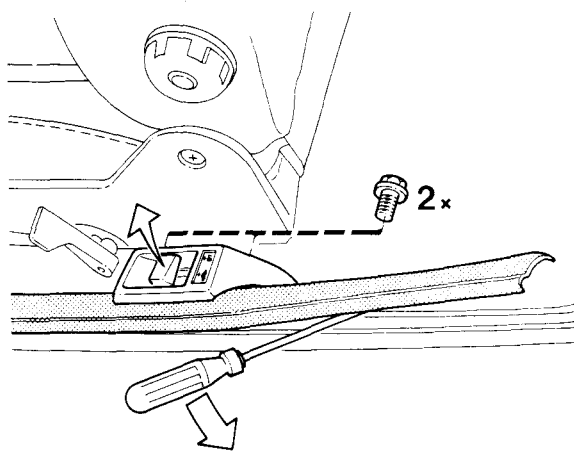

Dorpelpaneel

Verwijder kapje van bedieningshendel aan bestuurderszijde (knop en twee bouten).

A9

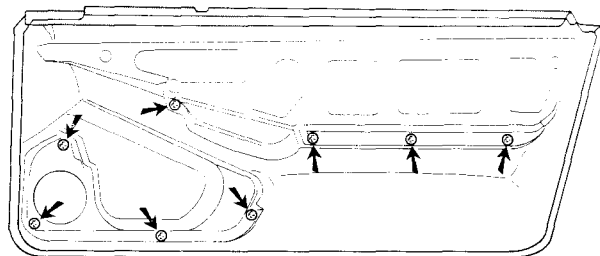

Onderdelen van het portierpaneel vervangen

Armsteun en/of kaartenbak, schroeven (1) verwijderen

Afstrijkprofiel, naar onderen afdrukken.

Clips, 90° verdraaien.

B. Voorstoelen, onderdelen vervangen

Voorstoel verwijderen

B1

B3

Hoofdsteen verwijderen

B2

Verwijder de borgveren (1).

Lendesteun- en ontgrendelknop verwijderen

Opmerking: verwijder eerst gedeeltelijk de bekleding totdat de knop 2 van de lendesteun aan de binnenzijde bereikbaar is.

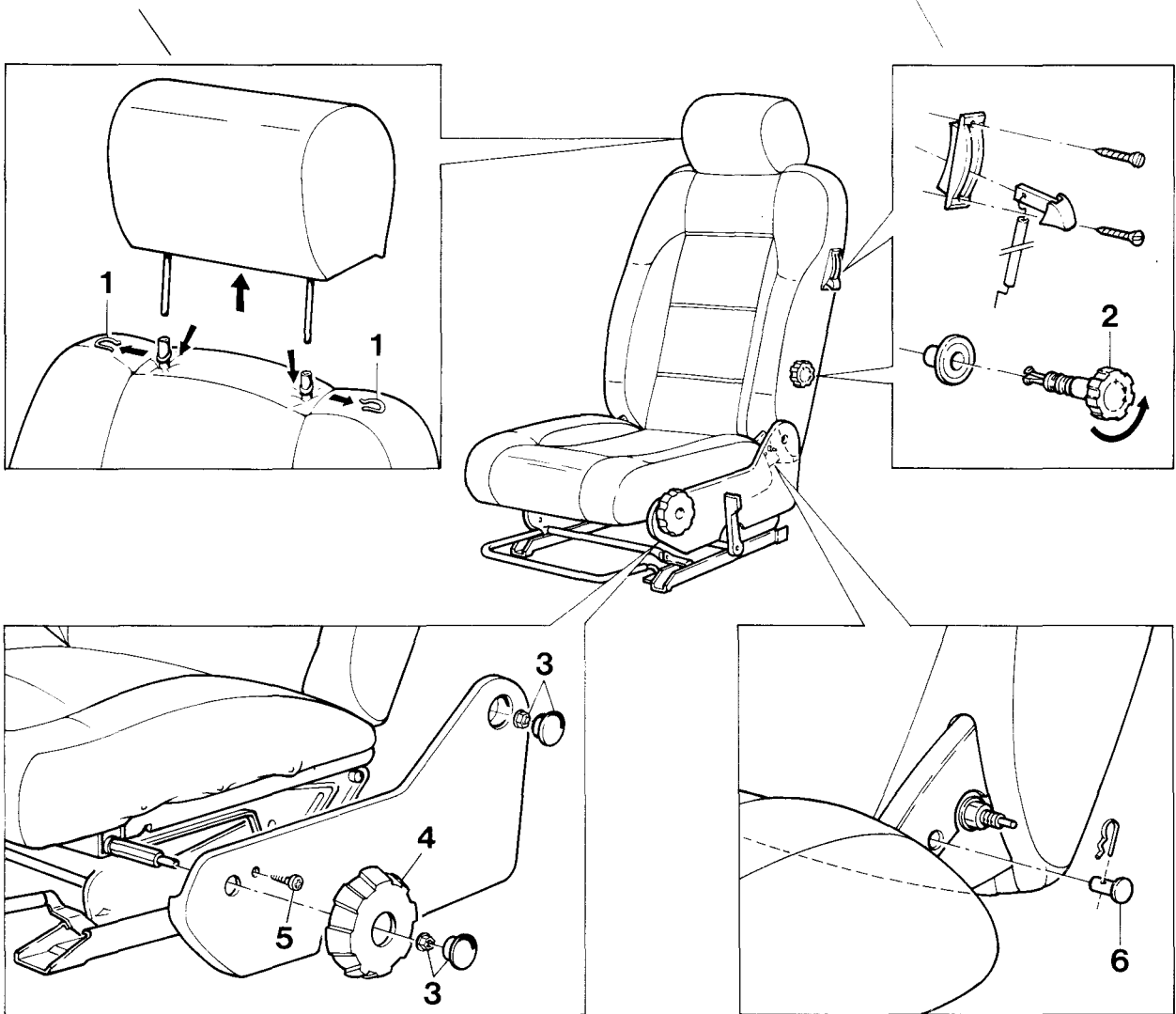

85 039

Afschermkap stelmechanisme verwijderen

Volg de handelingen in de afbeelding.

B4

Rugleuning verwijderen

Maak beide kramen van de elastiek aan de onderzijde los.
Neem de connector van stoelverwarming los.
Draai de rugleuning achterover totdat links en rechts de paspennen (6) bereikbaar zijn.
Verwijder de borgveren en de paspennen.

B5

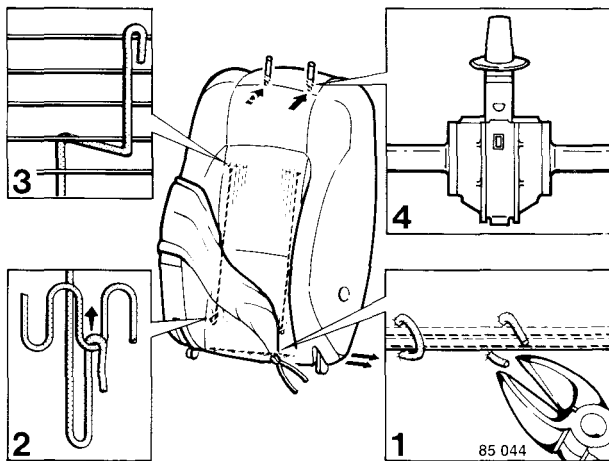

B6

Bekleding rugleuning verwijderen

Opmerking: De bochten van de dwarsveer, waaraan de stangen bevestigd zijn, zijn schuin naar achteren gebogen.

B7

Vulling met verwarmingselement verwijderen

Snijd de vulling aan de bovenzijde los en neem hem van het frame.

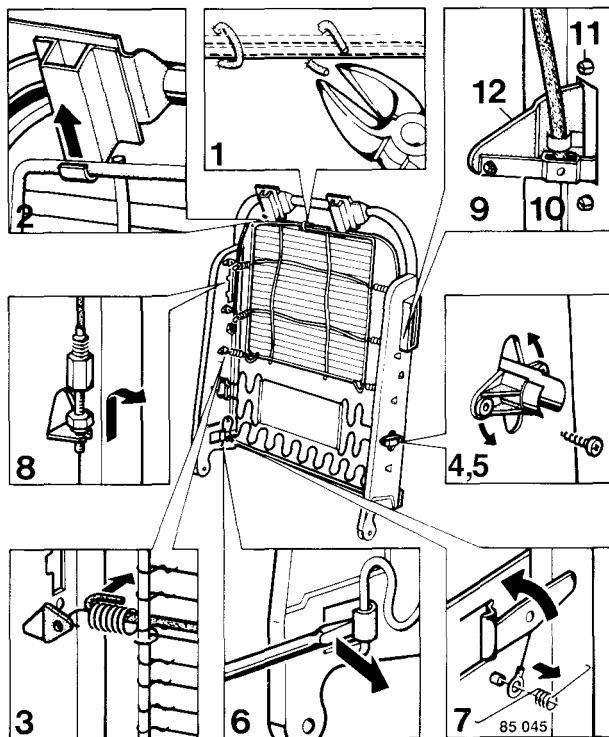

B8

Onderdelen van rugleuningframe verwijderen

Volgens handelingen in de afbeelding.
Rugmat, handelingen 1,2 en 3.

Lendesteun, handelingen 4,5 en 6

Onderste veer, handeling 7

Vergrendeling van rugleuning, 8,9,10,11 en 12.
Belangrijk! Bij een oude uitvoering mag de kabel niet onder spanning staan als deze wordt gemonteerd.

B9

Bekleding met vulling van zitting verwijderen

Rondom krammen verwijderen.
 Verwijder aan portierszijde:
 - oude uitvoering, de twee stangen (1)
 - nieuwe uitvoering, de stang (1).
 Neem de bekleding los van de lippen (2).

B10

Bekleding van vulling verwijderen

- Krammen aan de achterzijde.
- Bekleding, sla hierbij de bekleding (3) naar boven en krammen van trekstangen (4) doorknippen.
- Element van de vulling.

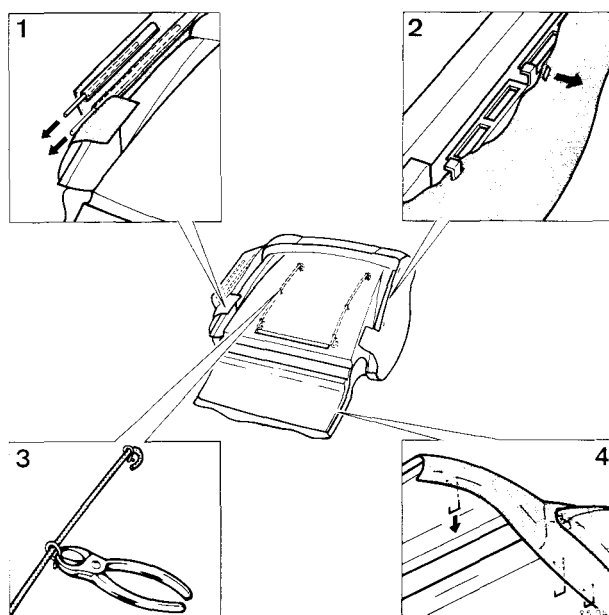

B11

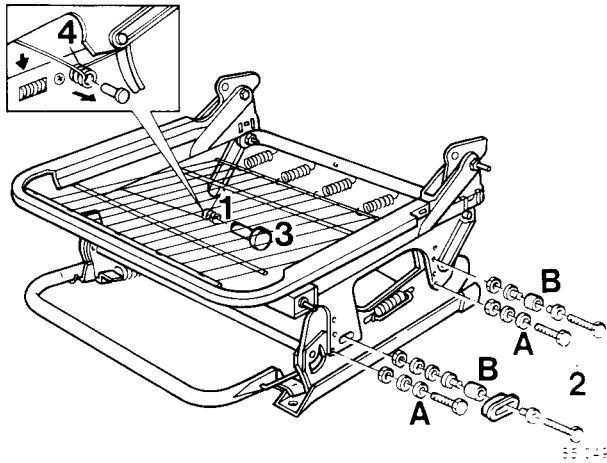

Bovendeel van onderframe verwijderen

Nieuwe uitvoering:

1. Veren (linker- en rechterzijde)
2. Bouten en pasbussen;
 - A: stoel **zonder** hoogteverstelling
 - B: stoel **met** hoogteverstelling

Oude uitvoeringen:

3. Kunststofboppen (linker- en rechterzijde)
4. Veren van het frame.

Belangrijk! Het bovendeeel met stelmechanisme moet altijd compleet vervangen worden.
Monteer altijd metalen pasbussen.

B12

Onderdelen van het onderframe verwijderen

Volgens handelingen in de afbeelding.

Schakelaar van veiligheidsgordel, handeling 5 (buig zitspiraal uiteen).

Opmerking: De schakelaar kan vervangen worden zonder de bekleding te verwijderen.

Zitspiraal, handelingen 6 en 7

Voorste hendel, handeling 8

Trekveer, handeling 9

Bedieningsstangen van hoogteverstelling (bestuurdersstoel), handelingen 10 en 11.

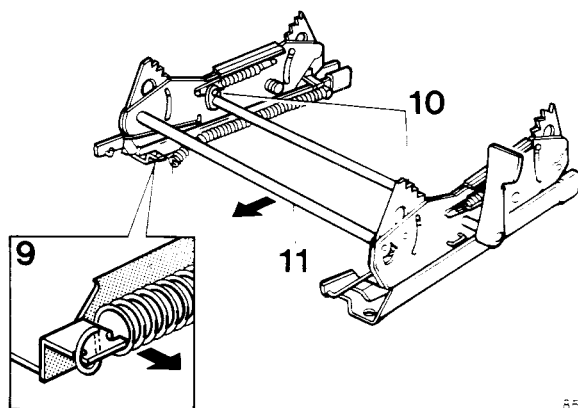
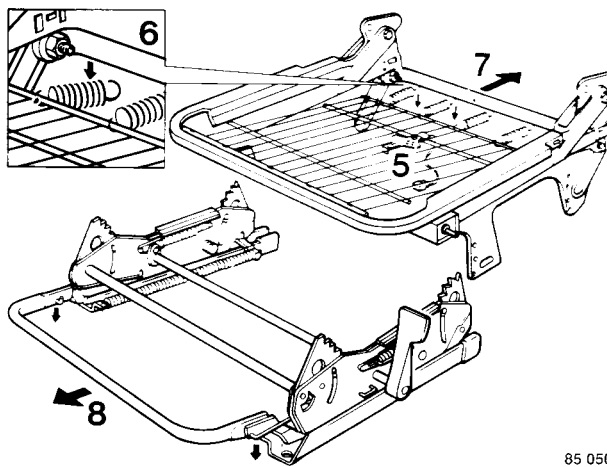

D. Hemelbekleding

Verwijderen

- A-, B- en C-stijlpanelen
- Binnenverlichting
- Bedieningsschakelaar van schuifdak (indien nodig).

D1

D2

D3

Zonnekleppen verwijderen

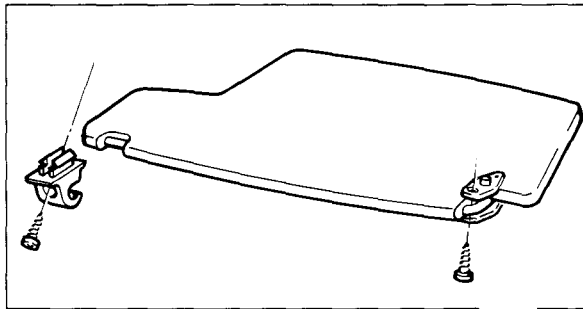

Handgrepen verwijderen

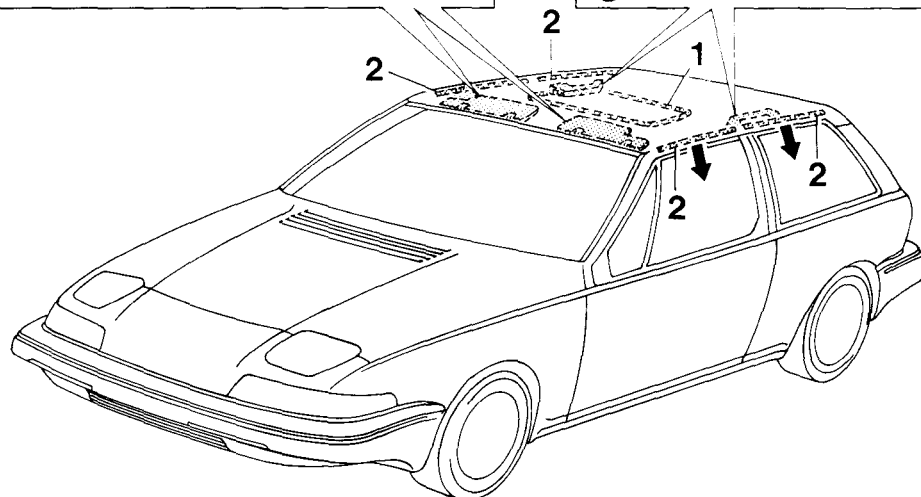
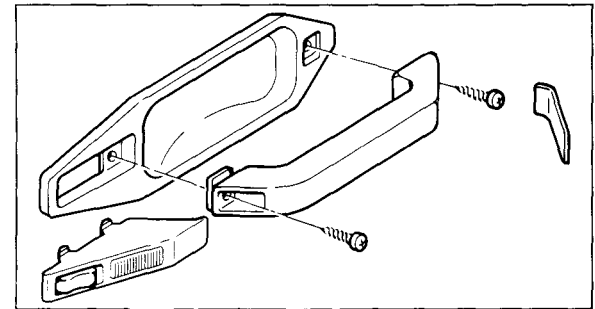

85 061

D4

Hemelbekleding vervangen

Verwijderen

- 1 Schuifdakrubber (indien aanwezig)
- 2 Montagestrips

Connectors van schuifdakbediening losnemen, indien aanwezig (bekleding iets laten zakken). Trek de bekleding naar voren uit de afdekluis aan de achterzijde. Bekleding via de achterklepopening uitnemen. **Belangrijk!** Zorg dat de hemel niet knikt.

Aanbrengen

Schuif de bekleding aan de achterzijde in de afdekluis.
Connectors van schuifdakbediening aansluiten, indien aanwezig.
Bekleding aan voorzijde positioneren en zonnekleppen monteren.
Montagestrips aan de achterzijde aanbrengen.
A- en C-stijlpanelen aanbrengen.
Montagestrips aan voorzijde en B-stijlpanelen aanbrengen.
Binnenverlichting aanbrengen.
Bedieningsschakelaar en rubber van schuifdak aanbrengen, indien aanwezig.

E. Vloerbedekking verwijderen aanbrengen

E1

Verwijderen

- Beide voor- en achterstoelen
- Opbergvak (tussen achterstoelen) en opbergvakken uit de zijpanelen
- Achterste tunnelconsole
- Afdek- en A-stijlpanelen onder het dashboard
- Dorpelpanelen
- Geleidebeugels van veiligheidsgordels.

E2

Vloerbedekking verwijderen

Trek de vloerbedekking onder de zijpanelen uit.

Opmerking: let op de elektrische bedrading.

E3

Vloerbedekking aanbrengen

Steek de elektrische bedrading voor de stoelverwarming en veiligheidsgordels door de vloerbedekking. Het aanbrengen van de verwijderde delen gebeurt in omgekeerde volgorde van verwijderen.

Groep 86 Bumpers

F. Voorbumper

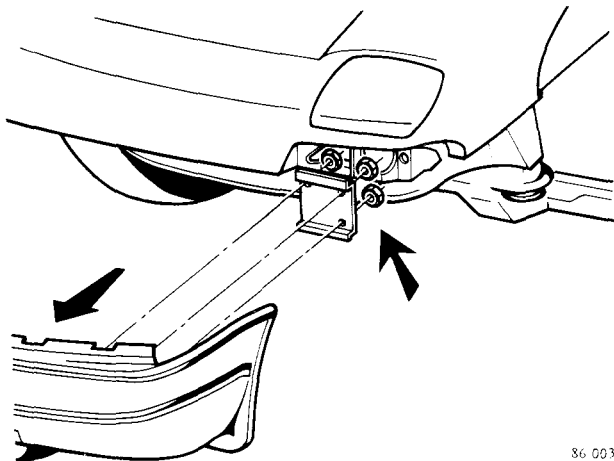

86 003

Verwijderen

- Richtingaanwijzerlampen compleet
- Verstralers

Voorbumper verwijderen

- Kruiskopschroeven van motorafschermplaat
- Bevestigingsmoeren
- Connectors van de mistlampen
- Voeler van buitentemperatuurmeter, indien aanwezig.

Voorbumper uit elkaar nemen

Verwijder:

- 1 Schroeven aan de achterzijde
- 2 Strippen (4x).

Opmerking: Let op stand van de stripjes.

Trek de bumperhuid bij het afnemen, eerst boven en dan onder over de achterplaat.
Dit geldt ook voor het stootkussen.

Voorbumper samenstellen en aanbrengen

Let op de stand van de stripjes, zie afbeelding.

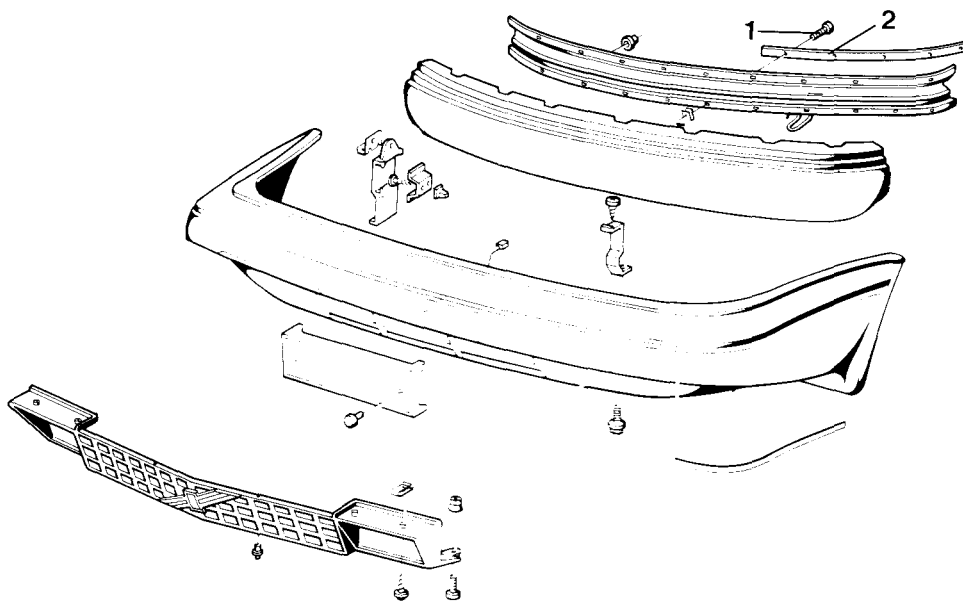

86 004

G. Achterbumper

G1

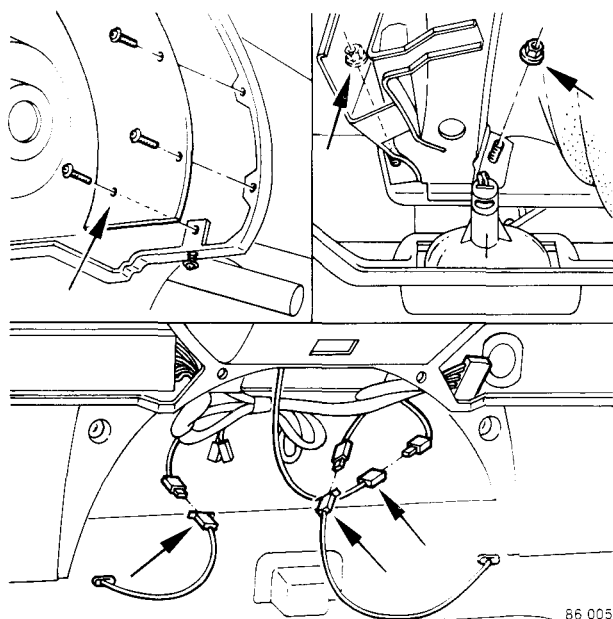

Achterbumper verwijderen

Schroeven van steun enkele gangen lossen.

Verwijder:

- Afschermbaten
- Stekers van kentekenverlichting en mistachterlichten
- Bout van het trekkoog uit de bumper
- Moeren aan de linker- en rechterzijde.

G2

Achterbumper uit elkaar nemen

Verwijder:

- 1 Schroeven
- 2 Strippen, let op positie.

Trek de bumperhuid bij het afnemen eerst aan de onderzijde en dan aan bovenzijde van de balk.

Trek de kabel van kentekenverlichting door de achterbalk uit.

Neem het stootkussen uit en trek de verlichtingskabel uit.

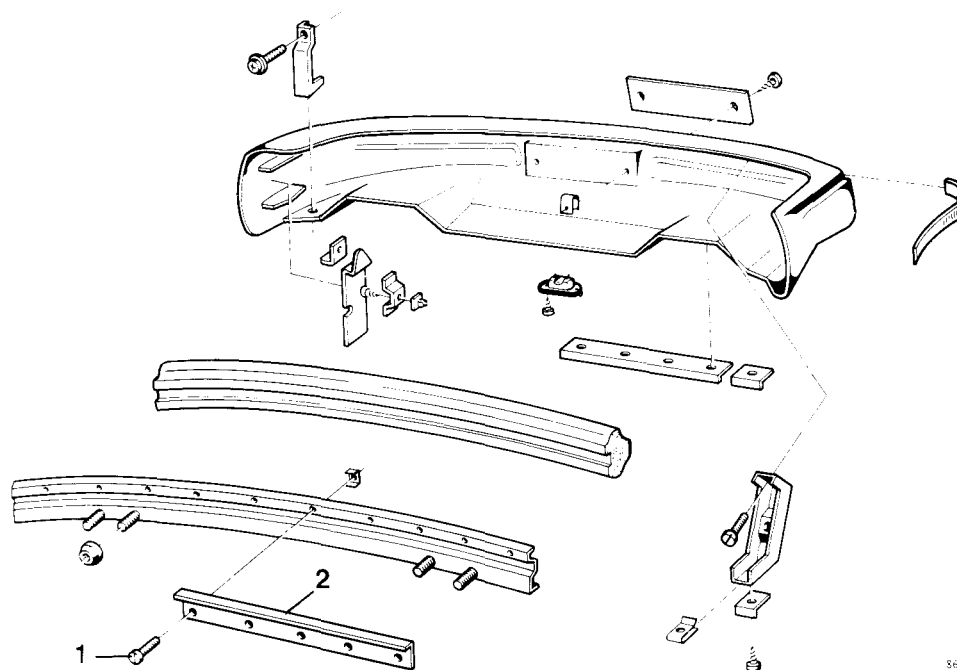

G3

Achterbumper samenstellen en aanbrengen

Let op de stand van de stripjes, zie afbeelding.

Groep 87 Verwarming en ventilatie

H. Algemeen

Het verwarmingssysteem is opgebouwd uit een kachelhuis (1) met daarin de kachelradiateur (2), de ventilator (3) en diverse regelkleppen en, als de auto is uitgerust met airconditioning, de verdampers (4). De kachelradiateur, waardoor constant koelvloeistof stroomt, is na het opwarmen van de motor altijd op bedrijfstemperatuur.

De temperatuur in het interieur wordt geregeld door (een gedeelte van) de lucht door de kachelradiateur te leiden.

De regelkleppen die de lucht naar de diverse openingen leiden, worden op uitvoeringen die zijn voorbereid voor airconditioning met vacuüm bediend; in de andere uitvoering mechanisch.

De temperatuurregelklep wordt in beide gevallen mechanisch bediend.

Een recirculatieklep (5), te bedienen met knop REC, zorgt ervoor dat 90% van de lucht circuleert en gemengd wordt met 10% buitenlucht, of dat dat alle lucht van buiten wordt aangevoerd.

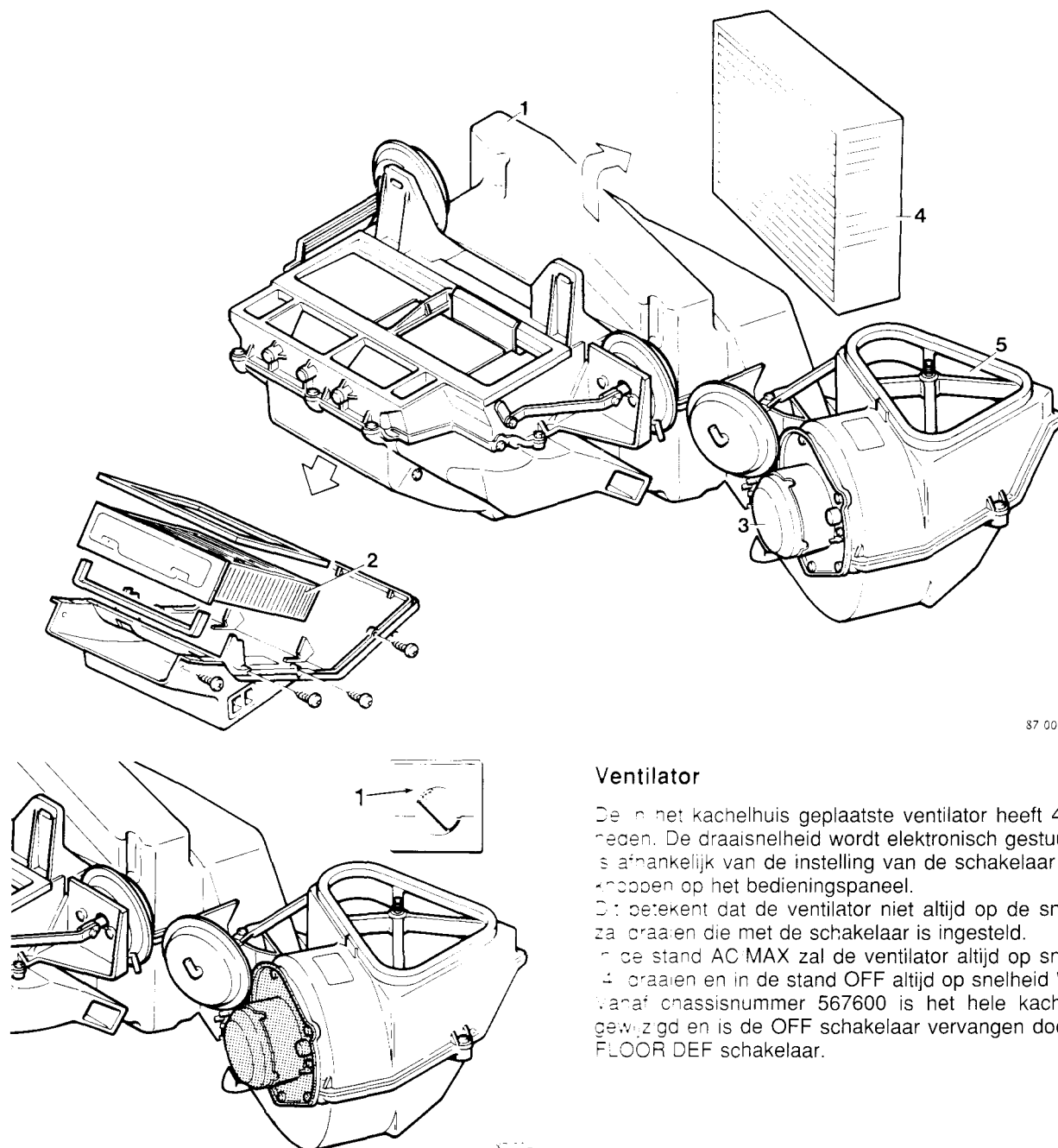

87 002

Ventilator

De in het kachelhuis geplaatste ventilator heeft 4 snelheden. De draaisnelheid wordt elektronisch gestuurd en is afhankelijk van de instelling van de schakelaar en de knoppen op het bedieningspaneel.

Dit betekent dat de ventilator niet altijd op de snelheid zal draaien die met de schakelaar is ingesteld.

In de stand AC MAX zal de ventilator altijd op snelheid 4 draaien en in de stand OFF altijd op snelheid "1".

Vanaf chassisnummer 567600 is het hele kachelhuis gewijzigd en is de OFF schakelaar vervangen door een FLOOR DEF schakelaar.

J1. Controle van het verwarmingssysteem tot chassisnummer 567600

Belangrijk!

- De controle moet worden uitgevoerd met draaiende motor om dat anders geen vacuüm voorradig is.
- Het overschakelen naar een andere stand duurt ± 5 seconden
- Open alle blaasmonden in het dashboard.

Airconditioning

Een uitgebreide controle en reparatie en onderhoud van de airconditioning worden in een apart servicehandboek behandeld. Let op dat de airconditioning in bepaalde standen van het verwarmingssysteem automatisch wordt ingeschakeld (zie laatste kolom).

Controleer in geval van storingen de werking van de in de laatste kolom aangegeven vacuümklep(pen), de vacuümleidingen vanaf het inlaatspruitstuk en de externe debrading.

Instelling Bedienings- knop	Resultaat Luchtstroom door openingen ***	Ventilator- snelheid*	Bekrachtiging van vacuüm- dozen (doos)	Airco aan (indien aanwe- zig)
OFF (-REC)**	I-III+IV	1	A,B en D	neen
DEF	I+III+IV	1,2,3,4	A	Ja
DEF + REC	I+III+IV	1,2,3,4	A en D	Neen (vanaf 90°) Ja
FLOOR	III+IV	1,2,3,4	A en B	neen
FLOOR + REC	III+IV	1,2,3,4	A,B en D	neen
VENT	II	1,2,3,4	C	neen
VENT + REC	II	1,2,3,4	C en D	neen
B/L	II+III	1,2,3,4	B	ja
BL + REC	II+III	1,2,3,4	B en D	ja
AC	II	1,2,3,4	C	ja
AC/MAX (+REC)**	II	4	C en D	ja

* Afhankelijk van de instelling van de schakelaar zal de ventilator op een van de aangegeven snelheden draaien.

** REC-stand wordt automatisch ingeschakeld.

*** Er blijft altijd beperkte luchtstroom door de niet aangestuurde luchtstroom-openingen aanwezig.

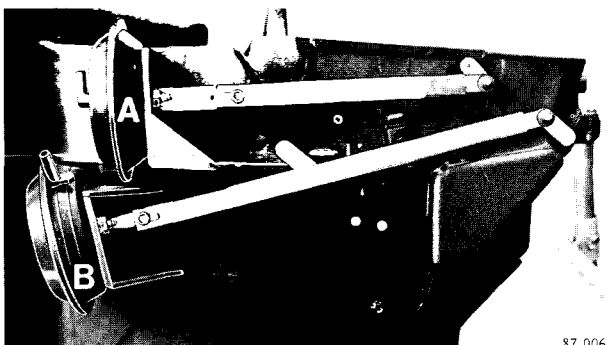
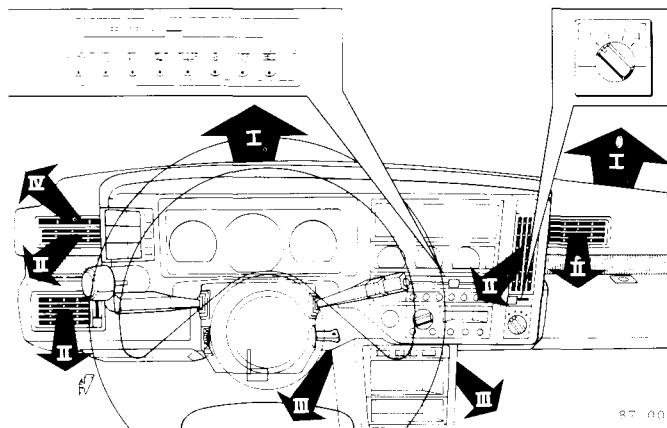

87 006

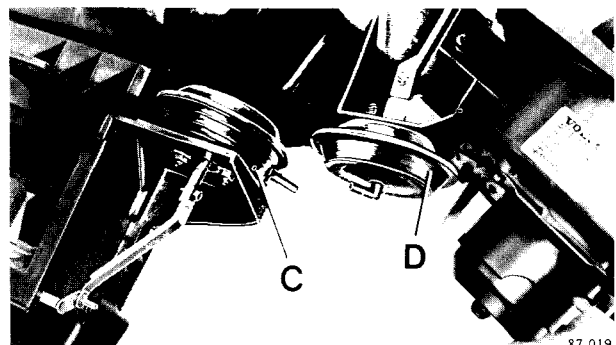

87 019

J2. Controle van het verwarmingssysteem vanaf chassisnummer 567600

Op het bedieningspaneel is de keuzeknop **OFF** vervangen door **FLOOR DEF**. In deze stand gaat er lucht stromen naar de voorruit en naar de blaasmonden onder het dashboard. Om deze optie mogelijk te maken zijn er onder andere op de kachel-unit twee dubbelwerkende vacuümdozen aangebracht (A/B en C/E).

Zet alle blaasmonden open

Instelling Bedienings- knop	Resultaat luchtstroom door openingen**	Instelbare luchtaanjager- snelheden	Aansluiting van vacuüm- doos	Airco ingeschakeld (indien aanwezig)
AC max	II	geen*	C,D	ja
AC	II	1,2,3 of 4	C	ja
AC+REC	II	1,2,3 of 4	C,D	ja
B/L	II/III	1,2,3 of 4	B	ja
B/L+REC	II/III	1,2,3 of 4	B,D	ja
VENT	II	1,2,3 of 4	C	neen
VENT+REC	II	1,2,3 of 4	C,D	neen
FLOOR	III/IV	1,2,3 of 4	B,E	neen
FLOOR+REC	III/IV	1,2,3 of 4	B,D,E	neen
FLOOR/DEF	I/III/IV	1,2,3 of 4	E	neen
FLOOR/DEF+	I/III/IV	1,2,3 of 4	D,E	neen
REC				
DEF	I/IV	1,2,3 of 4	A,E	neen
DEF+REC	I/IV	1,2,3 of 4	A,D,E	neen

* Onafhankelijk van de stand van de schakelaar zal de aanjager op snelheid 4 draaien.

** Er blijft altijd een beperkte luchtstroom door de niet aangestuurde luchtstroom-openingen aanwezig.

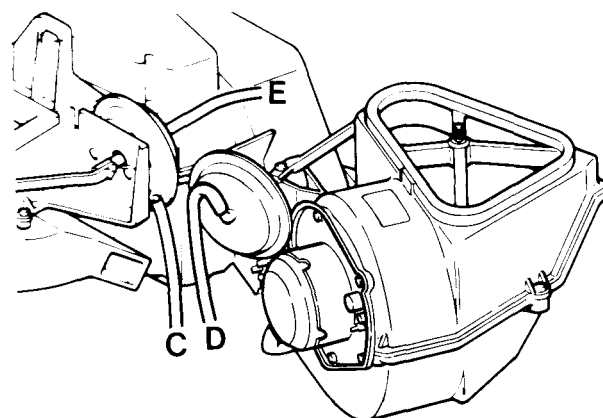
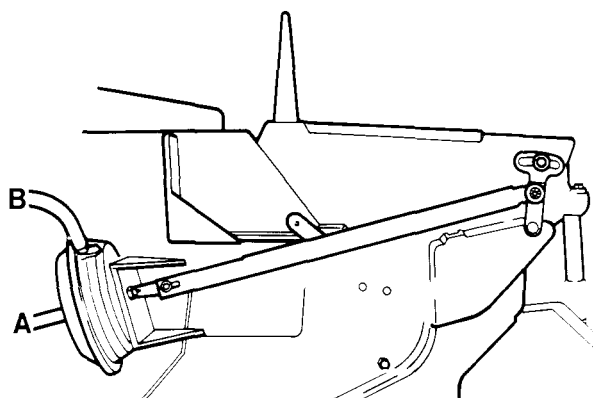
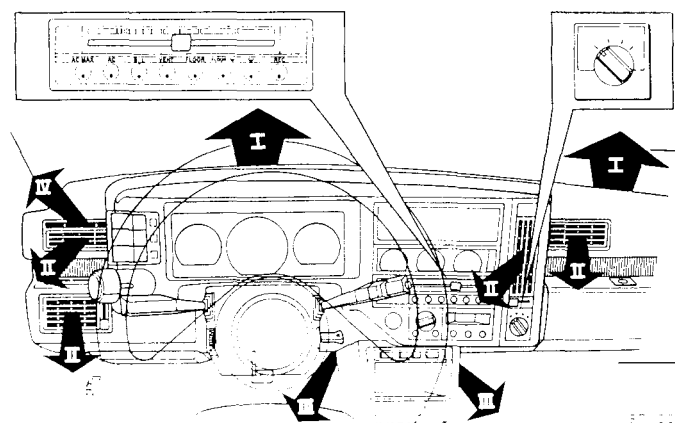

K. Bedieningspaneel en of -kabels vervangen

K1

Vorbereidende werkzaamheden

- Massakabel aan de accu losnemen
- Instrumentenpaneel verwijderen

Vacuüm bediend

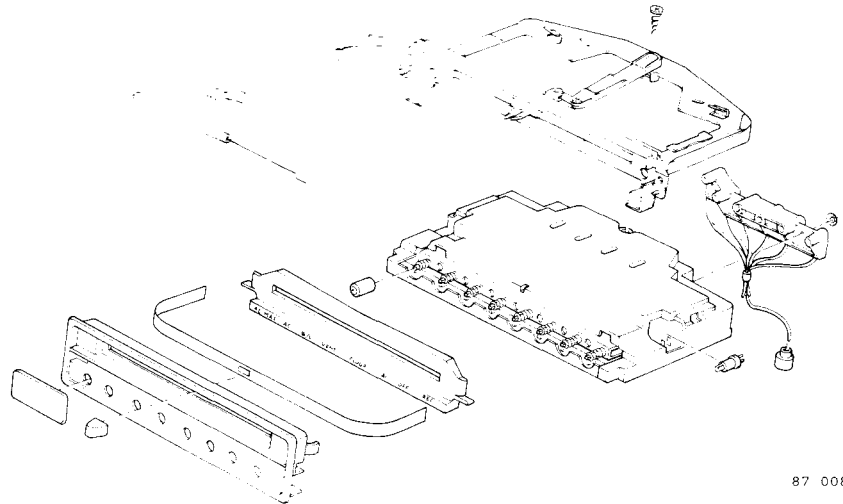

87 008



87 010

K2

Bedieningspaneel verwijderen

Verwijder de schroeven (1) en trek het paneel terug.
Losnemen:

- Bedieningskabel
- Connectors (achterzijde)
- Vacuümblok compleet.

K3

Bedieningskabel verwijderen

- 2 Kabel uit de klem (los de schroef).
- 3 Klem.

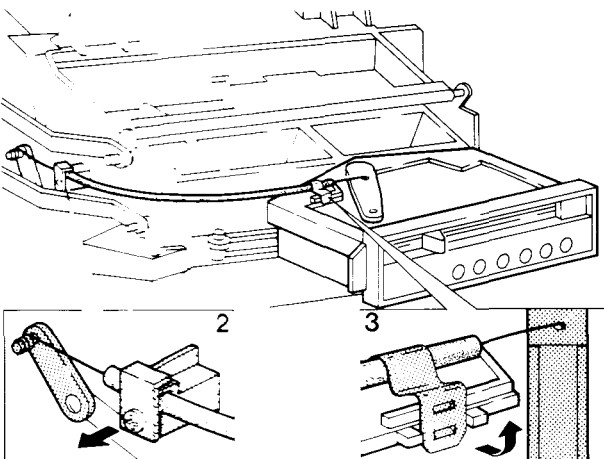

87 009

Mechanisch bediend

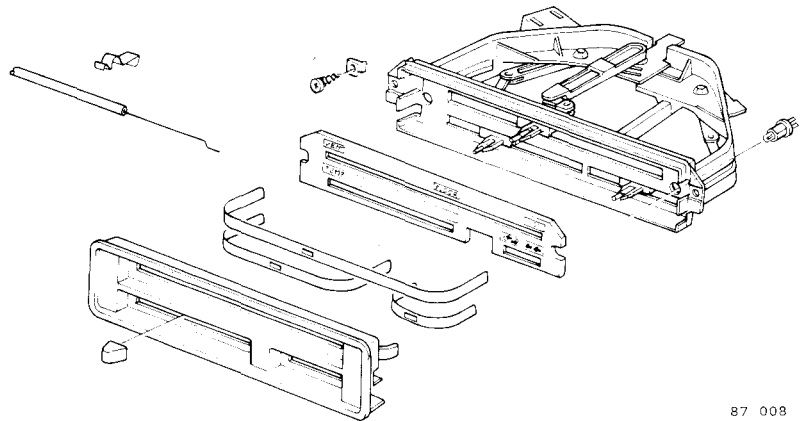

87 008

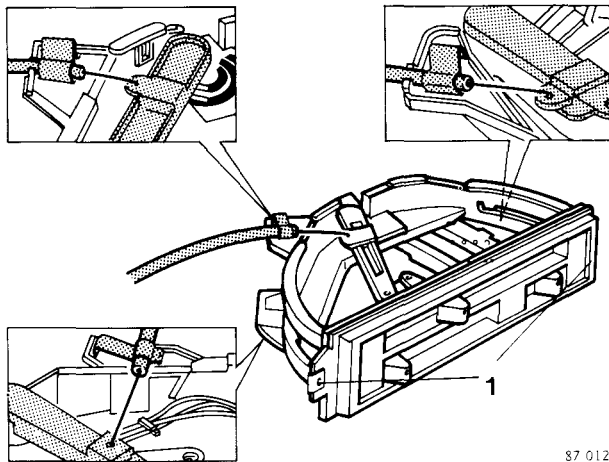

87 012

K4

Bedieningspaneel verwijderen

- Verwijder de schroeven (1) en trek het paneel terug.
- Indien alle kabels aan het kachelhuis losgenomen zijn kan het bedieningspaneel samen met de kabels worden uitgenomen.
 - Indien uitsluitend het bedieningspaneel vervangen moet worden, trek dan het paneel gedeeltelijk uit het dashboard, verwijder de klemmen van de buitenkabels en haak de binnenkabels uit de hendels.

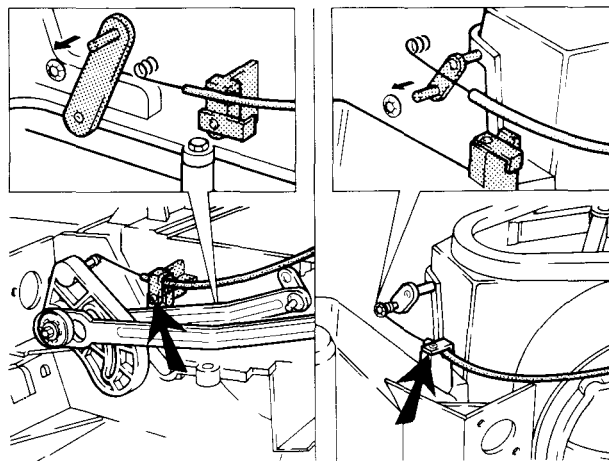

87 011

K5

Bedieningskabels verwijderen

- Verwijder de buitenkabels uit de klemmen (los de schroeven).
Neem de binnenkabels van de hendels.

L. Kachel compleet verwijderen/aanbrengen

Dashboard verwijderen

Zie handelingen S1 tot en met S6.

L1

Airco-installatie (indien aanwezig)

Tap het koelmedium af en neem koelmediumslangen los.
Belangrijk! Zie hiervoor Servicehandboek Hoofdgroep 8 (87), Airconditioning, 440/480, 1987-19...

L2

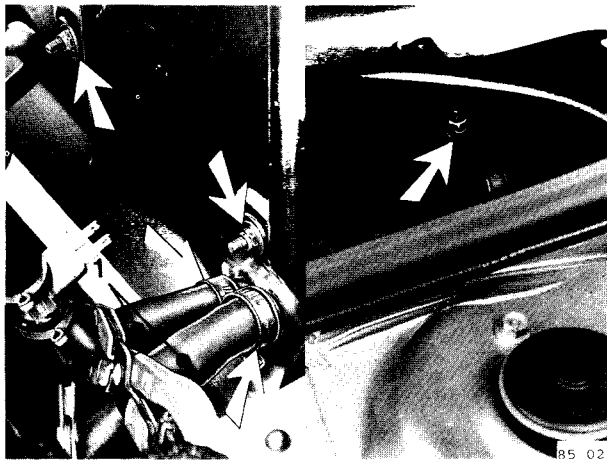

L3

Kachel verwijderen

Handelingen in de motorruimte

Klem de koelvloeistofslangen (1) af.

Verwijder:

- Slangen aan kachelradiateur (koelvloeistof opvangen)
- Hitteschild
- Moeren 2x
- Beugel van ventilatorhuis.

Handelingen in het interieur

Verwijder:

- Relais van de steun
- Twee schroeven A, indien aanwezig
- Bouten 2x van de relaissteun (steun uitnemen).

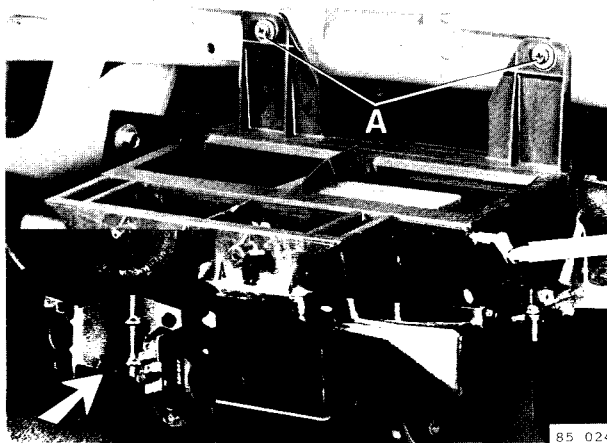

L4

Kachel aanbrengen

Plaats de kachel.

Breng alle losgenomen onderdelen aan en zet deze vast.
Breng het dashboard aan, zie handeling S7.

L5

Airco-installatie (indien aanwezig)

Koelmediumslangen aanbrengen en installatie vullen, zie Servicehandboek Hoofdgroep 8(87), Airconditioning, 440/480, 1987-19...

L6

Koelsysteem vullen en ontluchten

Draai de ontluchtingsnippel open.

Vul het koelsysteem.

Sluit de ontluchtingsnippel als er koelvloeistof uit de nippel stroomt

Vul bij met koelvloeistof tot aan de vulrand van de expansietank en breng de vuldop aan.

Draai de motor warm en controleer:

- koelsysteem op lekkage en koelvloeistofniveau
- werking van de kachel.

M. Kachelventilator compleet verwijderen/aanbrengen

M1

Verwijderen

- Massa-aansluiting van de accu
- Handschoenenkastje
- Afdekplaat onder het dashboard.

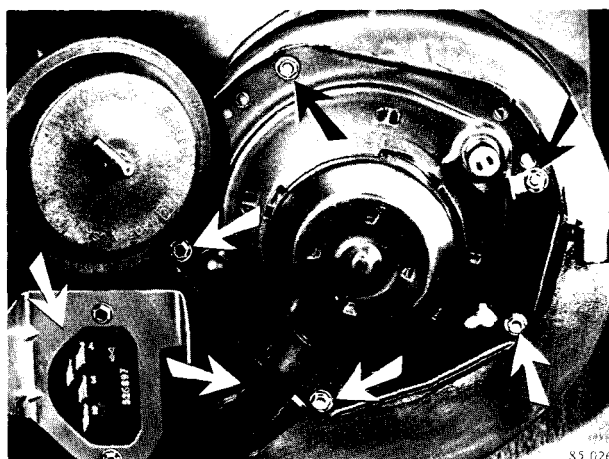

M2

Ventilatormotor verwijderen

Losnemen:

- Elektrische aansluitingen van de ventilatormotor
- Slang.

Verwijder rondom de schroeven.

Draai de ventilator totdat het vlakke stuk langs de vacu-
umdoos kan en neem de ventilatormotor uit het kachel-
huis.

Opmerking: de ventilator en motor is één unit en mag
niet gedemonteerd worden.

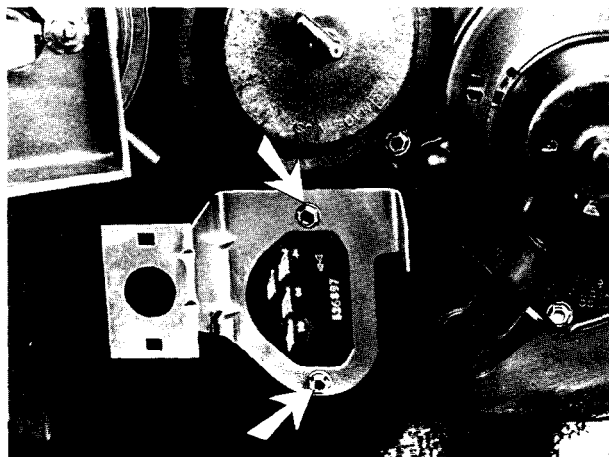

M3

Elektrische weerstand verwijderen

- Relais van de steun, connector losnemen
- Schroeven 2x
- Beugel en weerstand

M4

Kachelventilator en weerstand samenstellen/aan- brengen

Samenstellen/aanbrengen gaat in omgekeerde volgorde
van verwijderen.

Opmerking: let hierbij op de afdichting van de ventila-
tormotor.

N1-N3. Vacuümdozen verwijderen aanbrengen, oude uitvoering

Opmerking: Als uitsluitend de vacuümdozen vervangen moeten worden, is het niet nodig het dashboard uit te bouwen.

N1

Vacuümdozen zijn aangebracht bij

- A Capaciteitsregelklep (grote klep)
- B Defrosterklep
- C Hulpklep capaciteitsregeling (kleine klep)
- D Recirculatieklep.

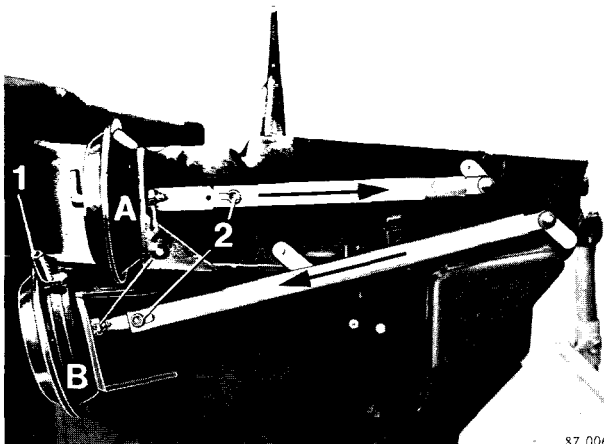

Vacuümdozen verwijderen

Verwijder de panelen onder het dashboard:
linkerzijde voor vacuümdozen A en B
rechterzijde voor vacuümdozen C en D.

- 1 Vacuümslang van de aansluiting
- 2 Bout van de bedieningsstrip
- 3 Moeren 2x

Opmerking: gebruik voor het verwijderen van de vacuümdoos (recirculatieklep D) in de auto een gebogen ringsleutel, zie afbeelding.

N2

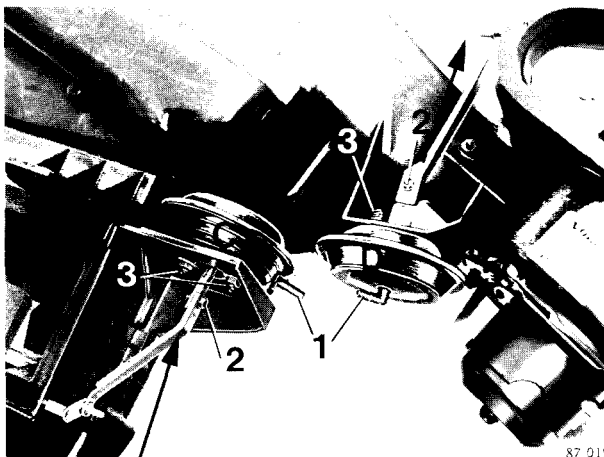

Vacuümdozen aanbrengen en afstellen

Plaats de doos en zet hem vast.
Druk de bedieningsstrip van de doos in de pijlrichting (zie afbeelding) en zet hem vast.
Bring de vacuümslang op de aansluiting aan en zet deze vast. Let op de kleuren:

- A Blauw
- B Oranje
- C Groen
- D Rood

N3

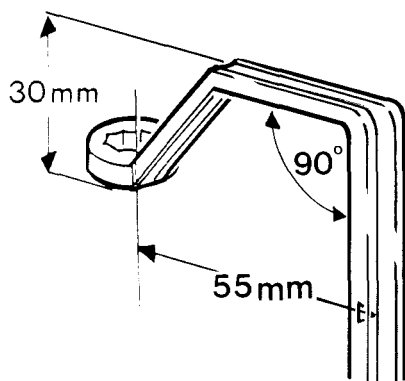

N4-N6. Vacuümdozen verwijderen/aanbrengen, nieuwe uitvoering

Opmerking: Als uitsluitend de vacuümdozen vervangen moeten worden, is het niet nodig het dashboard uit te bouwen.

N4

Vacuümdozen zijn aangebracht bij

A/B Defrost/Floor regelklep

C/E Dashboardblaasmond/Defrost/Floor regelklep

D Recirculatieklep

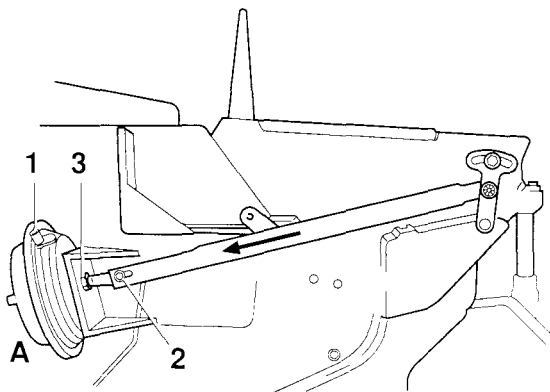

87 121

Vacuümdozen verwijderen

Verwijder de panelen onder het dashboard:

linkerzijde voor vacuümdoos A/B

rechterzijde voor vacuümdozen C/E.

1 Vacuümslang van de aansluiting

2 Bout van de bedieningsstrip

3 Moeren 2x.

Opmerking: gebruik voor het verwijderen van de Vacuümdoos (recirculatieklep D) in de auto een gebogen ringsleutel, zie afbeelding.

N5

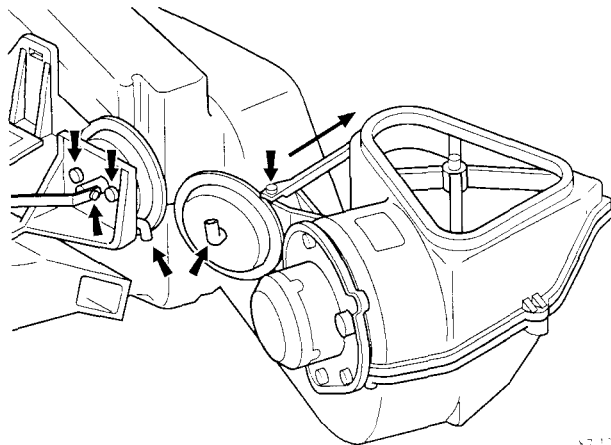

87 122

Vacuümdozen aanbrengen

Plaats de doos en zet hem vast.

Druk de bedieningsstrip van de doos (recirculatieklep) in de pijlrichting en zet hem vast, zie afbeelding.

De overige kleppen zijn veerbelast en uit zichzelf in de middenstand staan (controleren).

Sluit de vacuümslangen aan als de bedieningsstrips zijn aangebracht.

N6

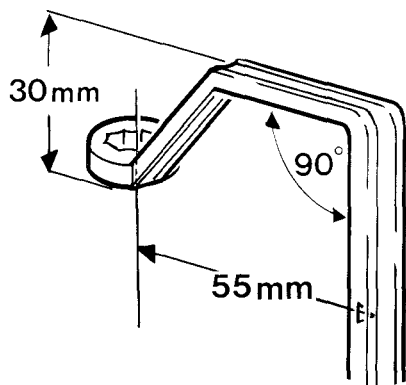

87 007

O. Kachelradiateur verwijderen/aanbrengen

O1

Verwijderen

- Massa-aansluiting van de accu
- Console-zijpanelen
- Tunnelconsole voor en achter.

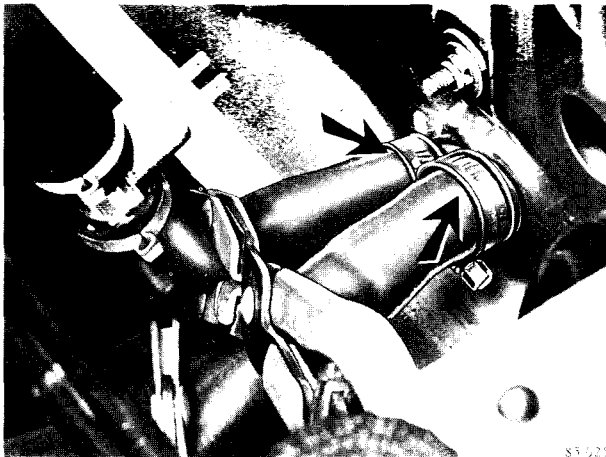

85 525

Kachelradiateur verwijderen

Handelingen in de motorruimte

Slangklemmen losnemen.

Verwijder de slangen van de kachelradiateur (vang de koelvloeistof op).

O2

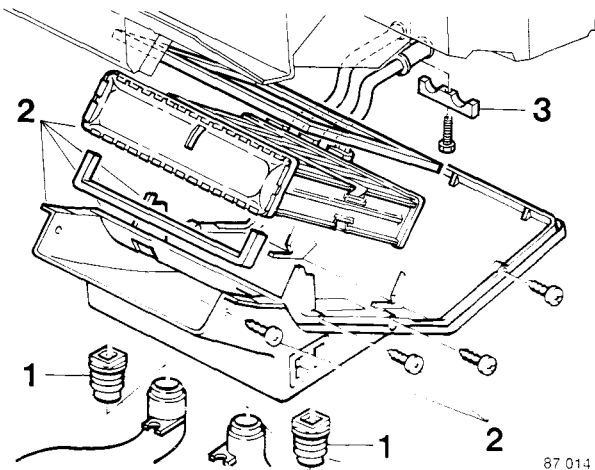

87 014

Handelingen in het interieur

Verwijder:

- 1 Verbindingsmoffen
- 2 Schroeven van afdekpaneel onder kachelradiateur.
- 3 Steunplaatje van aan- en afvoerpijpje, indien aanwezig.

O3

Kachelradiateur aanbrengen

Breng bij het nieuwe type radiator de O-ringen en de aan- en afvoerpijpjes tesamen met de aandrukplaat aan.

Opmerking: Zet eerst de pijpjes in de goede stand alvorens de boutjes vast te zetten, zie afbeelding.

Het aanbrengen gebeurt in omgekeerde volgorde van verwijderen.

O4

Koelsysteem vullen en ontluchten

Vul het koelsysteem, zie handeling L6.

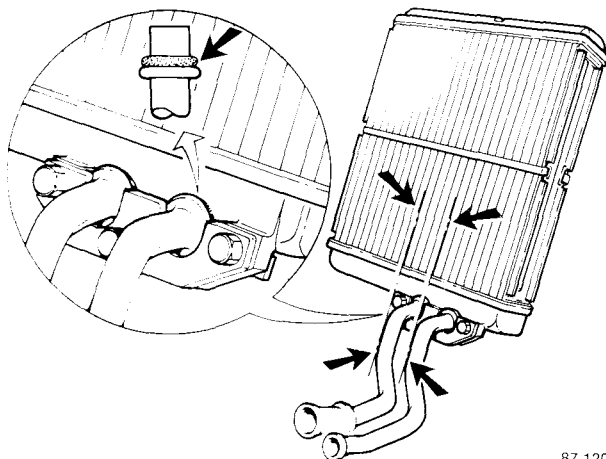

87 120

23

P1-P4. Regelkleppen van kachel verwijderen/aanbrengen, oude uitvoering

P1

Verwijderen

- Massa-aansluiting van de accu
- Dashboard compleet.

Opmerking: Voor het verwijderen van de capaciteits- en de defrosterregelklep (handelingen P2 en P3) is het niet noodzakelijk het kachelhuis uit te bouwen. Voor het uitbouwen van de temperatuur- en de recirculatieklep (handeling P4) wel.

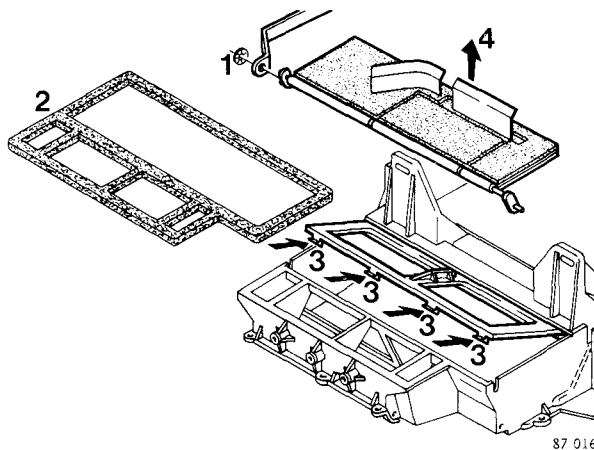

87 016

Capaciteitsregelklep verwijderen/aanbrengen

Opmerking: Het verwijderen/aanbrengen is voor beide uitvoeringen (mechanisch- en vacuümbedijnde) gelijk. De vacuümbedijnde uitvoering heeft aan de linker- en rechterzijde een bedieningsstang.

Verwijder:

- 1 Bedieningsstang(en)
- 2 Schuimpakking
- 3 Afdekplaat (lippen indrukken)
- 4 Regelkleppen.

P2

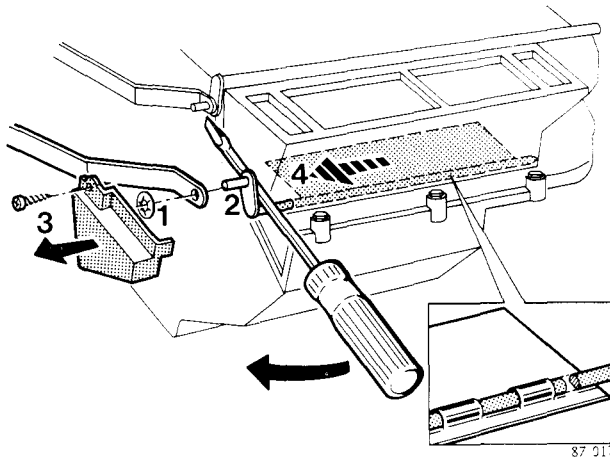

87 017

Defrostregelklep verwijderen/aanbrengen

Verwijder:

- 1 Borgring van de klepas (vacuümbedijnd)
- 2 As uit het huis, gebruik een schroevendraaier als hefboom (as is aan onderzijde plat).
- 3 Kap
- 4 Klep.

Opmerking: Gebruik wat vet bij het aanbrengen en ondersteun het huis.

P3

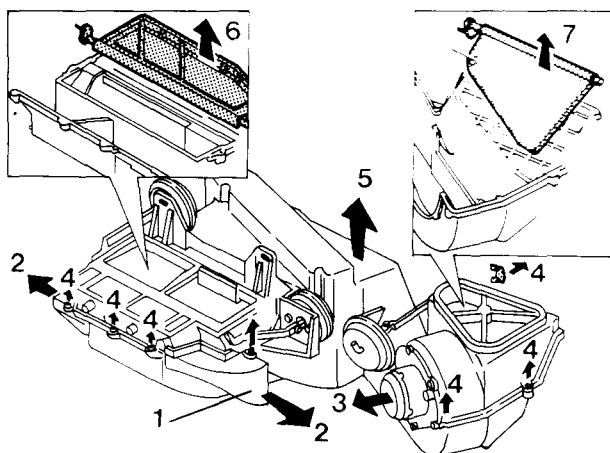

Temperatuur- en of recirculatieklep verwijderen/aanbrengen

Verwijder:

- 1 Kachelhuis compleet
- 2 Zijkanten en links en rechts de blaasmond
- 3 Kachelmotor
- 4 Omsluiting rondom en klem
- 5 Bovenkant van de kachel.

Neem de temperatuur- (6) en/of de luchtregelklep (7) uit het huis

P4

P5-P7. Regelkleppen van de kachel verwijderen/aanbrengen, nieuwe uitvoering

P5

Verwijderen

- Massa-aansluiting van de accu
- Dashboard compleet.

Opmerking: Voor het verwijderen van de Defroster/Floorregelaar (handeling P6) is het niet noodzakelijk het kachelhuis uit te bouwen. Voor het uitbouwen van de temperatuur Dashboard aansmond en de recirculatieklep (handeling P7) wel.

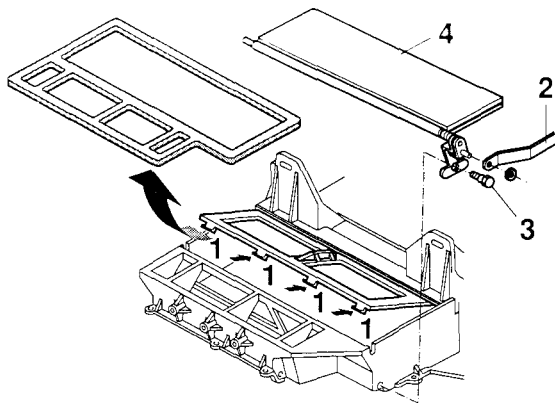

87 123

P6

Defroster/Floorregelklep verwijderen/aanbrengen

Verwijder:

- 1 Deksel
- 2 Bedieningsstang (loshaken)
- 3 Schroef
- 4 Regelklep met afstelveer.

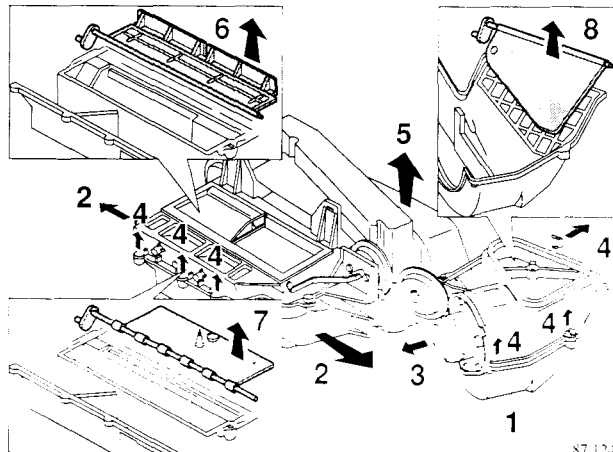

87 124

P7

Temperatuur-, luchtregel- en/of recirculatieklep verwijderen/aanbrengen

Verwijder:

- 1 Kachelhuis compleet
- 2 Zijkanalen en links en rechts de blaasmold
- 3 Kachelmotor
- 4 Schroeven rondom en klem
- 5 Bovendeel van de kachel.

Neem de temperatuur- (6), recirculatie- (7) en/of de luchtregelklep (8) uit het huis.

P1-P4. Regelkleppen van kachel verwijderen/aanbrengen, oude uitvoering

P1

Verwijderen

- Massa-aansluiting van de accu
- Dashboard compleet.

Opmerking: Voor het verwijderen van de capaciteits- en de defrosterregelklep (handelingen P2 en P3) is het niet noodzakelijk het kachelhuis uit te bouwen. Voor het uitbouwen van de temperatuur- en de recirculatieklep (handeling P4) wel.

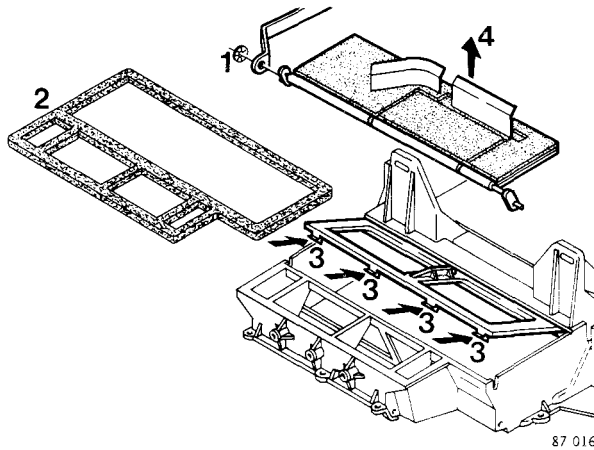

Capaciteitsregelklep verwijderen/aanbrengen

Opmerking: Het verwijderen/aanbrengen is voor beide uitvoeringen (mechanisch- en vacuümbediende) gelijk. De vacuümbediende uitvoering heeft aan de linker- en rechterzijde een bedieningsstang.

Verwijder:

- 1 Bedieningsstang(en)
- 2 Schuimpakking
- 3 Afdekplaat (lippen indrukken)
- 4 Regelkleppen.

P2

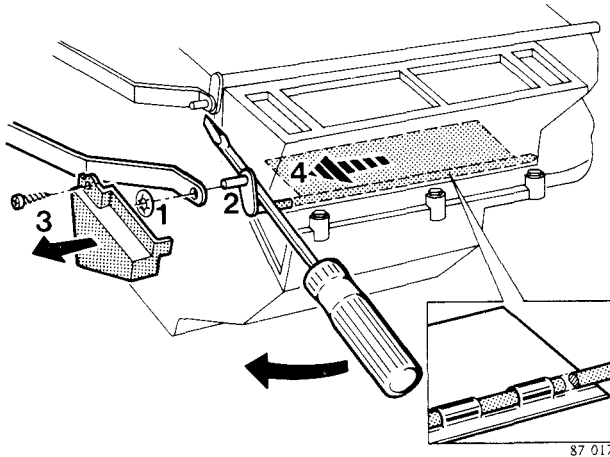

Defrostregelklep verwijderen/aanbrengen

Verwijder:

- 1 Borgring van de klepas (vacuümbediend)
- 2 As uit het huis, gebruik een schroevendraaier als hefboom (as is aan onderzijde plat).
- 3 Kap
- 4 Klep.

Opmerking: Gebruik wat vet bij het aanbrengen en ondersteun het huis.

P3

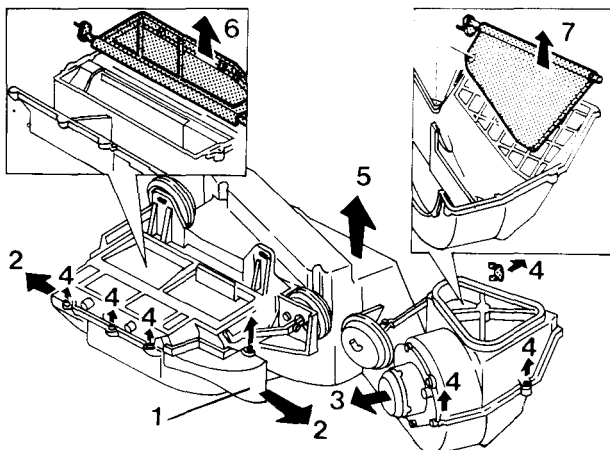

Temperatuur- en of recirculatieklep verwijderen/aanbrengen

Verwijder:

- 1 Kachelhuis compleet
- 2 Zijkanalen en links en rechts de blaasmond
- 3 Kachel motor
- 4 Schroeven rondom en klem
- 5 Bovendeel van de kachel.

Neem de temperatuur- (6) en/of de luchtregelklep (7) uit het huis.

P4

P5-P7. Regelkleppen van de kachel verwijderen/aanbrengen, nieuwe uitvoering

P5

Verwijderen

- Massa-aansluiting van de accu
- Dashboard compleet.

Opmerking: Voor het verwijderen van de Defroster Floorregelklep (handeling P6) is het niet noodzakelijk het kachelhuis uit te bouwen. Voor het uitbouwen van de temperatuur Dashboard aansluiting en de recirculatieklep (handeling P7) wel.

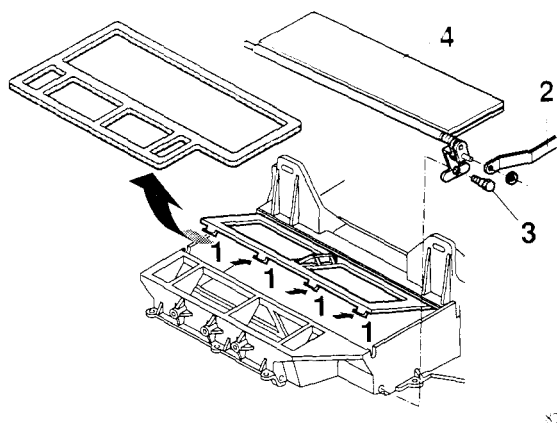

P6

Defroster Floorregelklep verwijderen/aanbrengen

Verwijder:

- 1 Deksel
- 2 Bedieningsstang (Ioshaken)
- 3 Schroef
- 4 Regelklep met afstelveer.

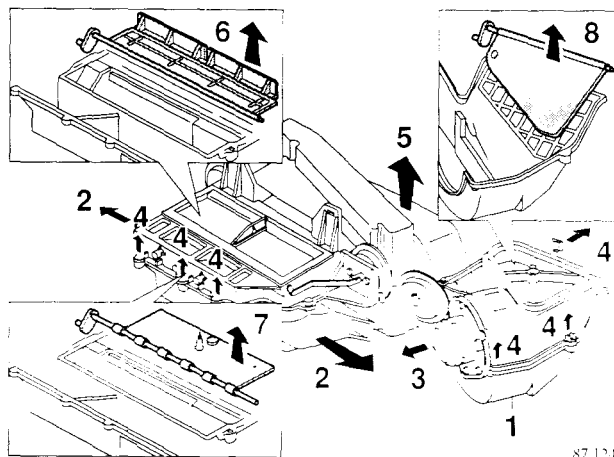

P7

Temperatuur-, luchtregel- en/of recirculatieklep verwijderen/aanbrengen

Verwijder:

- 1 Kachelhuis compleet
- 2 Zijkanalen en links en rechts de blaasmomd
- 3 Kachelmotor
- 4 Schroeven rondom en klem
- 5 Bovendeel van de kachel.

Neem de temperatuur- (6), recirculatie- (7) en/of de luchtregelklep (8) uit het huis.

Q. Blaasmonden verwijderen/aanbrengen

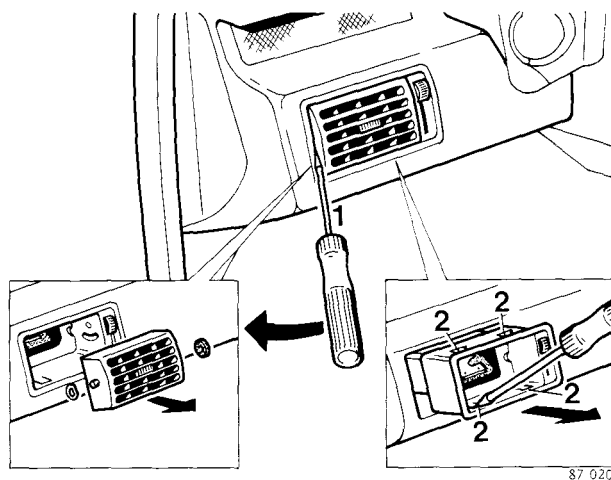

Q1

Blaasmonden in dashboard verwijderen/aanbrengen

Verwijder het rooster door het bij het buitenste scharnierpunt (1) los te wrikken.

Druk de vier borgglippen (2) naar binnen en trek gelijktijdig de blaasmond uit het dashboard.

Opmerking: deze methode is voor alle dashboard-blaasmonden van toepassing.

Zorg ervoor dat bij het aanbrengen de slang goed op het blaasmondhuis vastzit.

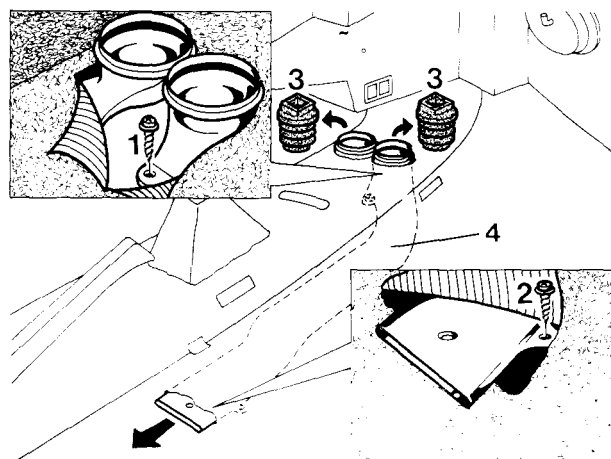

Q2

Blaasmond achtercompartiment verwijderen/aanbrengen

Verwijder:

Tunnelconsole en stoelen

1,2 Schroeven, knip hierbij de vloerbedekking zover als nodig door (let op de elektrische bedrading).

3 Moffen, trek hierbij de pijp iets naar achteren

4 Pijp.

R. Extractors verwijderen aanbrengen

R1

Extractors controleren

Controleer of de extractors goed schoon en vooral vrij van ijs zijn.

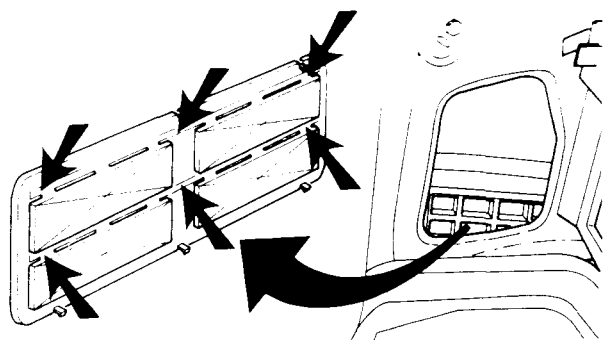

87 030

R2

Extractors verwijderen aanbrengen

Verwijder het zijpaneel, zie handeling A2.
Druk aan binnenzijde de vier clips in en druk de extractor naar buiten.
Kantel de extractor en neem deze naar binnen uit.
Het aanbrengen gebeurt in omgekeerde volgorde van verwijderen.
Controleer de werking.

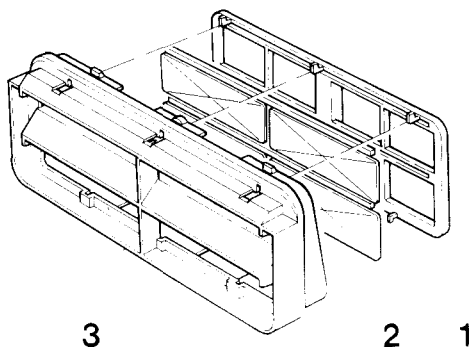

3

2

1

87 031

R3

Extractor de- en monteren

Neem de houder (1) met de rubber kleppen (2) uit het huis (3).
Verwijder de afdichting.
Reinig de delen met terpentijn.
Leg de kleppen in de houder met de vlakke kant tegen de afdichting.
Breng een weinig vaseline op de draaipunten aan om te voorkomen dat de kleppen verschuiven tijdens montage.
Plaats het huis over de houder (eerst de bovenzijde, dan de onderzijde vastklikken).
Breng de afdichting aan.

Groep 88 Binnenuitrusting

S. Dashboard verwijderen/aanbrengen

S1

Vorbereidende handelingen

Verwijder:

- Massa-aansluiting van de accu
- Beide A-stijpanelen aan onderzijde van dashboard
- Voorste en achterste tunnelconsole
- Stuur, schakelaars en afdekkappen van de stuurkolom, zie Servicehandboek reparatie en onderhoud, Hoofdgroep 6.

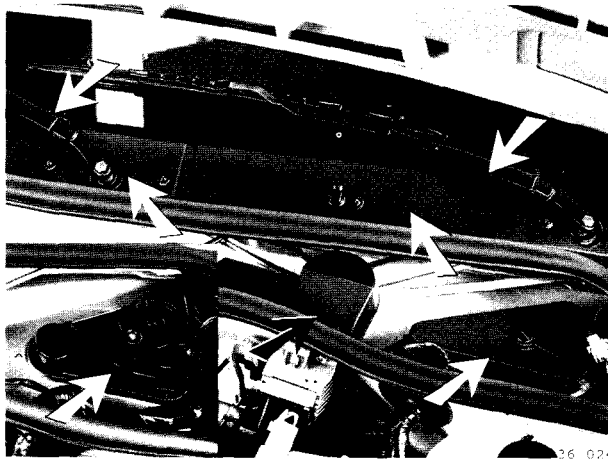

S2

Buiten het interieur verwijderen

- Relaisdoos (deksel en schroeven 2x), laat de relaisdoos in het interieur zakken.
- Ruitwischerarmen
- Afdekkapen onder voorruit (4x schroef).

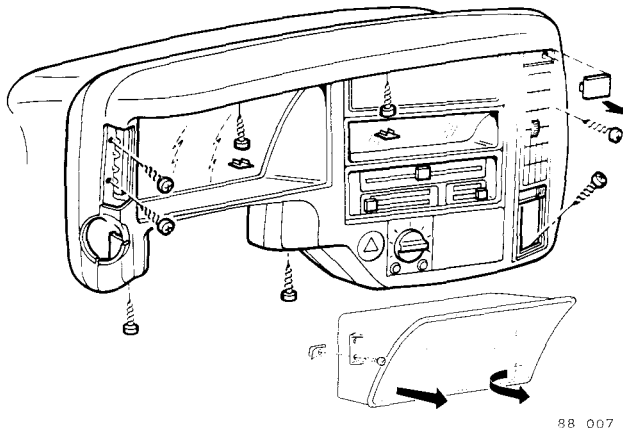

S3

In het interieur verwijderen

- Paneel onder het dashboard (spreidnieten)
- Schakelaars (turmel, licht en ventilator)
- Uurwerk
- Afdekrand (schroeven 8x)
- Instrumentenpaneel (schroeven 2x).

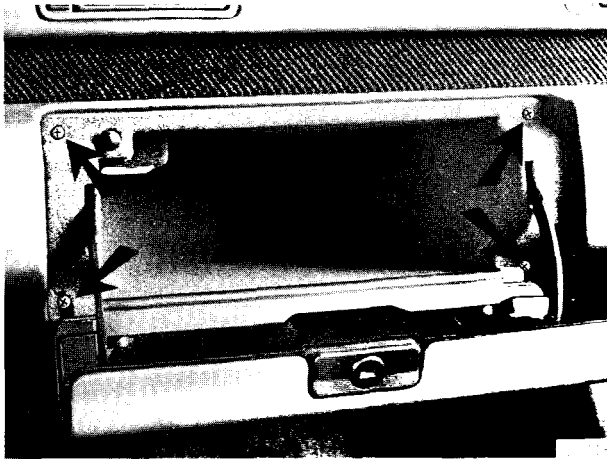

- Dashboardkastje (schroeven 4x)
- Bedieningspaneel kachel, zie handelingen K1 tot en met K5

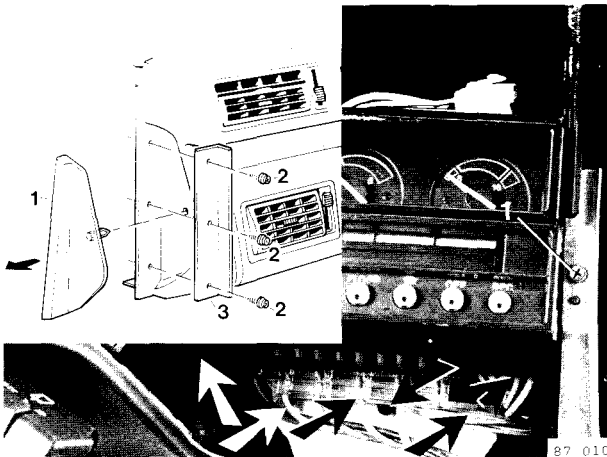

S4

Dashboard losnemen

Verwijder:

- Portierrubbers beide zijden (gedeeltelijk)
- 1 Paneeltjes aan beide zijden
- 2 Bouten
- 3 Schroeven van het kachelhuis onder de kachelbediening
- Draadboom aan beide zijden (uit de klemmen).

Trek het dashboard zover naar achteren dat aan de achterzijde de aansluitingen bereikbaar zijn.

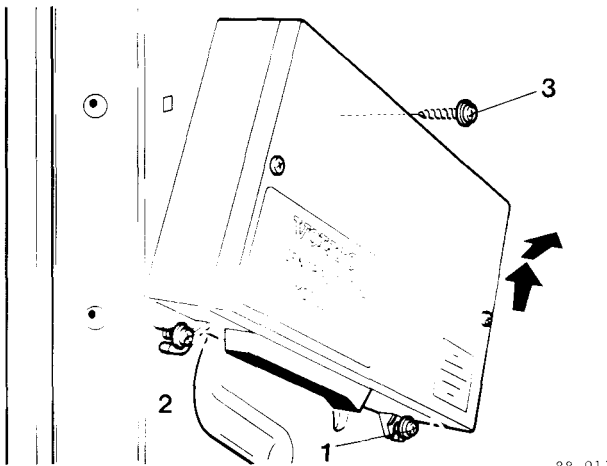

S5

CEM verwijderen

- 1 Schroef lossen
 - 2 Schroef verwijderen
- CEM naar boven uithemen.

Opmerking: bij oude uitvoeringen de bovenste schroef (3) verwijderen.

Dashboard verwijderen

Neem de connectors los.
Neem het dashboard compleet uit.

S6

Dashboard aanbrengen

Het aanbrengen gebeurt in omgekeerde volgorde van verwijderen.

Opmerking: druk de connectors goed aan.

S7

Groep 88 Binnenuitrusting

S. Dashboard verwijderen/aanbrengen

S1

Vorbereidende handelingen

Verwijder:

- Massa-aansluiting van de accu
- Beide A-stijlpanelen aan onderzijde van dashboard
- Voorste en achterste tunnelconsole
- Stuur, schakelaars en afdekkappen van de stuurkolom, zie Servicehandboek reparatie en onderhoud. Hoofdgroep 6.

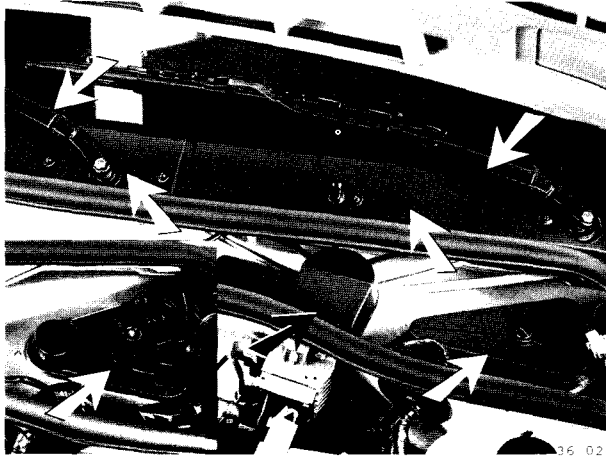

S2

Buiten het interieur verwijderen

- Relaisdoos (deksel en schroeven 2x), laat de relaisdoos in het interieur zakken.
- Ruitwischerarmen
- Afdekkapen onder voorruit (4x schroef).

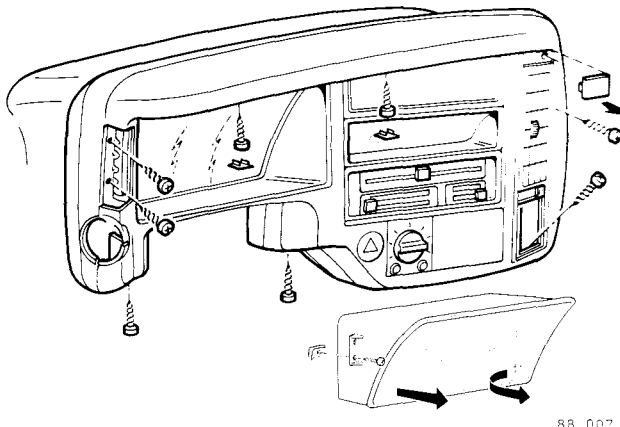

S3

In het interieur verwijderen

- Panelen onder het dashboard (spreidnieten)
- Schakelaars (tummel, licht en ventilator)
- Oorwiel
- Afdekkapen (schroeven 8x)
- Instrumentenpaneel (schroeven 2x).

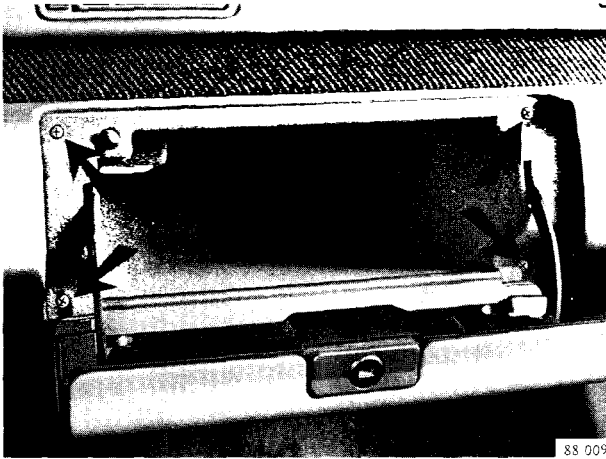

- Dashboardkastje (schroeven 4x)
- Bedieningspaneel kachel, zie handelingen K1 tot en met K5.

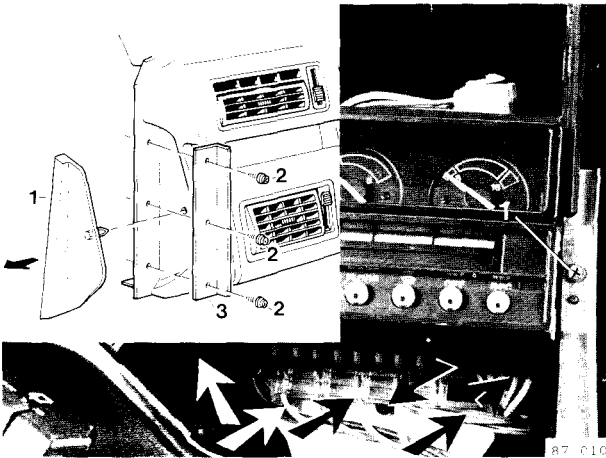

S4

Dashboard losnemen

Verwijder:

- Portierrubbers beide zijden (gedeeltelijk)
- 1 Paneeltjes aan beide zijden
- 2 Bouten
- 3 Schroeven van het kachelhuis onder de kachelbediening
- Draadboom aan beide zijden (uit de klemmen).

Trek het dashboard zover naar achteren dat aan de achterzijde de aansluitingen bereikbaar zijn.

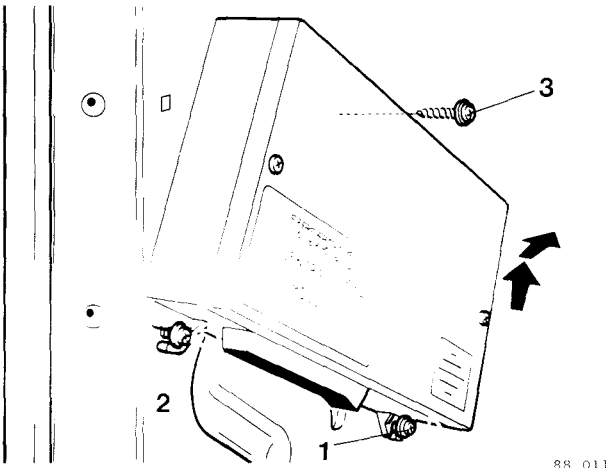

S5

CEM verwijderen

- 1 Schroef lossen
 - 2 Schroef verwijderen
- CEM naar boven uitnemen.

Opmerking: bij oude uitvoeringen de bovenste schroef 3 verwijderen.

Dashboard verwijderen

Neem de connectors los.
Neem het dashboard compleet uit.

S6

Dashboard aanbrengen

Het aanbrengen gebeurt in omgekeerde volgorde van verwijderen.
Opmerking: druk de connectors goed aan.

S7

T. Dashboard, onderdelen overzetten

Overzichttekening van verwarmingspijpen in het dashboard

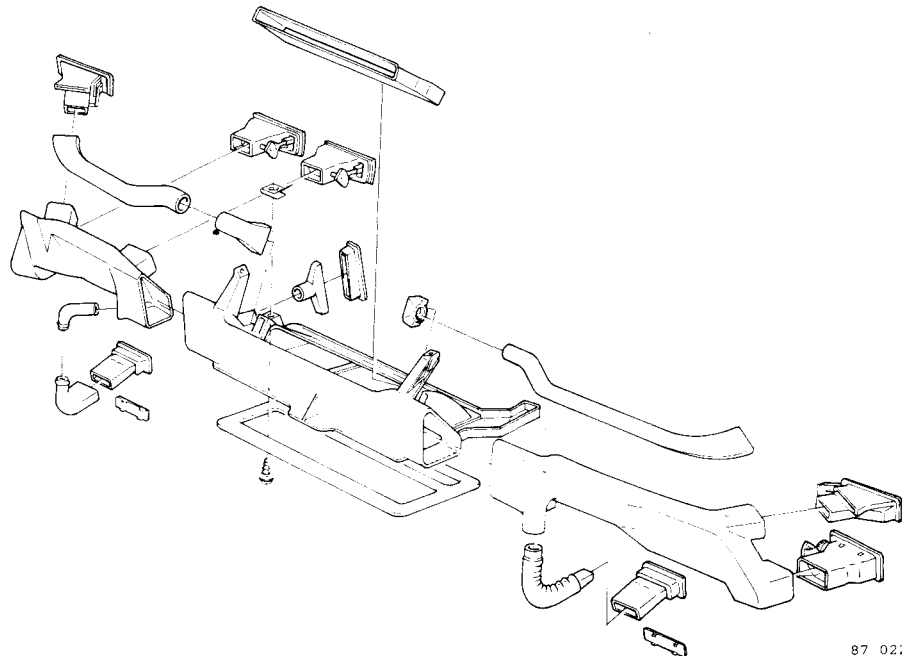

87 022

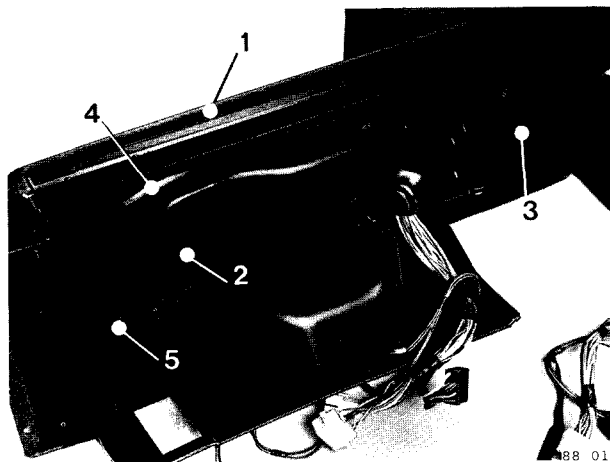

88 012

T1

Ventilatie- en verwarmingspijpen verwijderen

- 1 Afdekpaneel met afdichrubber (schroeven 9x)
- 2 Verbindingspijpen links en rechts
- 3 Verdeelstuk
- 4 Ronde verdeelpijpen
- 5 Verbindingsstuk.

T2

Zekeringendoos verwijderen

Verwijder de schroeven.
Doos met ring naar buiten drukken.

T3

Bedieningspaneel verwijderen

Verwijder de schroeven.
Knip de klembanden van de draadboom door.

T4

Kap van instrumentenpaneel verwijderen

- Kontaktblok
- Schroeven van de kap.

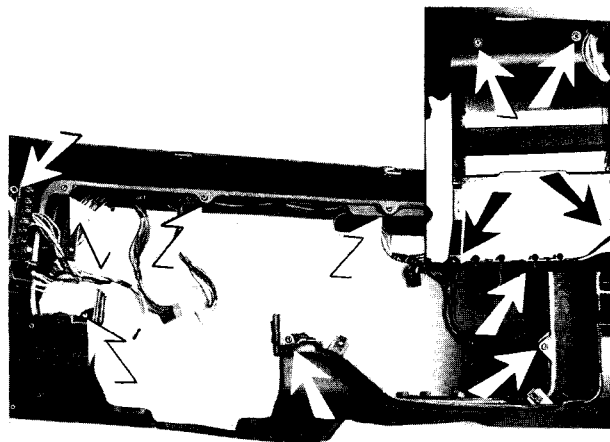

88 015

T5

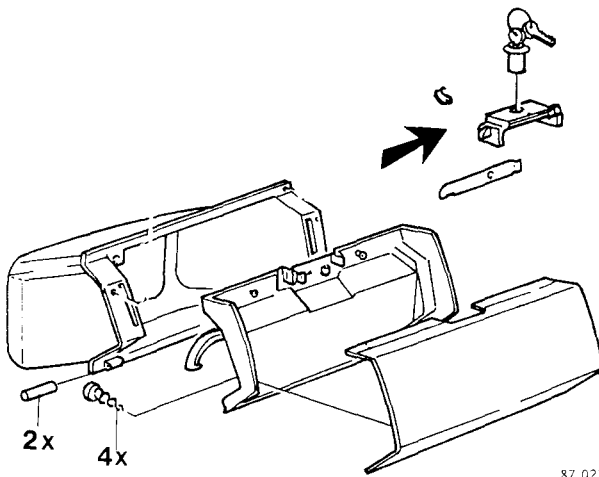
**Deksel van dashboardkastje verwijderen**

- Scharnierpennen 2x
- Schroeven (4x) uit de binnenzijde
- Slot

87 023

U. Tunnelconsole verwijderen/aanbrengen, onderdelen vervangen

Opmerking: om het voorste console uit te kunnen bouwen moet eerst de achterste verwijderd zijn.

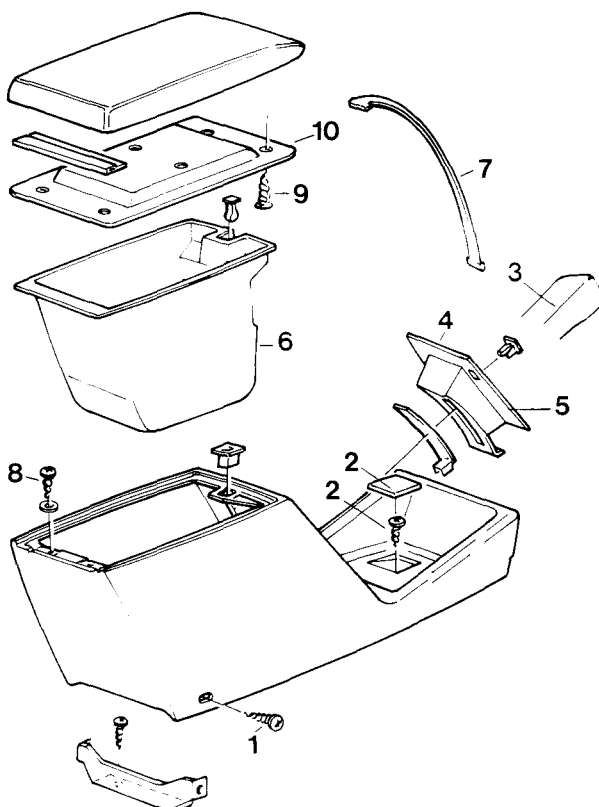
**Achterste console verwijderen**

- 1 Schroeven
- 2 Afdekplaatje en de schroef
- 3 Handgreep van de handrem (naar voren schuiven)
- 4 Bedieningspaneeltje (aan bovenzijde uitlichten)
- 5 Paneel connectors onnemen

U1

Deksel van opbergvak verwijderen

Klap het deksel naar achteren.

Verwijder:

- 6 Opbergvak, naar boven trekken (let op het begrenzerkabeltje (7)).
- 8 Schroeven

U2

Onderplaat van het deksel verwijderen

- 9 Schroeven
- 10 Onderplaat van het deksel, let op het scharnier en het begrenzerkabeltje.

U3

88 018

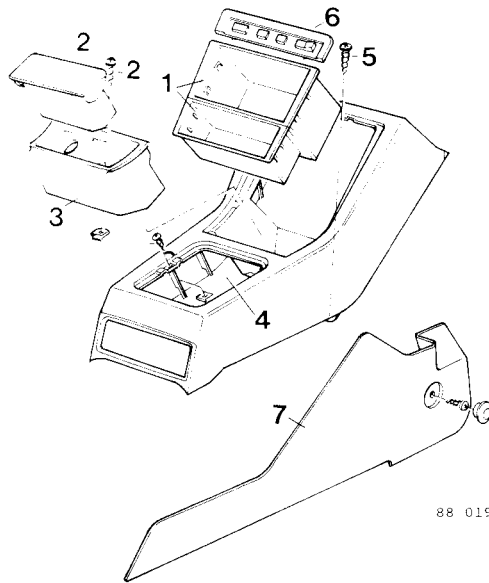

Voorste console verwijderen

- 1 Opbergvakken 2x. lippen indrukken met schroevendraaier
- 2 Asbak en schroef
- 3 Asbakhuis, elektrische bedrading losnemen
- 4 Hoes van schakelboom losnemen
- 5 Schroeven 4x
- 6 Bedieningspaneeltje
- 7 Zijpanelen met roosterkappen.

Opmerking: let op dat bij het aanbrengen van het console, de zijpanelen achter de clips van het console vallen.

V. Opbergbak tussen achterstoelen verwijderen/aanbrengen

Opbergvak compleet verwijderen

- 1 Asbak, asbakhuis met schroef
- 2 Schroeven aan de achterzijde in opbergvak (deksel open klappen)
- 3 Gordelbevestiging links en rechts (rugleuningen van stoelen uitnemen).

Opbergvak uit elkaar nemen

Schuif slotvanger (4) naar buiten uit.

Verwijder:

- 5 Spanveer, trekveer en schroef
- 6 Deksel (scharnier omhoog klappen)
- 7 Scharnierpen (uitdrukken)
- 8 Slot (clips aan binnenzijde indrukken).

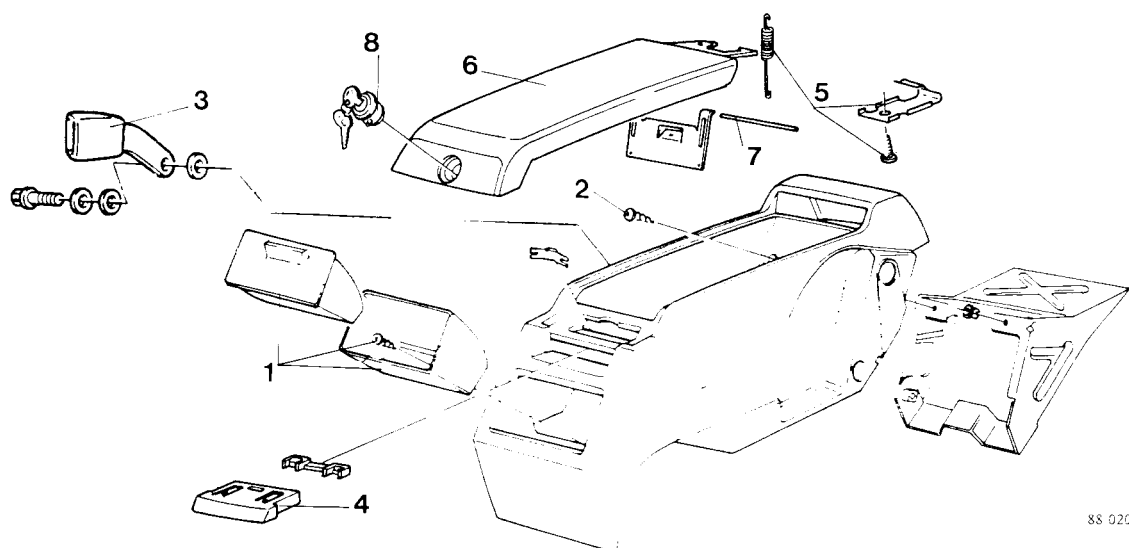

88 020

Opbergvak samenstellen en aanbrengen

Het aanbrengen gebeurt in omgekeerde volgorde van verwijderen.

W. Veiligheidsgordel voor en/of achter verwijderen/aanbrengen

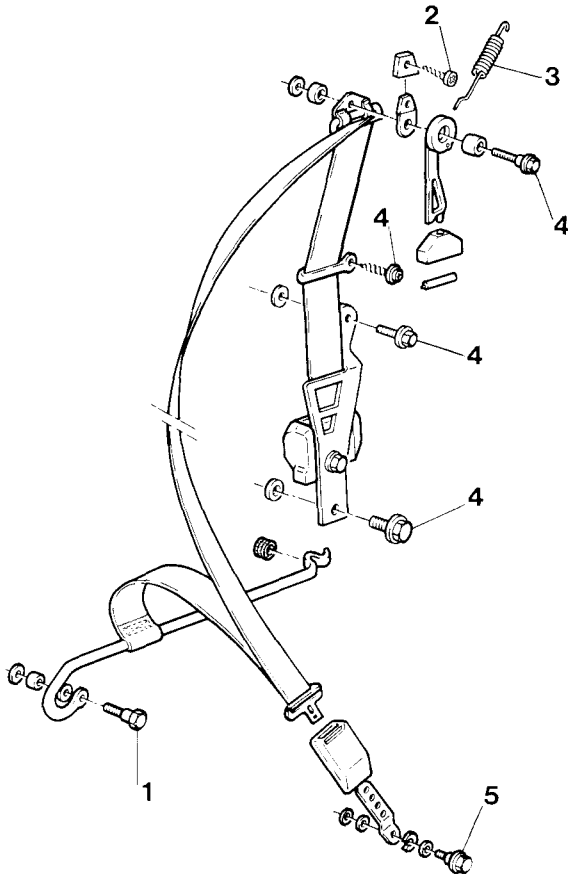

W1

Vorbereidende handelingen, gordel voor

Verwijder B-stijl- en zijpaneel naast de achterbank.

W2

Rolgordel compleet verwijderen

Neem de bevestiging van de glijbeugel (1) los en haak de beugel uit de carrosserie.

Schuif de gordel van de glijbeugel.

Verwijder:

2 Schroef

3 Veer (zwenkarm naar achteren draaien)

4 Bouten (2x) en schroeven (2x).

W3

Gordelslot van stoel verwijderen

5 Bout.

W4

Aanbrengen

Het aanbrengen gebeurt in omgekeerde volgorde van verwijderen.

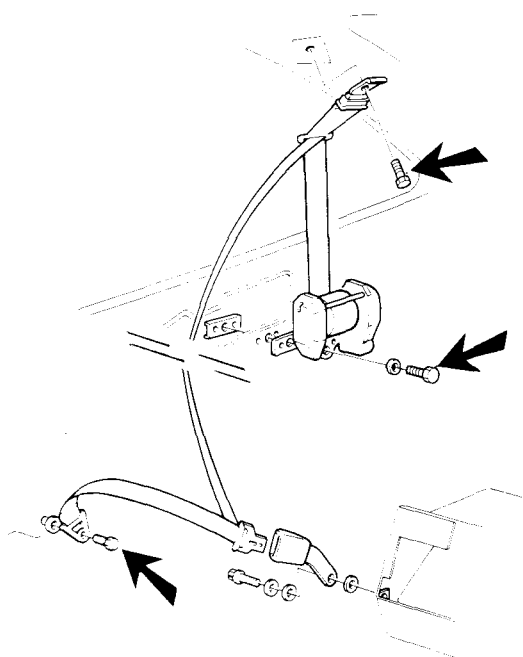

W5

Vorbereidende handelingen, gordel achter

Verwijder:

- Zijpaneel van kofferruimte

- Zitting van de achterstoel

- Opbergbak uit de zijwand

- C-stijlpaneel

Hemelbekleding aan achterzijde laten zakken totdat bevestiging van de gordel bereikbaar is.

W6

Rolgordel compleet verwijderen

Haak de elastiek uit het zijpaneel.

Verwijder:

- Bevestigingsbouten (3x).

W7

Aanbrengen

Het aanbrengen gebeurt in omgekeerde volgorde van verwijderen.

Groep 89 Diversen

X. Bedieningskabel brandstofklep/achterklep vervangen

X1

Verwijderen

- Dorpelpaneel en kabelklem
- Zittingen van achterstoelen
- Beugel van rechter veiligheidsgordel

- Rechter zijpaneel van kofferuimte
- Rechter zijpaneel naast achterstoel, gedeeltelijk losnemen
- Middenpaneel van de achterwand.

X2

Kabel losnemen van

Bedieningsmechanisme

Verwijder:

- 1 bout
- 2 Kabel uit hefboom.

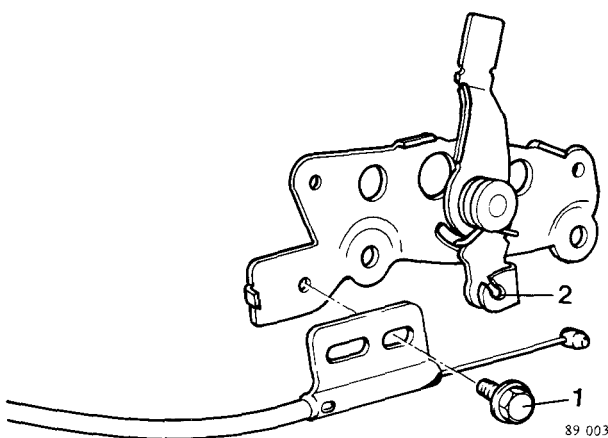

Slotvanger achterklep

Verwijder:

- 3 Bouten (2x), slotvanger uitnemen
- 4 Connector
- 5 Beide kabelgeleiders voorzichtig uit de slotvanger.

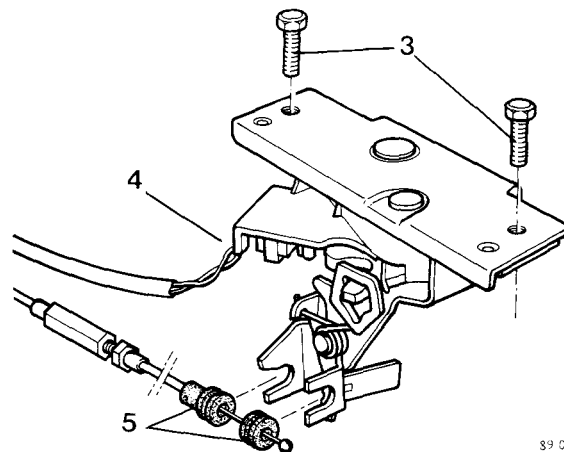

Ontgrendelmechanisme

Verwijder:

- 6 Bout
 - 7 Beide kabelgeleiders voorzichtig uit de slotvanger.
- Neem de kabel naar voren toe uit.

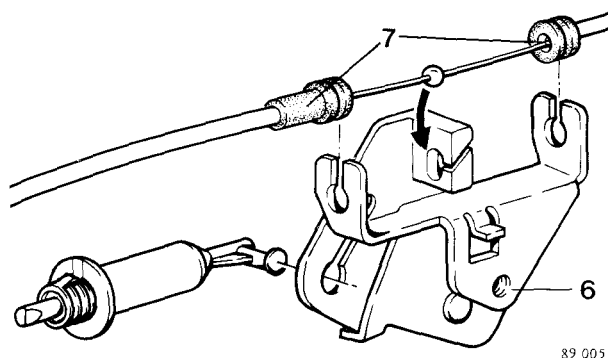

Bedieningskabel aanbrengen

Breng de kabel in de volgorde aan:

- bedieningsmechanisme
- ontgrendelmechanisme
- slotvanger

Opmerking: Let op dat bij het aanbrengen van de kabel het ontgrendelmechanisme achter het slot van de brandstofklep haakt.

Breng de kabelklemmen aan.

X3

X4

Bedieningskabel afstellen

Stel eerst het ontgrendelmechanisme van het brandstofklepje af naast de voorstoel door de buitenkabel te verschuiven. Is dit onvoldoende, verdraai dan het ontgrendelmechanisme van het brandstofklepje totdat het klepje goed opent en sluit. Stel vervolgens het ontgrendelmechanisme van de achterklep af door middel van de afstelbout ter hoogte van het rechter achterlicht.

X5

Aanbrengen

Het aanbrengen van de verwijderde delen gebeurt in omgekeerde volgorde van verwijderen.

Alfabetisch register

	Pag.	Handeling		Pag.	Handeling
Achterbumper			Regelkleppen van kachel verwijderen/aanbrengen		
- Verwijderen	13	G1	- Oude uitvoering	24	P1-P4
- Uit elkaar nemen	13	G2	- Nieuwe uitvoering	25	P5-P7
- Samenstellen en aanbrengen	13	G3			
Achterstoelen			Tunnelconsole		
Verwijderen			Verwijderen aanbrengen	31	U1-U4
- rugleuning	8	C1			
- zitting	8	C2	Vacuümdozen verwijderen/ aanbrengen		
- bekleding rugleuning	8	C3	- Oude uitvoering	21	N1-N3
- bekleding zitting	8	C4	- Nieuwe uitvoering	22	N4-N6
- vergrendeling	9	C5			
- moederste bevestiging	9	C6	Veiligheidsgordel voor en of achter		
Bedieningskabel brandstoftank/ achterklep vervangen	34	X1-X5	Verwijderen/aanbrengen	33	W1-W7
Bedieningspaneel en/of kabels vervangen			Verwarming en ventilatie		
- Vacuüm bediend	17	K1-K3	Algemeen	14	H
- Mechanisch bediend	18	K4-K5	Verwarmingssysteem		
Blaasmonden			Controleren	15	J1-J2
Verwijderen aanbrengen	26	Q1-Q2	Vloerbedekking		
Dashboard			Verwijderen/aanbrengen	11	E1-E3
Verwijderen aanbrengen	28	S1-S7	Voorbumper		
Onderdelen overzetten	30	T1-T5	- Verwijderen	12	F1-F2
Extractors			- Uit elkaar nemen	12	F3
Verwijderen aanbrengen	27	R1-R3	- Samenstellen en aanbrengen	12	F4
Hemelbekleding			Voorstoelen		
Verwijderen aanbrengen	10	D1-D4	- Verwijderen	5	B1
Kachel compleet			- Onderdelen vervangen	5	B2-B12
Verwijderen	19	L1-L3			
Aanbrengen	19	L4-L6			
Kachelradiateur					
Verwijderen aanbrengen	23	O1-O4			
Kachelventilator compleet					
Verwijderen aanbrengen	20	M1-M4			
Opbergvak tussen achterstoelen					
Verwijderen aanbrengen	32	V1-V3			
Panelen vervangen					
- Portierpaneel	2	A1			
- Zijpaneel kofferruimte	2	A2			
- Zijpaneel naast achterstoel	3	A3			
- Achterwandpaneel	3	A4			
- A-stijlpanelen	3	A5			
- B-stijlpaneel	3	A6			
- C-stijlpaneel	4	A7			
- Dorpelpaneel	4	A8			
Portierpaneel					
Onderdelen vervangen	4	A9			

Terugrapporteringsformulier

Aan

Van

Autodivisie Volvo Car B.V.
Afd. Service Technical Support
P.O. Box 1015
5700 MC Helmond
Nederland

Betreft publicatie:

Hoofdgroep:

Pagina

TP-nr.

Voorstel/Motivering:

Datum

Heeft u opmerkingen of andere ideeën over dit boek? Maak dan van deze pagina een kopie, schrijf uw ideeën op en stuur deze naar ons.

TP 35412/2
1300.11.91
Dutch
Printed in the
Netherlands

Drukkerij Van Griensven Eindhoven
De Wit Binders B.V. Eindhoven