

HOOFDGROUP	GROEP	NO.
8	87	1

DATUM	Juni 1987
-------	-----------

BETR.	Bedrading kachelventilator
480	

Dit Service Bulletin is een aanvulling op Servicehandboek Reparatie en onderhoud, Hoofdgroep (8)87 Carrosserie uitrustung 480, 1986-19..

XX

Modificeren bedrading kachelventilator

Bij auto's vanaf chassisnummer 500705 tot 501935 blijft de ventilator draaien als het kontakt uitgeschakeld is en de ventilatorschakelaar in stand vier staat en/of "AC-max" ingeschakeld is.

Dit kan het leeglopen van de accu tot gevolg hebben.

Onderstaande methode geeft aan hoe dit kan worden verholpen.

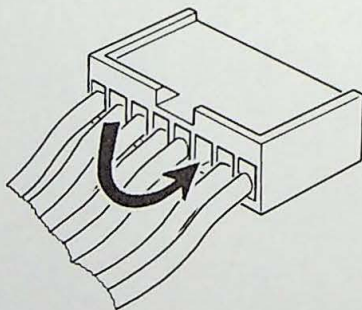

Bedrading kachelbediening aanpassen

Verwijder de accuklem

Verwijder de kachelbediening.

Neem van de groene connector de bruin-witte kabel van positie zeven los en plaats deze in positie drie.

A1

87 025

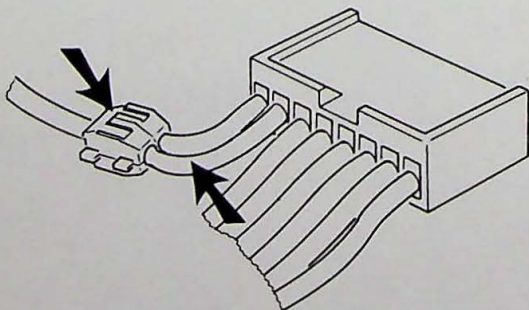

Bedrading aanbrengen

Neem een bruine draad van ± 5 cm lengte en monteer een steker (O/N 3122271-4).

Plaats de bruine draad in positie zeven en verbind deze met de bruine draad van positie acht d.m.v. een knijpverbinding

Breng de kachelbediening aan.

A2

87 024

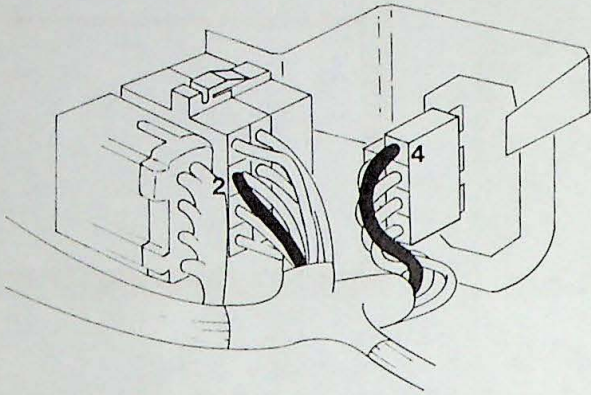

87 026

Bedrading voorschakelweerstand verwijderen

Verwijder het handschoenenkastje.
Knip de witte kabel (positie twee) zo kort mogelijk bij de connector af.
(Zwart-witte kabel blijft zitten)
Neem de steker uit positie vier.
Trek de witte kabel uit de kabelboom.

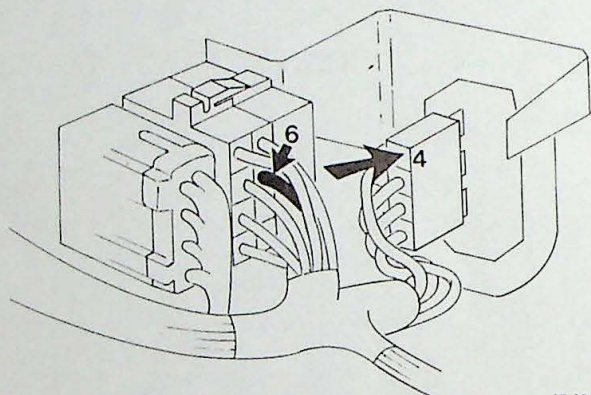

87 026

Bedrading voorschakelweerstand aanpassen

Neem de bruin-witte draad (positie zes) los en vervang de steker door een steker van het "positive lock" type (O/N 3287154-3).
Plaats de bruin-witte draad in positie vier.
Sluit de accu aan.
Controleer de werking.
Bevestig het handschoenenkastje.