

### Service Bulletin

Lokaliseren van storingen

Reparatie

Onderhoud

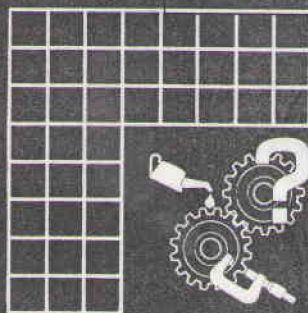

HOOFD GROEP	GROEP	NO
8	87	408
DATUM Augustus 1993		
BETA		
Airconditioning met R134a		
400		

Pagina 1 van 6

Dit Service Bulletin is een aanvulling op Servicehandboek 8(87), Airconditioning 440/480 1987 - 19.. TP 35468/1.

XX

### Airconditioning met koelmiddel R134a

#### Algemeen:

Vanaf modeljaar '94 zijn alle airco-systemen voorzien van koelmiddel R134a. Alle aansluitingen (uitgezonderd de verdampers) zijn voorzien van metrische draad, te herkennen aan de inkeping op de warels.

De compressor heeft als herkenning een groene sticker.

Op de droger is de nippel aangepast zodat het systeem alleen afgetapt en gevuld kan worden met het juiste koelmiddel. Het vulsysteem is volledig beschreven in Service Bulletin 8-87-803, okt '92 Uitrusting RHS 850 voor koelmiddel R134a.

**Waarschuwing:** koelmiddelen mogen **niet** worden gemengd.

#### Specificaties

##### Airconditioning

Koelmedium type ..... HFC 134a  
 - handelsnaam ..... R134a

Hoeveelheid ..... gr 650

##### Compressor

Type ..... DCW 17-B  
 Merk ..... ZEXEL  
 Aantal cilinders ..... 5 (wobble plate)  
 Cilinderinhoud ..... cm<sup>3</sup> 167  
 Maximum toerental ..... omw/sec 7000  
 Smeerolie inhoud (bij vervangen) ..... cm<sup>3</sup> ±200  
 Smeerolie type ..... koelcompressorolie  
 O/N 1161407-0 (niet voor retrofit)

Smeerolie kort aan buitenlucht blootstellen (hygroscopisch)

##### Koppeling

Type ..... Elektromagnetisch  
 Speling tussen flens en koppeling ..... mm 0,3 - 0,6

Servicepersoneel: rondsturen, lezen en ondertekenen

Service- chef	Magazijn- chef	Werkplaats- chef	Werkplaats- voorman	Servicemonteurs									



## Droger verwijderen/aanbrengen

Tap het koelmiddel af, zie Service Bulletin 8-87-803, Okt '92 Uitrusting RHS 850 voor koelmiddel R134a.

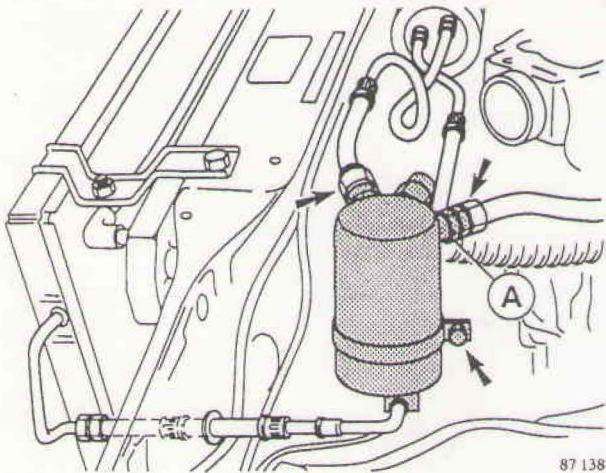

### Lage drukleidingen losnemen

Turbo: neem de luchtmassameter los.  
Neem het luchtfilterdeksel los.  
Neem de beide aansluitingen los, houd hierbij met een andere sleutel de conramoeren tegen.

### Droger verwijderen/aanbrengen

Neem de klembout los.  
Neem de droger uit.  
Vul de nieuwe droger met de juiste hoeveelheid olie aan de kant van de verdampers (A).  
Plaats de nieuwe droger.  
Plaats nieuwe O-ringen en olie deze in.  
Brenge de aansluitingen aan.

Aanbrengen in omgekeerde volgorde van verwijderen.  
Aanhaalmomenten, zie specificaties.

## Condensor verwijderen/aanbrengen

480: Voorstuk verwijderen en afschermkap wegnemen.  
440/460: Afschermplaat verwijderen.

Tap het koelmiddel af, zie Service Bulletin 8-87-803, Okt '92 Uitrusting RHS 850 voor koelmiddel R134a.

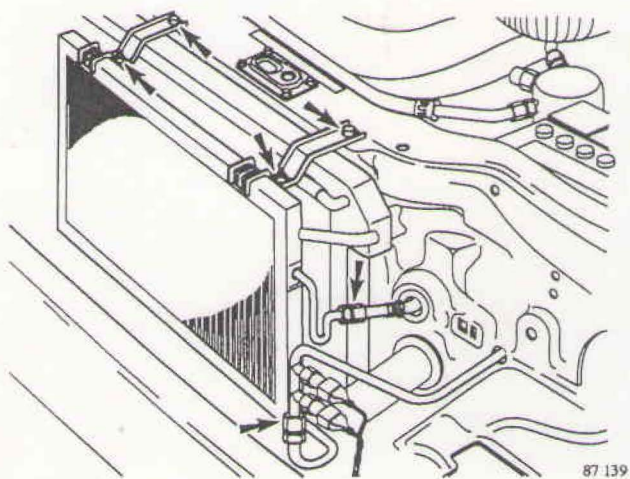

### Condensor verwijderen

Neem de aansluiting aan de boven- en onderzijde los met twee sleutels

**Opmerking:** bij turbomotoren de linker koplamp verwijderen en de oliekoeler losnemen van de condensor.

Verwijder de steun aan de bovenzijde (2x bout en moer)

Aanbrengen in omgekeerde volgorde van verwijderen.

## Schakelaars verwijderen/aanbrengen

Let op: Systeem niet aftappen.

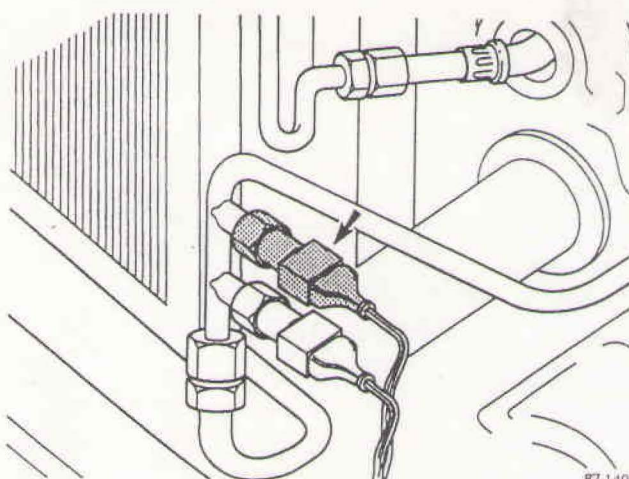

87 140

### Hogedrukschakelaar van 32 bar vervangen (bovenste schakelaar met bruine connector)

Verwijder de linkerkoplampunit, zie Service Bulletin 3-35-405.

Verwijder, indien aanwezig, de wissermotor, zie Service Bulletin 3-36-409.

Neem de connector los.

Verwijder de schakelaar met twee sleutels

Monteer een nieuwe schakelaar, aanhaalmoment 10 Nm.

Connector aansluiten.

Wissermotor en koplampunit monteren.

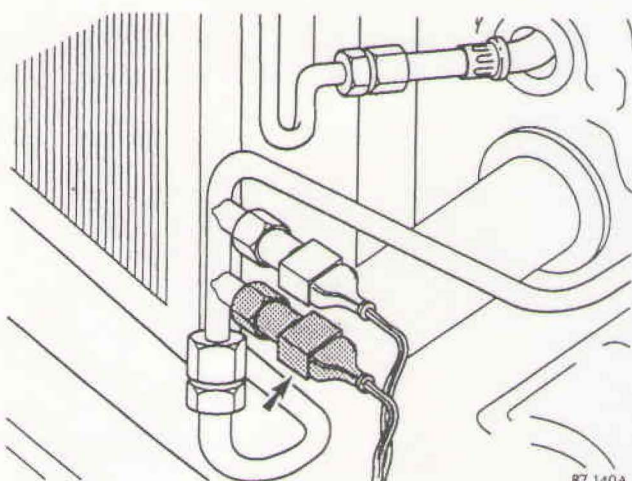

87 140A

### Hogedrukschakelaar van 21 bar vervangen (onderste schakelaar met grijze connector)

Verwijder de bumper, zie Service Bulletin 8-86-401.

Neem de connector los.

Verwijder de schakelaar

Monteer een nieuwe schakelaar, aanhaalmoment 10 Nm.

Connector aansluiten.

Bumper monteren.

## Onderdelen in compressor vervangen

Verwijder de motorafschermplaat.

Tap het koelmiddel af, zie Service Bulletin 8-87-803, Okt '92 Uitrusting RHS 850 voor koelmiddel R134a.

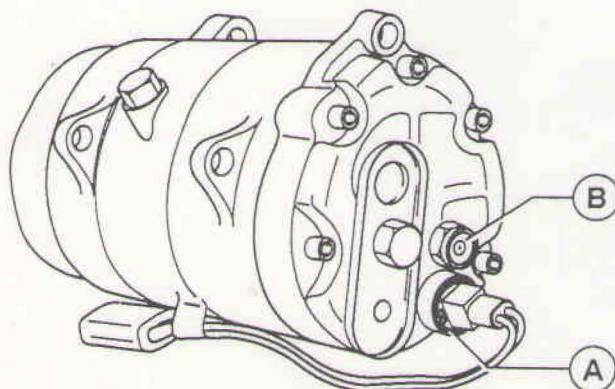

87 141

### Afblaasventiel vervangen (B)

Verwijder het ventiel.

Controleer/reinig/vervang het ventiel.

Gebruik een nieuwe O-ring. Aanhaalmoment 8 Nm.

### Lagedrukschakelaar in compressor vervangen (A)

Verwijder de connector.

Verwijder de borgveer.

Neem de schakelaar uit.

Monteer een nieuwe afdichting.

Aanbrengen in omgekeerde volgorde.

Monteer de motorafschermplaat.

## Leidingen vervangen

### Algemeen

Olie, bij montage, **alle** aansluitingen in met compressorolie!

Gebruik voor het los-en vastdraaien altijd twee sleutels

Aanhaalmomenten, zie specificaties.

Tap het koelmiddel af, zie Service Bulletin 8-87-803, Okt '92 Uitrusting RHS 850 voor koelmiddel R134a.

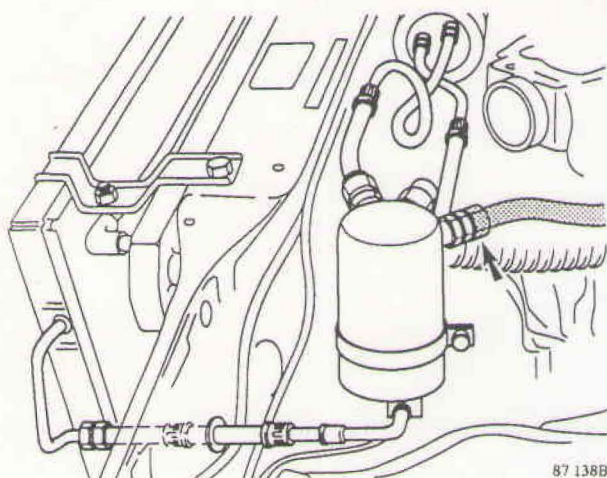

87 138B

### Leiding van droger naar verdamper

Neem het luchtfilterdeksel los.

Uitvoeringen met turbo: neem de luchtmassameter los

Neem de aansluitingen los.

Nieuwe leiding monteren.

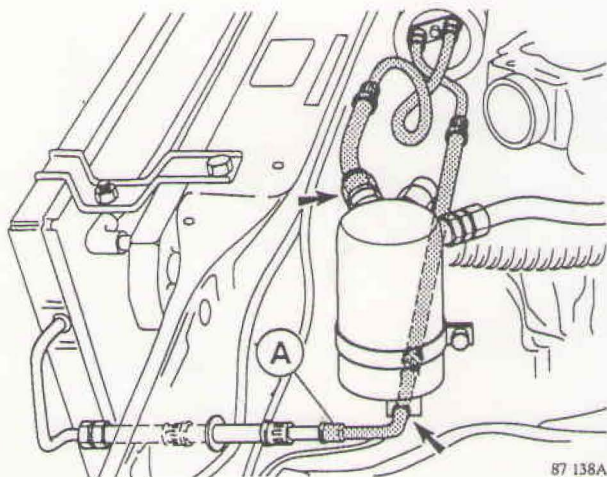

87 138A

### Leiding van compressor naar droger en condensor

Neem de aansluitingen los.

Druk de leiding uit de steun van de droger.

Verwijder de droger, accu en de accubak.

Maak de snelkoppeling (A) los (speciaal gereedschap 999-5385).

Aanbrengen in omgekeerde volgorde.

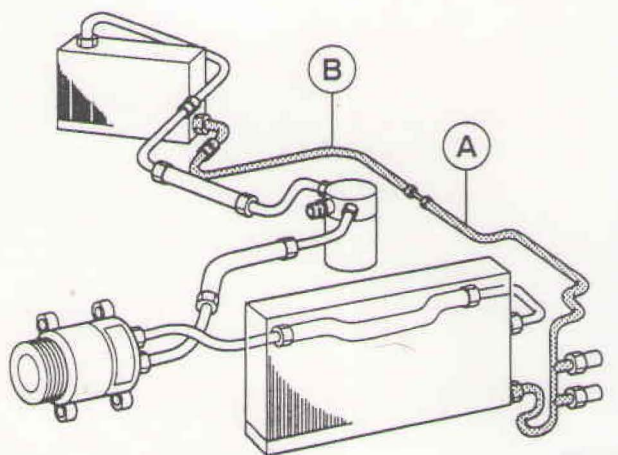

87 131A

### A: Leiding van condensor naar orifice

Verwijder het complete luchtfilter.

Verwijder de koplamp en, indien aanwezig, de koplampwissermotor.

Neem de aansluitingen los.

Verwijder de connectoren van de schakelaars.

Draai de slang omhoog en neem deze uit.

Monteer een nieuwe leiding.

Aanbrengen in omgekeerde volgorde.

**Opmerking:** controleer/reinig de orifice.

### B: Leiding van orifice naar verdamper

Verwijder het complete luchtfilter.

Neem de aansluitingen bij schutbord en orifice los.

Deze leiding kan niet worden verwijderd.

Bij vervanging de leiding doorknippen en vervangen door een flexibele leiding.

**Opmerking:** controleer/reinig de orifice.

Aanbrengen in omgekeerde volgorde.

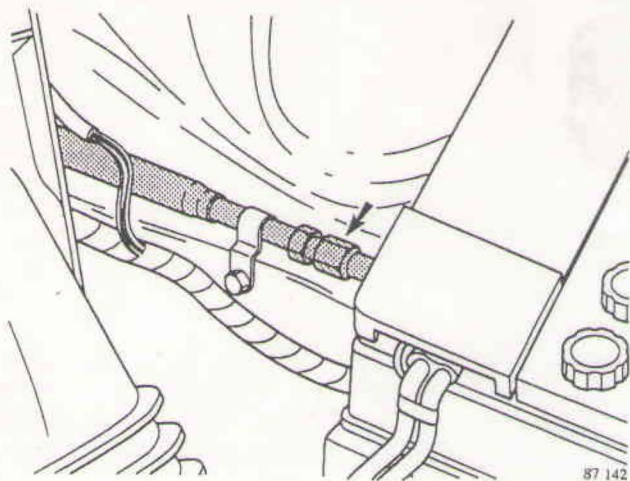

**Orifice vervangen**

Verwijder het complete luchtfilter

Neem de aansluiting los.

Neem de orifice uit.

Controleren, reinigen, eventueel vervangen en monteren.