

Stuurbekrachtiging
Styrservo
Powersteering
Servolenkung
Servo direction
Servo Direccion
Servo sterzo

Vervangt uitgave
Ersätter utgåva
Replaces issue
6 64 306 Jan '91
6 64 305 Aug '90

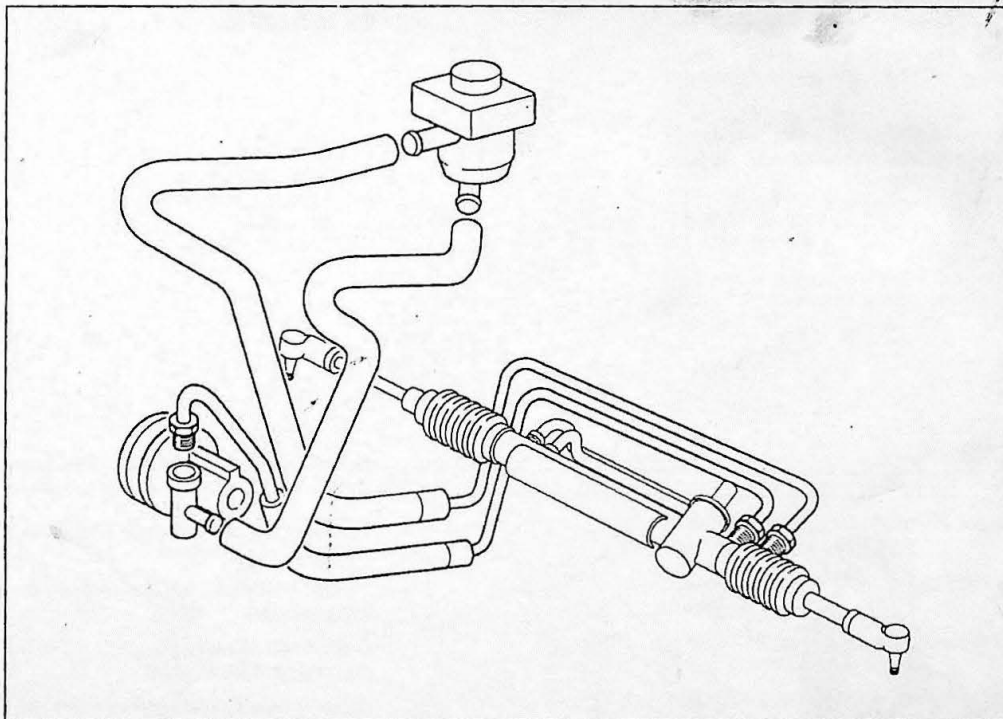

Benodigd gereedschap
Erforderliga verktyg
Required tools
Erforderliche Werkzeuge
Outils nécessaires
Herramientas necesarias
Attrezzi occorrenti

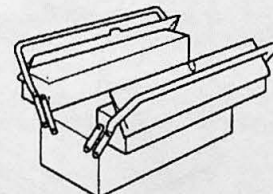
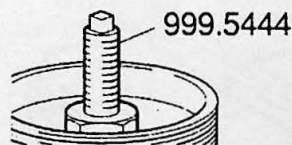

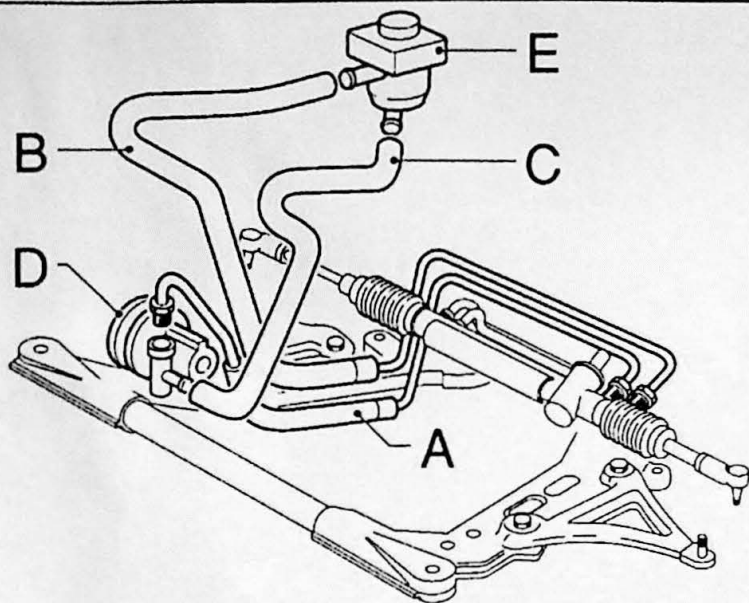

NL

- A = hogedrukslang
- B = retourslang
- C = inlaatslang
- D = bekrachtigingspomp
- E = oliereservoir

S

- A = högtrycksslang
- B = returslang
- C = inlopps slang
- D = servopump
- E = oljebehållare

GB

- A = high pressure hose
- B = return hose
- C = inlet hose
- D = power steering pump
- E = hydraulic fluid reservoir

E

- A = manga de alta presión
- B = manga de retorno
- C = manga de admisión
- D = bomba de la servodirección
- E = depósito de aceite

I

- A = tubo flessibile di alta pressione
- B = tubo flessibile di ritorno
- C = tubo flessibile d'immissione
- D = pompa servoassistenza
- E = serbatoio dell'olio

D

- A = Hochdruckschlauch
- B = Rücklaufschlauch
- C = Einlaßschlauch
- D = Lenkhilfpumpe
- E = Hydraulikölbehälter

F

- A = flexible haute pression
- B = flexible de retour
- C = flexible d'admission
- D = servopompe
- E = réservoir d'huile

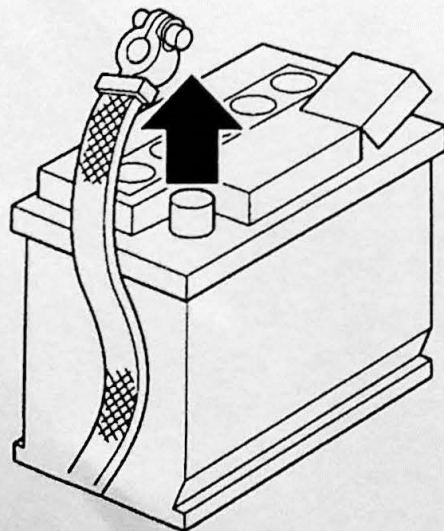

Verwijder de akku massaklem. Verwijder de bodemplaat.

Ta bort batteriets negativa kabelsko. Ta bort bottenplattan.

Disconnect the battery negative cable. Remove the engine splash guard.

Batterie-Massekabel abklemmen. Bodenblech entfernen.

Interrompez la liaison à la masse de la batterie. Déposez la plaque d'assise.

Quite el terminal de masa de la batería. Retire la chapa de apoyo.

Staccare il morsetto di massa dalla batteria. Rimuovere il pianale.

1

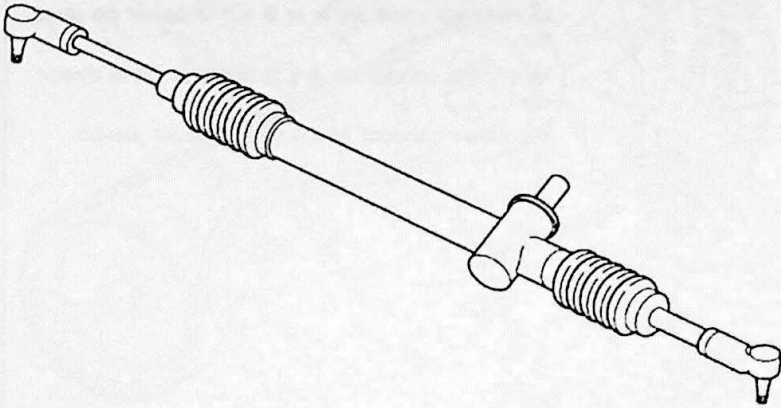

Verwijder het stuurhuis volgens Service Handboek Volvo 440/480 Gr. 6/64 01-08.

Ta bort styrväxelhuset enligt Volvo Servicehandbok 440/480 Gr 6/64 01-08.

Remove the steering gear as described in the Repairs & Maintenance Service Manual, Section 6 (64), Volvo 440/480, Operations 01-08.

Lenkgetriebe ausbauen; siehe Service-Handbuch Volvo 440/480, Gr. 6(64), Arbeiten 01-08.

Déposez le carter de direction suivant le Manuel de Service Volvo 440/480 Gr 6/64 01-08.

Desmonte el cárter de la dirección según se indica en el Manual de Servicio Volvo 440/480, Gr. 6/64 01-08.

Smontare la scatola sterzo seguendo la procedura descritta nel Manuale di servizio Volvo 440/480, Gruppo 6/64 01-08.

2

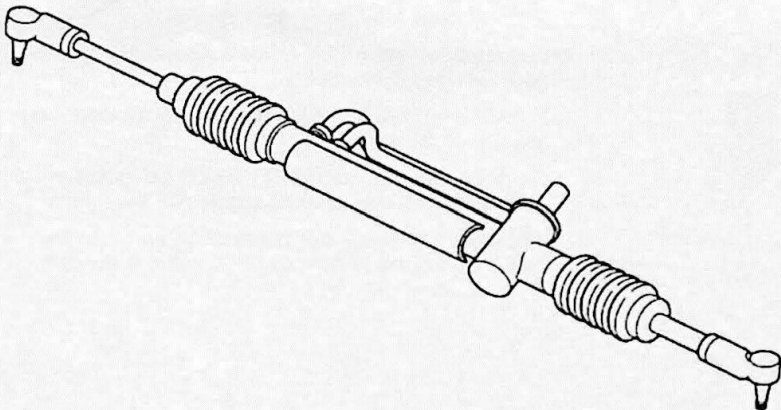

Monteer het nieuwe stuurhuis volgens Service Handboek Volvo 440/480 GR 6/64 R1-R8.

Montera det nya styrväxelhuset enligt Volvo Servicehandbok 440/480 Gr 6/64 R1-R8.

Install the new power steering box as described in the Repairs & Maintenance Service Manual, Section 6 (64), Volvo 440/480, Operations R1-R8.

Neues Lenkgetriebe einbauen; siehe Service-Handbuch Volvo 440/480, Gr. 6(64), Arbeiten R1-R8.

Montez le carter de direction neuf suivant le Manuel de Service Volvo 440/480 Gr 6/64 R1-R8.

Monte el nuevo cárter de dirección según se indica en el Manual de Servicio Volvo 440/480, Gr. 6/64 R1-R8.

Montare la nuova scatola sterzo seguendo la procedura descritta nel Manuale di servizio Volvo 440/480, Gruppo 6/64 R1-R8.

3

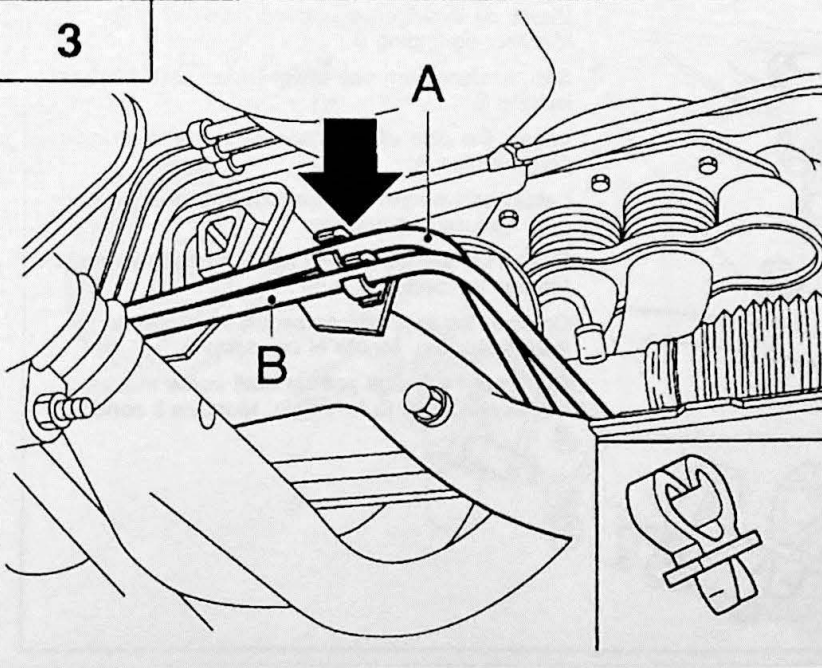

Plaats de leidingclips volgens afbeelding (2x). Monteer de leiding A en B.

Sätt dit slangklämma enligt bilden (2x). Montera ledning A och B.

Locate the pipe clips as shown in the illustration (2x). Fit pipes A and B.

Leitungsklammern (2x) gemäß Abbildung anbringen. Leitungen A und B montieren.

Placez les serre-conduits suivant l'illustration (2x). Montez les conduits A et B.

Coloque los sujetadores (2) de los conductos según se indica en la ilustración. Monte los conductos A y B.

Applicare i fermagli per condotti come mostrato nell'illustrazione (2 fermagli). Montare i condotti A e B.

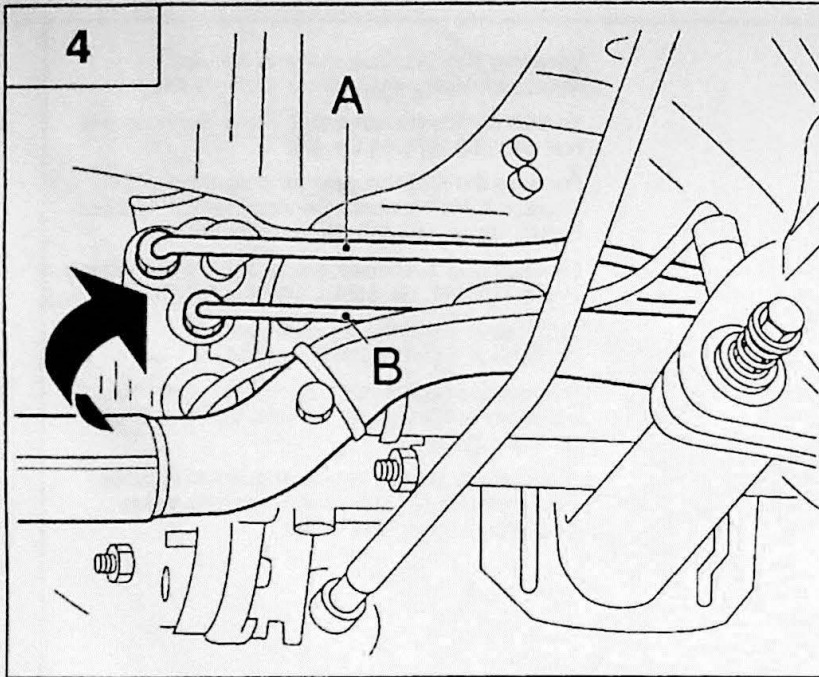

4

Monteer de leiding A en B op het stuurhuis.
 Fäst ledning A och B på styrväxelhuset.
 Connect pipes A and B to the power steering box.
 Leitungen A und B am Lenkgetriebe montieren.
 Montez les conduits A et B sur le carter de direction.
 Monte los conductos A y B al cárter de la dirección.
 Montare i condotti A e B sulla scatola sterzo.

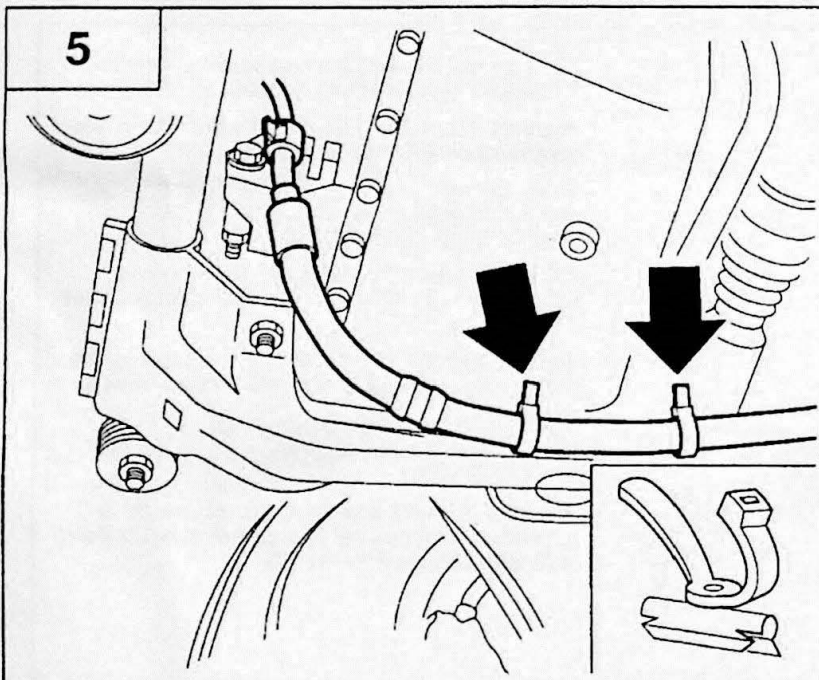

5

Plaats de leidingclips volgens afbeelding (2x).
 Monteer de leiding A.
 Sätt dit slangklämman enligt bilden (2x).
 Montera ledning A.
 Locate the pipe clips as shown in the illustration (2x).
 Fit pipe A.
 Leitungsklammern (2x) gemäß Abbildung anbringen.
 Leitung A montieren.
 Placez les serre-conduits suivant l'illustration (2x).
 Montez le conduit A.
 Coloque los sujetadores (2) según se indica en la ilustración.
 Monte el conducto A.
 Applicare i fermagli per condotti come mostrato nell'illustrazione (2 fermagli).
 Montare il condotto A.

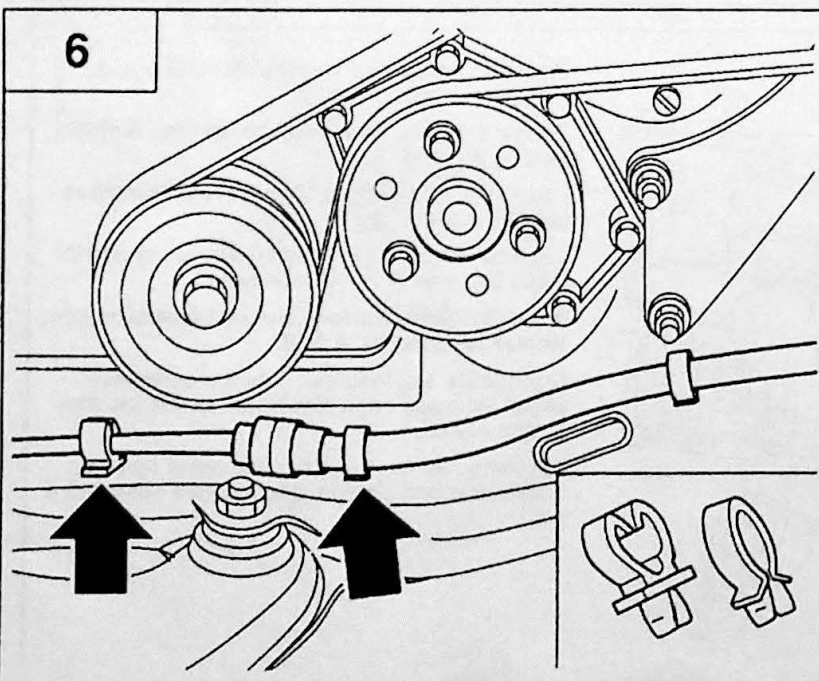

6

Plaats de leidingclips volgens afbeelding (3x).
 Monteer de leiding B.
 Sätt dit slangklämman enligt bilden (3x).
 Montera ledning B.
 Locate the pipe clips as shown in the illustration (3x).
 Fit pipe B.
 Leitungsklammern (3x) gemäß Abbildung anbringen.
 Leitung B montieren.
 Placez les serre-conduits suivant l'illustration (3x).
 Montez le conduit B.
 Coloque los sujetadores según se indica en la ilustración (3x).
 Monte el conducto B.
 Applicare i fermagli per condotti come mostrato nell'illustrazione (3 fermagli).
 Montare il condotto B.

7

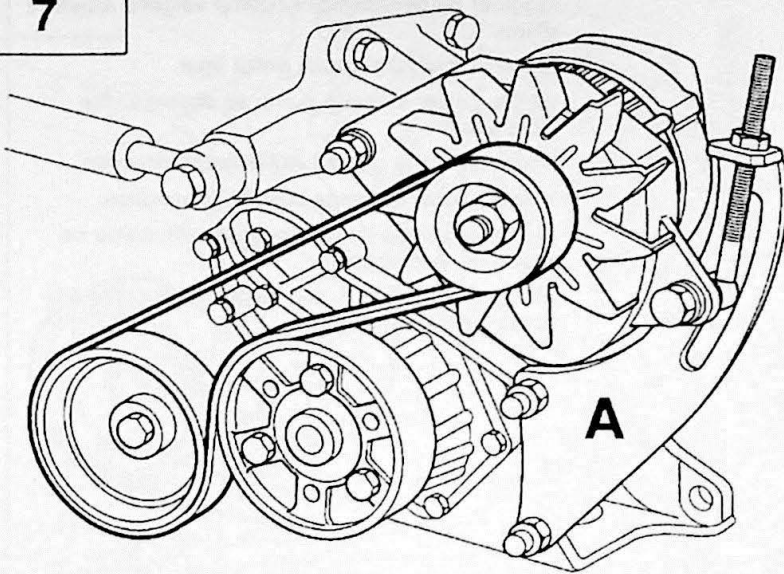

Verwijder de dynamo volgens Service Handboek Volvo 440/480 GR. 3/32 G1. Verwijder de spansteun A.

Ta bort generatorm enligt Servicehandbok Volvo 440/480 Gr 3/32 G1. Ta bort spännfästet A.

Remove the alternator as described in the Repairs & Maintenance Service Manual, Section 3 (32), Volvo 440/480, Operation G1. Remove the alternator adjusting link (A).

Lichtmaschine ausbauen; siehe Service-Handbuch Volvo 440/480, Gr. 3(32), Arbeit G1. Spannstütze A entfernen.

Déposez l'alternateur suivant le Manuel de Service Volvo 440/480 Gr 3/32 G1. Déposez le support de tension A.

Desmonte el alternador según se indica en el Manual de Servicio Volvo 440/480, Gr. 3/32 G1. Retire el soporte A.

Smontare l'alternatore seguendo la procedura descritta nel Manuale di servizio Volvo 440/480, Gruppo 3/32 G1. Rimuovere il supporto tenditore A.

8

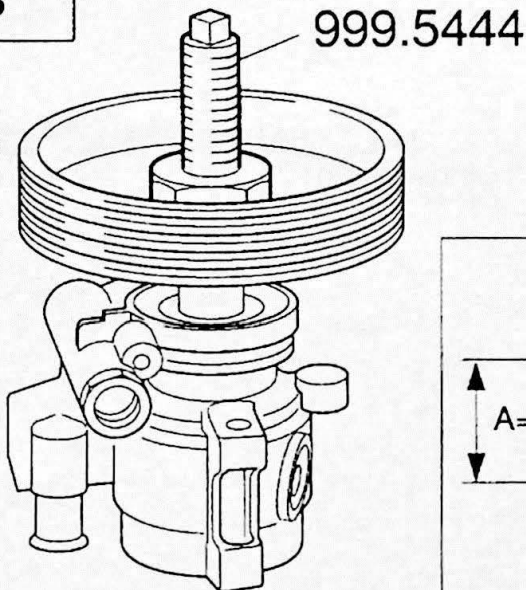

Bekrachtigingspomp: Monteer de poelie volgens afbeelding.

Servopump : montera remskivan enligt bilden.

Power steering pump: fit the pulley as shown in the illustration.

Lenkhelfpumpe: Riemenscheibe gemäß Abbildung montieren.

Servopompe: Montez la poulie suivant l'illustration.

Bomba de la servodirección: Monte la polea según se indica en la ilustración.

Pompa servoassistenza: montare la puleggia come mostrato nell'illustrazione.

9

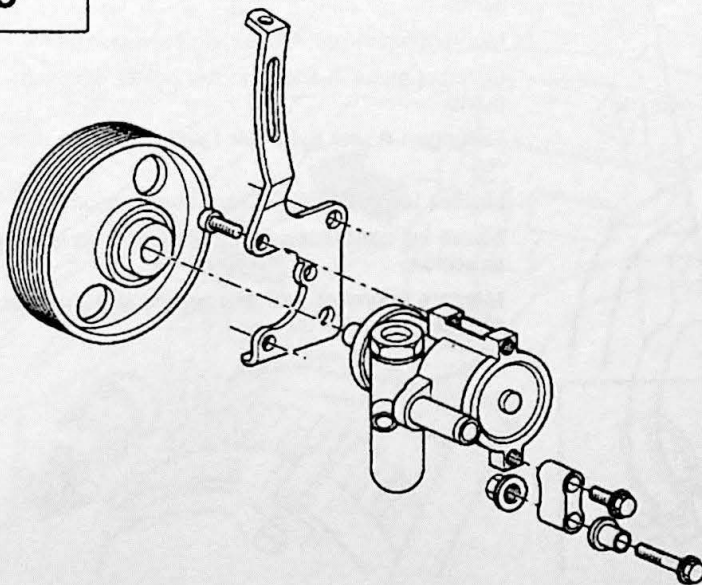

Breng de montagesteunen aan op de pomp volgens afbeelding.

Sätt monteringsfästen på pumpen enligt figuren.

Locate the mounting brackets on the pump as shown in the illustration.

Montagestützen gemäß Abbildung an der Lenkhelfpumpe anbringen.

Installez les supports de montage sur la pompe suivant l'illustration.

Coloque los soportes de montaje a la bomba tal como se indica en la ilustración.

Applicare i supporti di montaggio alla pompa come mostrato nell'illustrazione.

10

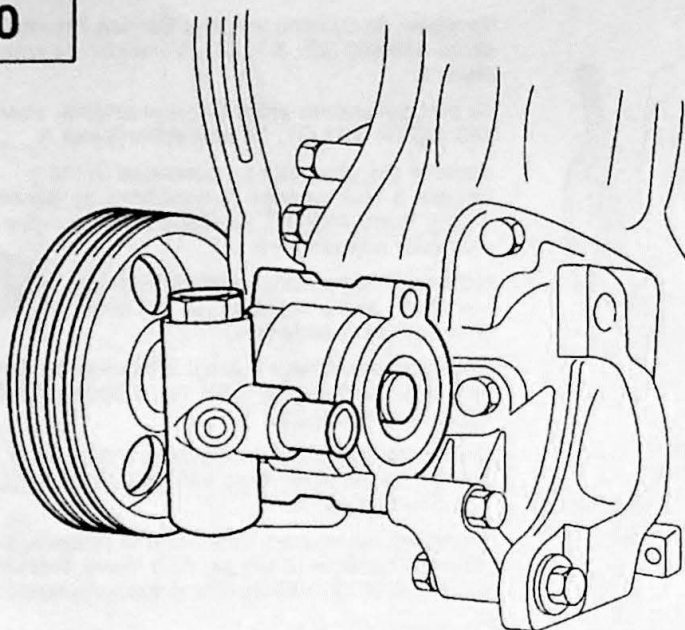

Monteer de bekrachtigingspomp volgens afbeelding.

Montera hydraulpumpen enligt figur.

Fit the power steering pump as shown in the illustration.

Lenkhelfpumpe gemäß Abbildung montieren.

Montez la servopompe suivant l'illustration.

Monte la bomba de la servodirección como se indica en la ilustración.

Montare la pompa di servoassistenza come mostrato nell'illustrazione.

11

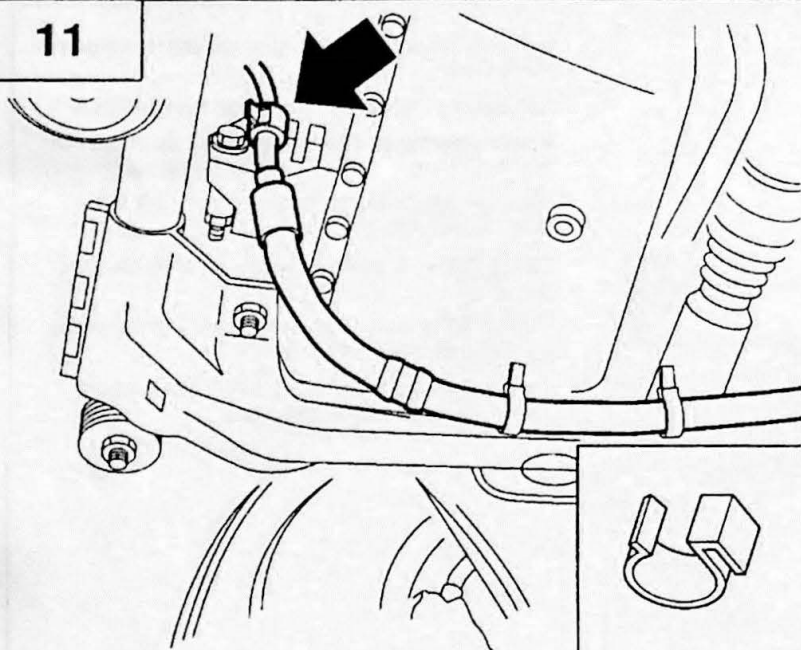

Plaats de leidingclip volgens afbeelding (1x).
Monteer de leiding A.

Sätt dit slangklämman enligt bilden (1x).
Montera ledning A.

Locate the pipe clip as shown in the illustration (1x).
Fit pipe A.

Leitungsklammer (1x) gemäß Abbildung anbringen.
Leitung A montieren.

Placez le serre-conduit suivant l'illustration (1x).
Montez le conduit A.

Coloque el sujetador (1) del conducto según se indica en la ilustración.
Monte el conducto A.

Applicare il fermaglio per condotti come mostrato nell'illustrazione (1 fermaglio).
Montare il condotto A.

12

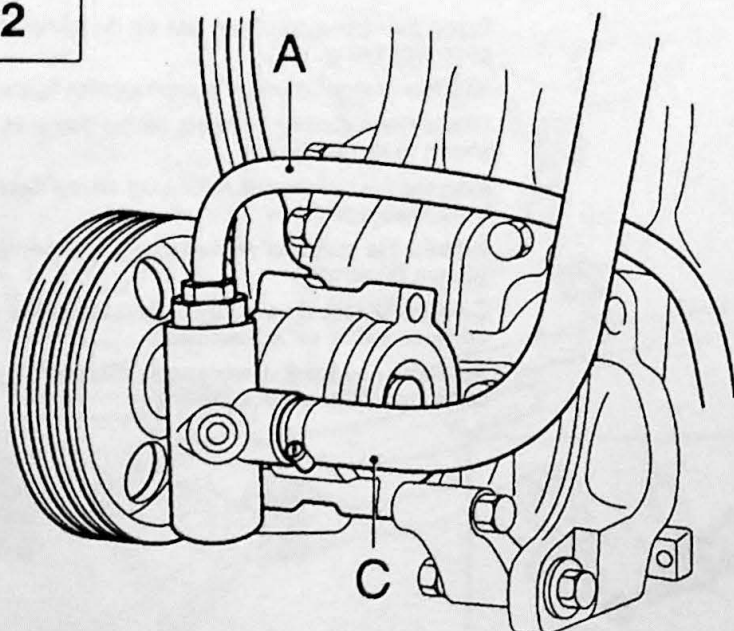

Monteer de leidingen A/C op de bekrachtigingspomp.

Montera ledningar A/C på styrservopumpen.

Connect pipes A and C to the power steering pump.

Leitungen A und C an der Lenkhelfpumpe montieren.

Montez les conduits A/C sur la servopompe.

Monte los conductos A/C a la bomba de la servodirección.

Montare i condotti A/C alla pompa di servoassistenza.

13

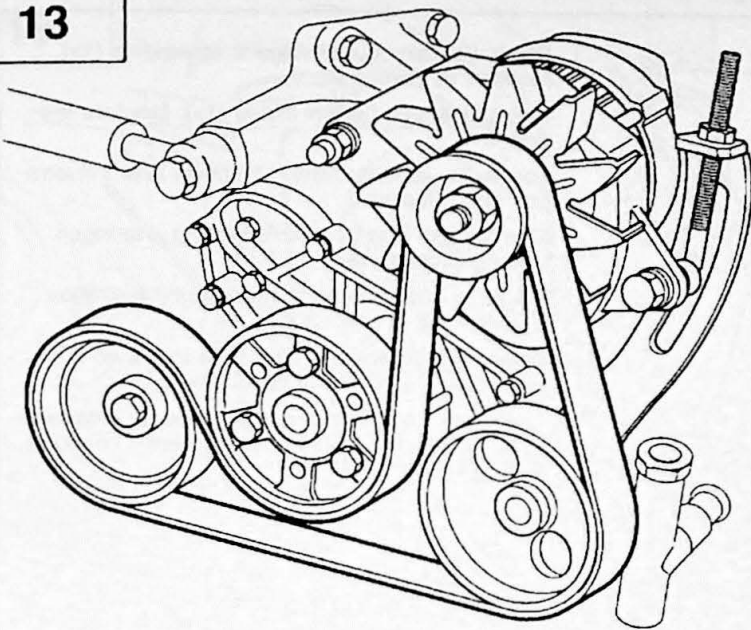

Monteer de stelinrichting. Monteer de dynamo. Monteer de poly V-snaar.

Sätt dit inställningsanordningen. Montera generatortorn. Montera flerkilsremmen.

Fit the alternator adjusting link. Fit the alternator and the Poly V-belt.

Stellvorrichtung montieren. Lichtmaschine einbauen. Poly-Keilriemen montieren.

Montez le dispositif de réglage. Montez l'alternateur. Montez la courroie trapézoïdale multiple.

Monte el mecanismo de ajuste, el alternador y la correa polirranurada.

Montare il dispositivo di registro. Montare l'alternatore. Montare la policinghia trapezoidale.

14

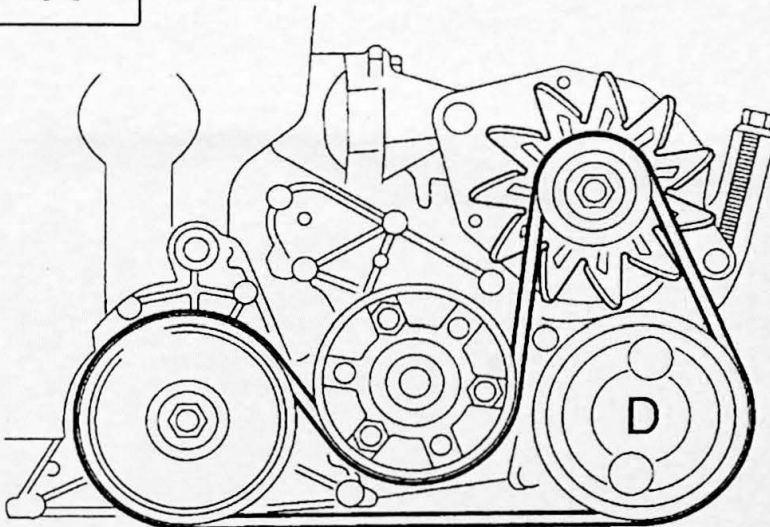

Stel de poly V-snaar af volgens Service Handboek Volvo 440/480 Gr. 6/64 V3.

Ställ in flerkilsremmen enligt Volvo Servicehandbok 440/480 Gr 6/64 V3.

Adjust the tension of the Poly V-belt as described in the Repairs & Maintenance Service Manual, Section 6 (64), Volvo 440/480, Operation V3.

Poly-Keilriemen einstellen; siehe Service-Handbuch Volvo 440/480, Gr. 6(64), Arbeit V3.

Réglez la courroie trapézoïdale multiple suivant le Manuel de Service Volvo 440/480 Gr 6/64 V3.

Ajuste la correa polirranurada según se indica en el Manual de Servicio Volvo 440/480, Gr. 6/64 V3.

Registrare la policinghia trapezoidale seguendo la procedura descritta nel Manuale di servizio Volvo 440/480, Gruppo 6/64 V3.

15

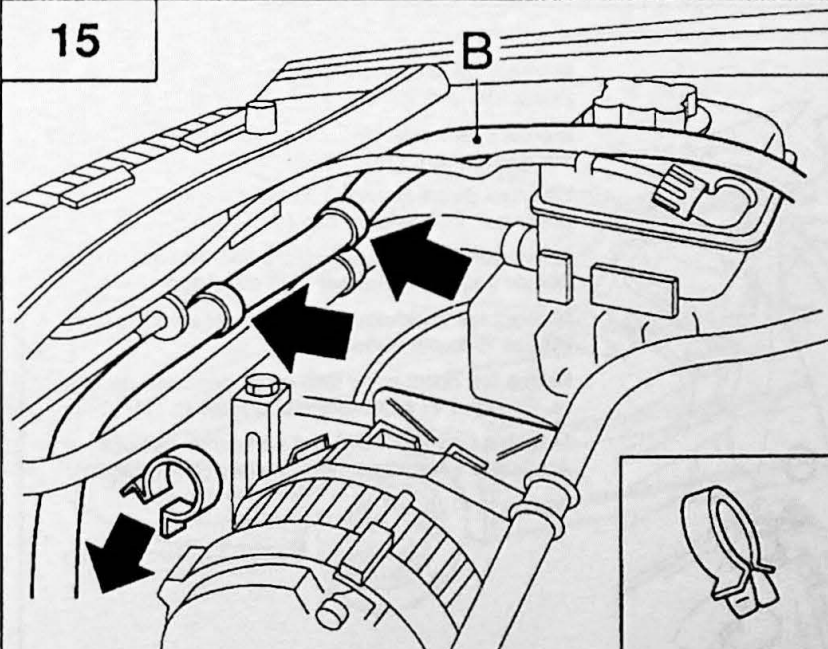

Plaats de leidingclips volgens afbeelding (3x). Monteer de leiding B.

Sätt dit slangklämman enligt bilden (3x). Montera ledningen B.

Locate the pipe clips as shown in the illustration (3x). Fit pipe B.

Leitungsklammern (3x) gemäß Abbildung anbringen. Leitung B montieren.

Placez les serre-conduits suivant l'illustration (3x). Montez le conduit B.

Coloque los sujetadores de los conductos (3) según se indica en la ilustración. Monte el conducto B.

Applicare i fermagli per condotti come mostrato nell'illustrazione (3 fermagli). Montare il condotto B.

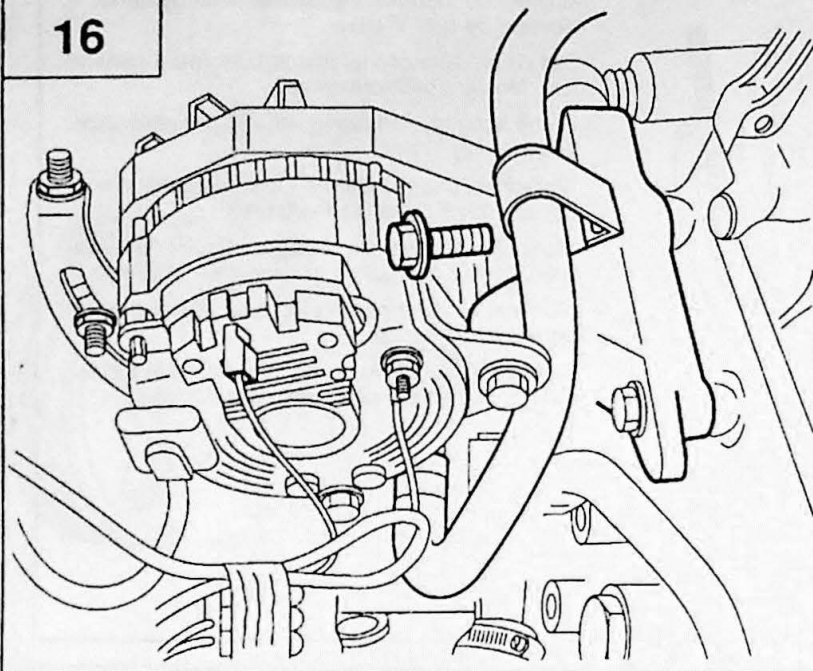
16

Plaats de klembeugel volgens afbeelding (1x).
Monteer de leiding C.

Sätt dit klämman enligt bilden (1x).
Montera ledning C.

Locate the locking clamp as shown in the illustration (1x).
Fit pipe C.

Klemmbügel (1x) gemäß Abbildung anbringen.
Leitung C montieren.

Placez le collier de serrage suivant l'illustration (1x).
Montez le conduit C.

Coloque la abrazadera según se indica en la ilustración (1).
Monte el conducto C.

Applicare la staffetta di serraggio come mostrato nell'illustrazione (1 staffetta).
Montare il condotto C.

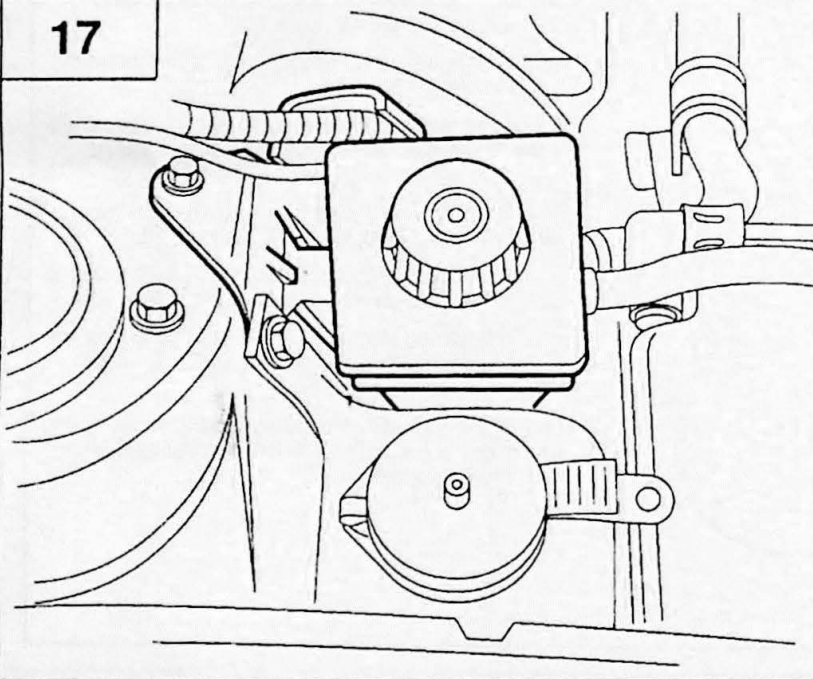
17

Oliereservoir: Monteer het oliereservoir volgens afbeelding.

Oljebhållare : Montera oljebhållaren enligt bilden.

Hydraulic fluid reservoir: fit the hydraulic fluid reservoir as shown in the illustration.

Hydraulikölbehälter gemäß Abbildung montieren.

Réservoir à huile: Montez le réservoir suivant l'illustration.

Depósito de aceite: Monte el depósito de aceite como se indica en la ilustración.

Serbatoio dell'olio: montare il serbatoio dell'olio come mostrato nell'illustrazione.

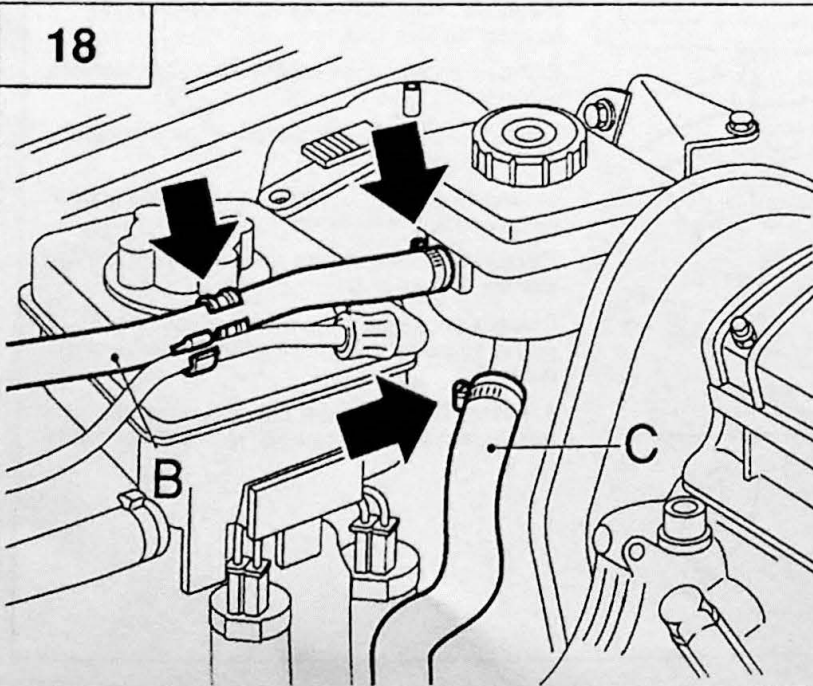
18

Monteer de leidingen B/C op het oliereservoir.
Plaats de leidingclip (1x).

Montera ledningar B/C på oljebhållaren. Sätt dit slangklämman. (1x).

Connect pipes B and C to the hydraulic fluid reservoir. Fit the pipe clip (1x).

Leitungen A und B am Hydraulikölbehälter montieren. Leitungsklammer (1x) anbringen.

Montez les conduits B/C sur le réservoir à huile. Placez le serre-conduit (1x).

Monte los conductos B/C en el depósito de aceite. Coloque el sujetador del conducto (1).

Montare i condotti B/C sul serbatoio dell'olio. Applicare il fermaglio per condotti (1 fermaglio).

19

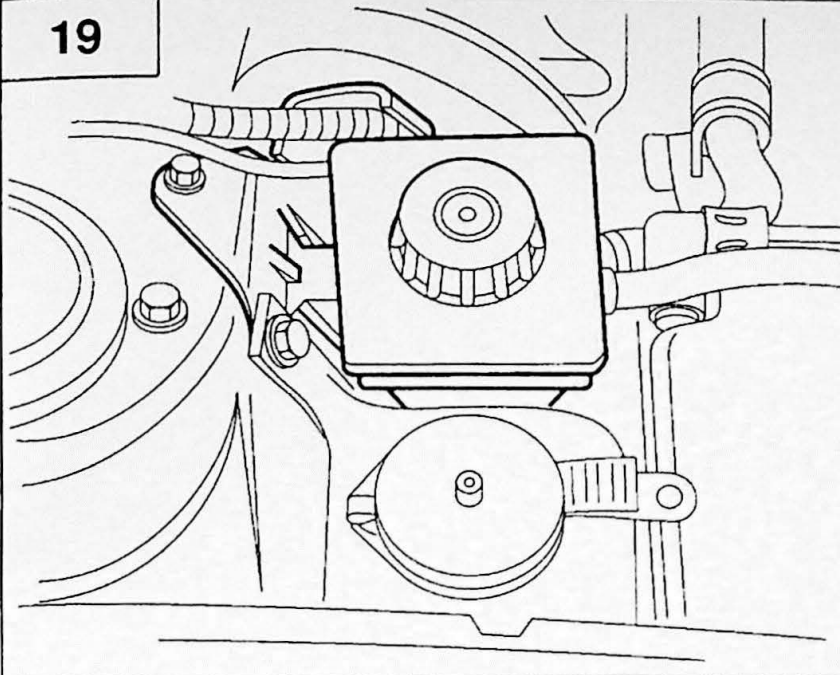

Vul het oliereservoir (ATF, type A/A, 1 liter). Ontlucht het systeem volgens Service Handboek Volvo 440/480 Gr. 6/64 V11.

Fyll oljebehållaren (ATF, typ A/A, 1 liter). Lufta systemet enligt Volvo Servicehandbok 440/480 Gr 6/64 V11.

Fill the hydraulic fluid reservoir with Automatic Transmission Fluid, type A/A (1 litre). Bleed the system as described in the Repairs & Maintenance Service Manual, Section 6 (64), Volvo 440/480, Operation V11.

Hydraulikölbehälter fyllen (1 Liter ATF, Typ A/A). Anlage entlüften; siehe Service-Handbuch Volvo 440/480, Gr. 6(64), Arbeit V11.

Remplissez le réservoir d'huile (ATF, type A/A, 1 litre). Purgez le système suivant le Manuel de Service Volvo 440/480 Gr 6/64 V11.

Rellene el depósito de aceite (ATF, tipo A/A, 1 litro). Purgue el sistema según se indica en el Manual de Servicio Volvo 440/480, Gr. 6/64 V11.

Riempire il serbatoio di olio (1 litro di olio ATF, tipo A/A). Spurgare il circuito seguendo la procedura descritta nel Manuale di servizio Volvo 440/480, Gruppo 6/64 V11.

20

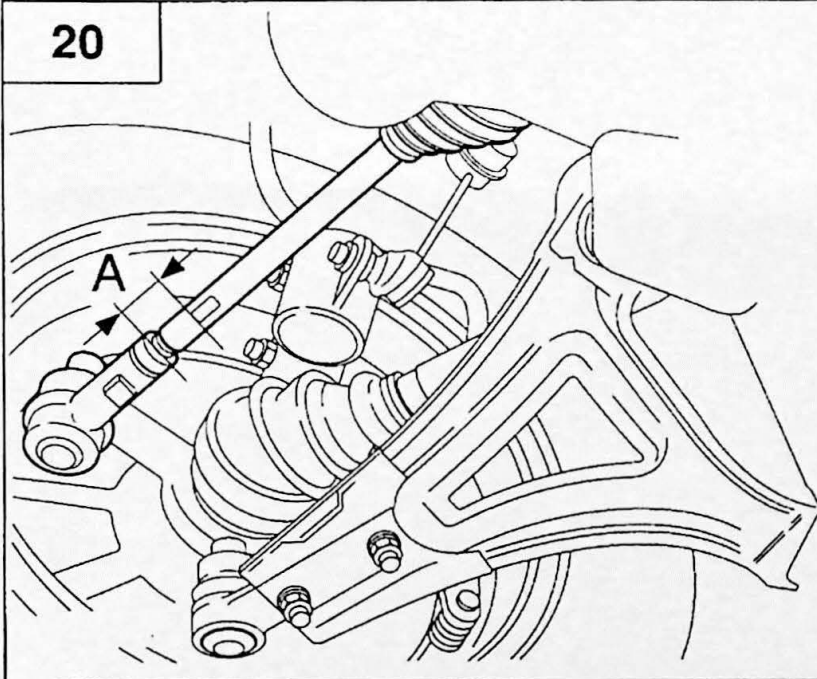

Kontroleer het toespoor volgens Service Handboek Volvo 440/480 Gr. 6/60 A4-5.

Kontrollera hjulskränkningen enligt Volvo Servicehandbok 440/480 Gr 6/60 A4-5.

Check the toe-in as described in the Repairs & Maintenance Service Manual, Section 6 (60), Volvo 440/480, Operations A4-A5.

Vorspur überprüfen; siehe Service-Handbuch Volvo 440/480, Gr. 6(60), Arbeiten A4-A5.

Contrôlez le pincement suivant le Manuel de Service Volvo 440/480 Gr 6/60 A4-5.

Controle la convergencia tal como se indica en el Manual de Servicio Volvo 440/480, Gr. 6/60 A4-5.

Controllare la convergenza seguendo la procedura descritta nel Manuale Assistenza di servizio Volvo 440/480, Gruppo 6/60 A4-5.

21

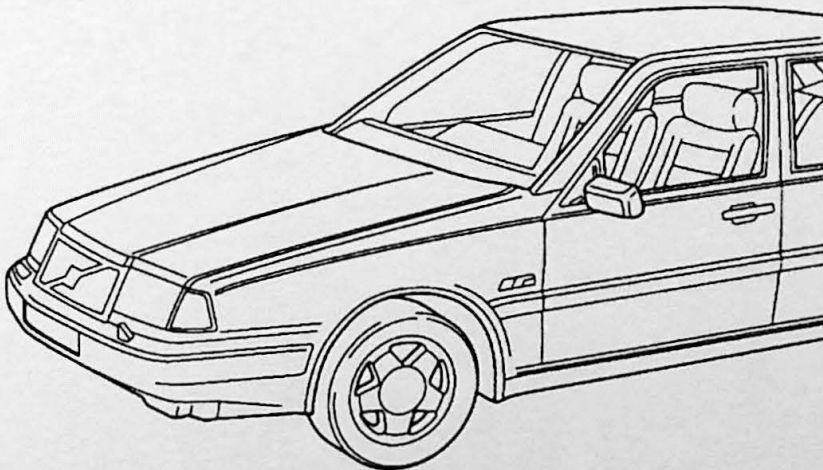

Kontroleer de werking, monteer de delen terug.

Kontrollera funktionen, montera tillbaka delarna.

Check for correct operation and restore the removed parts to their original positions.

Funktionskontrolle durchführen. Entfernte Teile wieder montieren.

Contrôlez le fonctionnement. Réinstallez les éléments déposés.

Controlar el funcionamiento y montar de nuevo las piezas.

Controllare il funzionamento e rimontare i componenti.