

VOLVO

Amateur



Het Complete Handboek

Een uitgave van de
VOLVO
V44 Vereniging

Het Complete Handboek

15 Carrosserie

De Amazon heeft een zelfdragende carrosserie, hetgeen betekent dat er geen subchassis aanwezig is. Los afneembare delen zijn de deuren, achterklep, motorkap, front en voor spatborden.

Reparaties

Front, demontage.

Het front is bevestigd aan de frontbalk van het chassis en aan het rechter en linker binnenscherm door middel van carrosserie-parkers. Verwijder de grill. Verwijder eerst de koplampunits en de claxon. Maak de slotplaat van de motorkap los. Schroef daarna de parkers rondom los. Montage in omgekeerde volgorde.

Motorkap, demontage.

De motorkap is bevestigd aan de scharnieren met bouten. Neem de slang(en) los van de ruitensproeier. Hang de kap met een draad op en schroef de bouten van de scharnieren los aan de motorkapzijde terwijl een helper de motorkap ondersteunt. Montage in omgekeerde volgorde. De gaten voor de bevestigingsbouten zijn ovaal om de juiste passing van de kap te kunnen krijgen. De bevestigingsplaat van de sluiting is eveneens voorzien van ovale gaten om het slot te centreren. Er zijn twee typen sluitingen (Fig. 15.1 en 15.2). Smeer de bewegende onderdelen voor de montage met vet. Controleer of de veiligheidspal goed blijft hangen en of de sluiting soepel loopt.

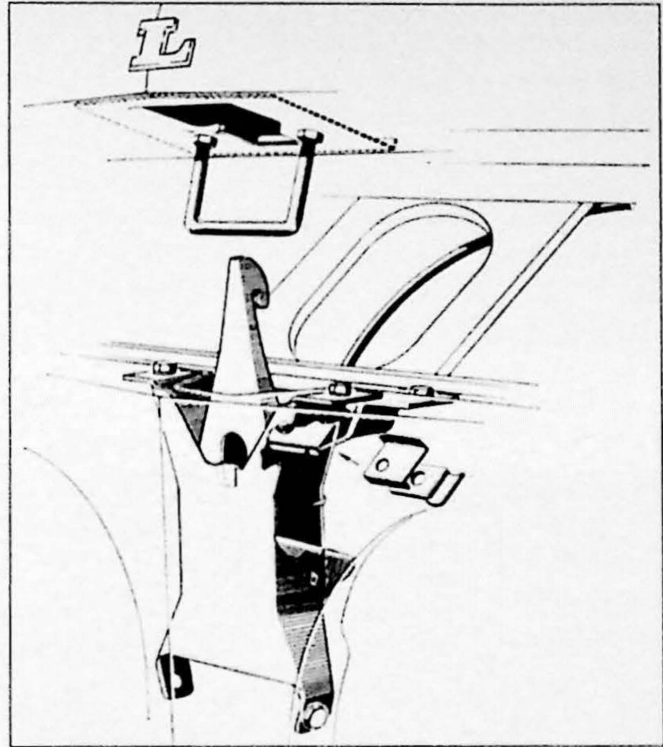

Fig. 15.1. Motorkapsluiting, vroeg type

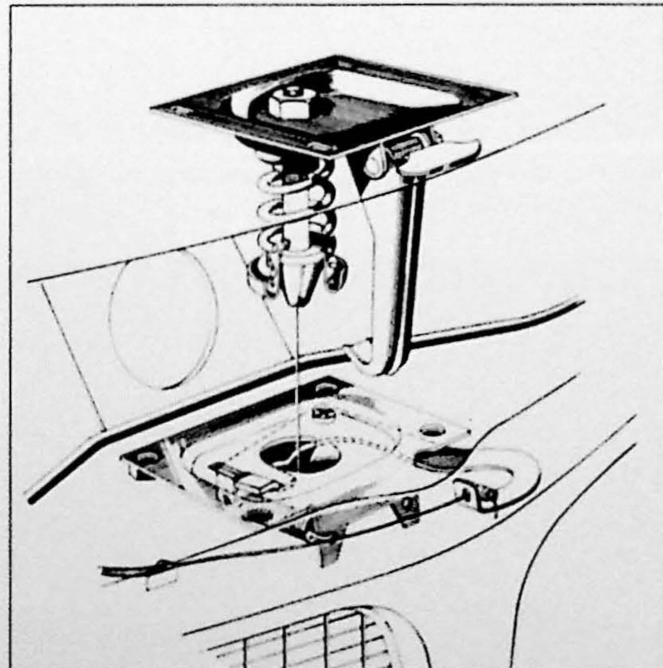

Fig. 15.2. Motorkapsluiting, latere type

Achterklep, demontage.

De achterklep is gemonteerd aan twee scharnieren. De boutgaten zijn ovaal om bij montage de juiste passing te verkrijgen. Het scharnier is met drie bouten gemonteerd op de plaat onder de ruit en met twee bouten aan de klep. Voor demontage van het scharnier moet de spanning van de torsieveren ontspannen worden. Dit kan worden gedaan met een geschikt stuk gereedschap (Fig. 15.3). De sluiting van de vroegere typen is bevestigd met twee bouten en een sluitring. De voorspanning van de sluiting is te regelen. Schroef de beide bouten los en verwijder de sluitring rond het slot (Fig. 15.4). Let op dat de rubber pakking van het slotje bij montage weer goed op zijn plaats komt. De sluiting van de latere typen kan worden afgeregeld met het in- of uitschroeven van de haak (5, Fig. 15.5). Ook deze sluiting is voorzien van ovale gaten om de juiste passing van de klep te verkrijgen.



Fig. 15.3. Verwijderen van de voorspanning van de torsieveren van de achterklep.

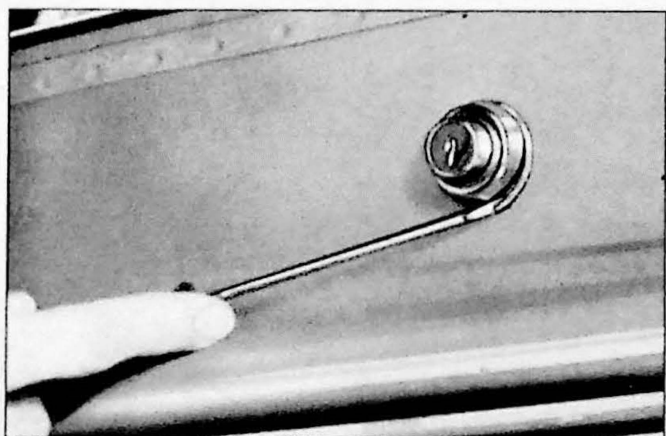

Fig. 15.4. Verwijderen van de sluitring van de slotdrukknop

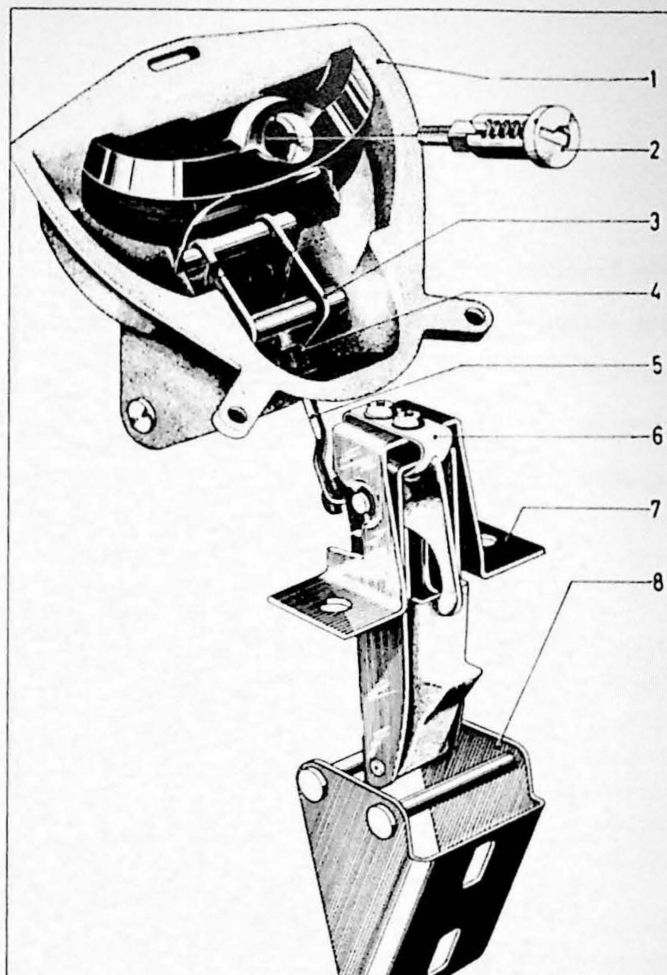

Fig. 15.5. Sluiting van de achterklep van het latere type.

1. handgreep, 2. cilinderslot, 3. mechanisme, 4. rubber busje, 5. scharnier, 6. veer, 7. slot, 8. sluitblok

Deuren, demontage

Er is geen principieel verschil tussen de demontage van de deuren van het twee- en een vierdeurstype.

1. Neem de deurvanger los (Fig. 15.6). De bouten hiervoor zitten verborgen achter de bekleding van het zijpaneel. De vanger kan ook worden gedemonteerd door de roller los te schroeven en de vanger af te haken. Ervaring heeft geleerd dat de eerste methode het gemakkelijkst is.
2. Schroef de vier sterbouten van de scharnieren los (gebruik hiervoor de juiste maat schroevendraaier!) en laat een helper de deur vast houden. Het deurrubber moet hiervoor opzij gehouden worden. Dit kan worden gedaan door de rubberhouder voorzichtig los te schroeven (Fig. 15.7). Let op dat het rubber niet los laat van de houder. Montage in omgekeerde volgorde. De deur is goed "af te hangen" omdat de schroefplaat beweegbaar is gemonteerd zonder echter geheel

los te kunnen. In de lengterichting is de deur te stellen door de beweegbare schroefplaat aan de carrosserie. Om gebruik te maken van de instelmogelijkheid in de lengterichting moeten wel de spatschermen worden verwijderd.

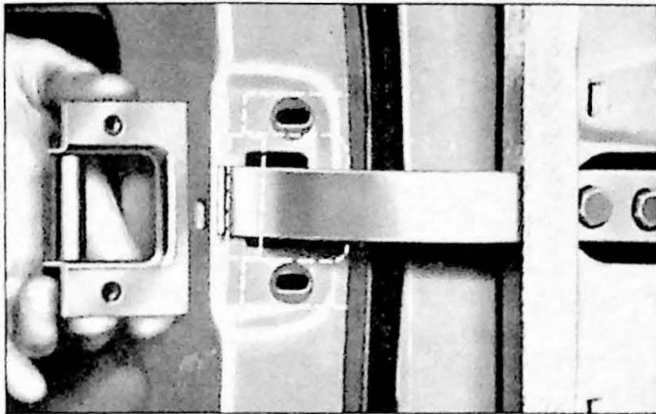

Fig. 15.6. Deurvanger



Fig. 15.7. Deurrubber over deurscharnier

Deurbekleding, demontage.

1. Verwijder de armsteun. Deze is met twee lange parkers gemonteerd in het binnenpaneel van de deur (Fig. 15.8).
2. Verwijder de beide hendels. Maak hiervoor een stuk gereedschap zoals afgebeeld in Fig. 15.9. Let op dat de borgveer niet wegspringt!
3. Schroef de slotpin los en verwijder de bovenplaat (Fig. 15.10).
4. Druk de veersluitingen van de bekleding voorzichtig terug met behulp van een schroevendraaier (Fig. 15.11) en verwijder deze. Haal het eventueel

aanwezige papier of plastic voor bescherming tegen inwateren voor de binnendeurplaat weg. Tevens de steunveren (voor ondersteuning van de binnenbekleding) op de bedieningsassen van het raam en slot verwijderen.

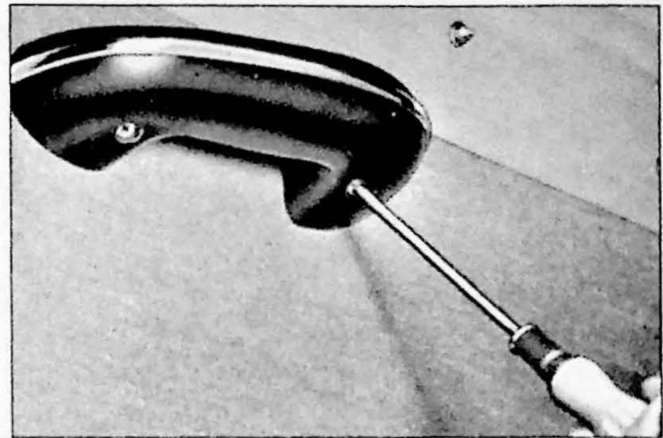

Fig. 15.8. Verwijderen van de armsteun

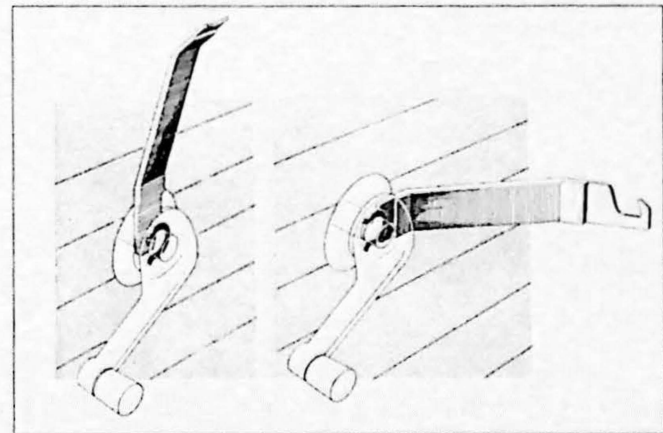

Fig. 15.9. Speciaal gereedschap (SVO 2297) voor het verwijderen van de borgveren.

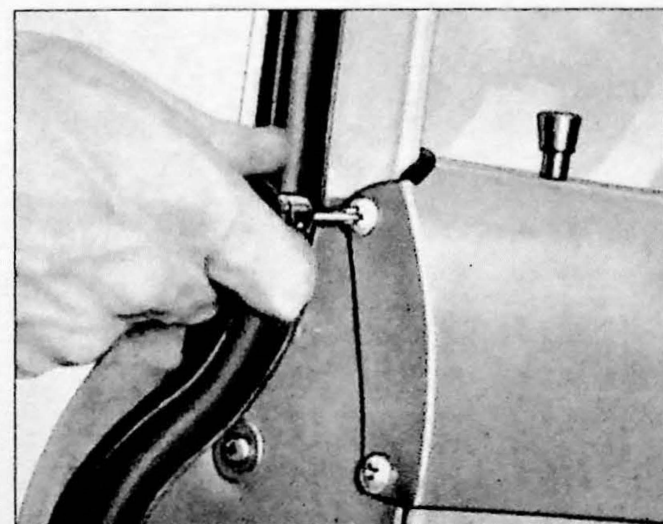

Fig. 15.10. Verwijderen van de bovenplaat



Fig. 15.11. Verwijderen van de bekleding

Verwijderen van de deurbekleding

Verwijder de deurbekleding zoals hierboven omschreven.

1. Schroef de twee schroeven los van de geleiderail van het raam (Fig. 15.12).
2. Schroef de drie boutjes los van het binnen deurbekrukmechanisme.
3. Haak de bedieningsarm van het slotmechanisme af en maak de bediening van het buiten deurbekrukmechanisme los.
4. Schroef de vier bouten van het getande rolmechanisme los op de kopse kant van de deur.
5. Verwijder de binnenste "bedieningsstang" van het slot.
6. Schroef de twee bouten van de deurbekrukmechanisme los en verwijder deze (Fig. 15.13). Deze zijn bereikbaar vanaf de binnenkant van de deur en kunnen het gemakkelijkst bereikt worden door het raam omlaag te draaien of te demonteren.

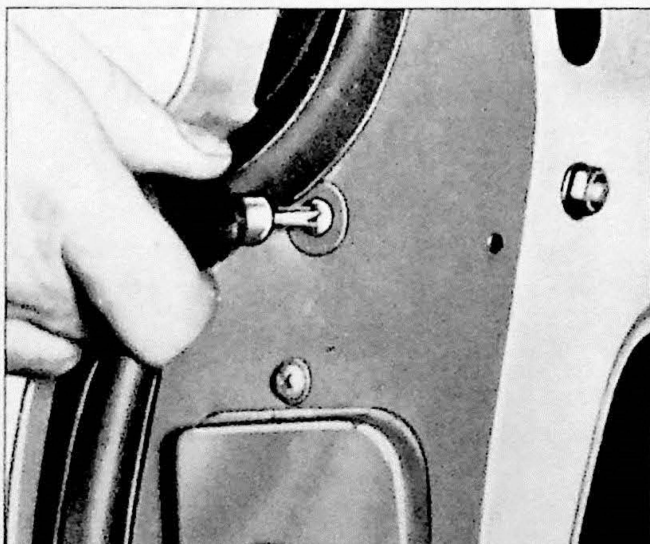

Fig. 15.12. Losdraaien van de bout voor de geleiderail



Fig. 15.13. Losnemen van de slothendel

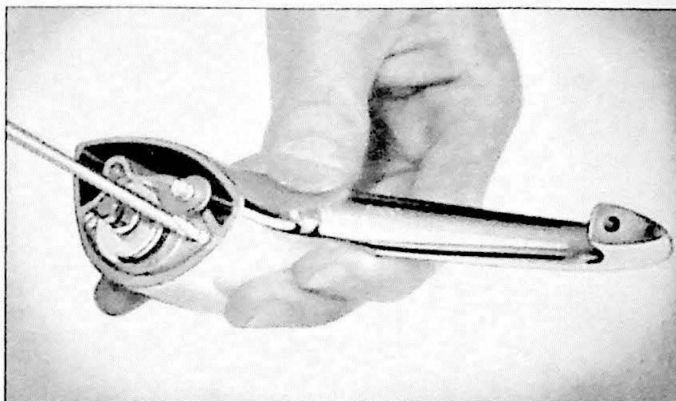

Fig. 15.14. Demontage van het deurslot

Demontage van deurslot

1. Schroef beide boutjes los van de drukknop en slotje (Fig. 15.14).
2. Druk het slotje er uit en pers de borgpen uit (Fig. 15.15).
3. Draai de sleutel heen en weer met een trekkende beweging zodat het slotje eruit komt (Fig. 15.16).
4. Vervang eventueel een niet goed werkend slotje, smeer de delen met grafiet of speciale slotolie en monteer in omgekeerde volgorde.



Fig. 15.15. Verwijderen borgpen van het deurslot

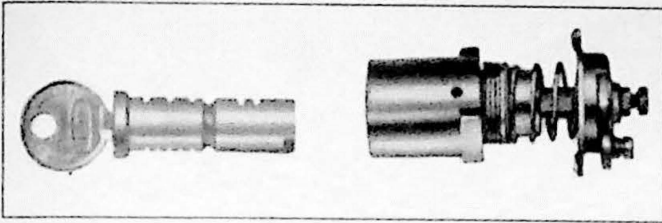

Fig. 15.16. Demontage deurslot

Sluitblok

Het sluitblok (Fig. 15.17) vangt het deurslot in twee posities. Zorg ervoor dat de deurscharnieren geen speling hebben en "hang de deur af" zodat deze goed sluit. Het sluitblok is beweegbaar gemonteerd zodat de verticale en horizontale richting gemakkelijk ingesteld kunnen worden. Zorg ervoor dat het slot met ingedrukte slotknop soepel in en uit loopt. De afstelling moet onmiddellijk worden gedaan bij vervangen van het sluitblok of deurscharnieren.

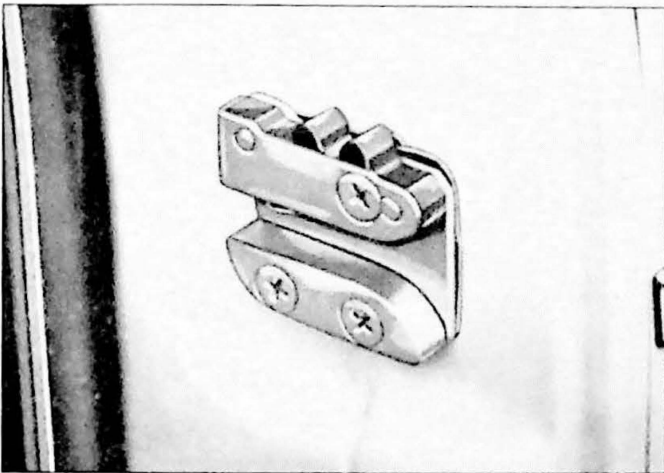

Fig. 15.17. Sluitblok

Deurramen en draaimechanisme

Verwijderen en montage

Verwijder de deurbekleding zoals omschreven. Verwijder ventilatieraampje zoals later omschreven.

1. Verwijder de houder van de opwindkabel (Fig. 15.18).
2. Haal de voorspanning van de kabel (mechanisme zit in de bodem van de deur) door de moer een aantal slagen los te draaien. Haak de kabel van de geleiderollen en de ketting van het tandwiel. Indien nodig kunnen de geleiderollen losgeschroefd worden.
3. Het opwindmechanisme is te verwijderen door vier boutjes los te nemen (Fig. 15.19). Verwijder voorzichtig het raam. Controleer de conditie van de

raamgeleiders voordat het raam weer gemonteerd wordt. Als deze versleten of beschadigd zijn kunnen ze het beste vervangen worden. De kabel van het opwindmechanisme niet te strak spannen. Smeer de kabel en ketting met vet en smeer de overige draaiende delen met olie.

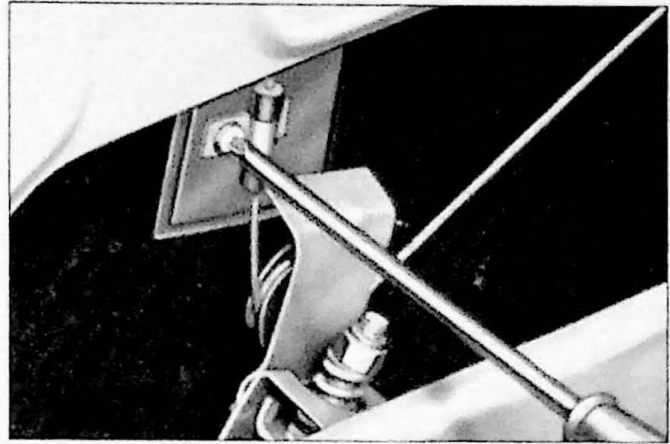

Fig. 15.18. Verwijderen van de meenemer op het raam.

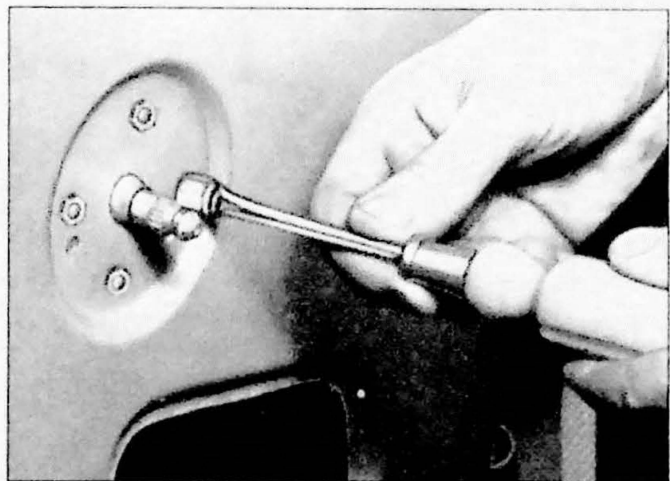

Fig. 15.19. Verwijderen van het opwindmechanisme.

Ventilatieraampje, demontage en montage

De sponning van het ventilatieraampje vormt ook de voorste geleider van het draairaam. Het demonteren van het ventilatieraampje met de strips gebeurt op de volgende wijze:

1. Demonteer de deurbekleding zoals eerder beschreven.
2. Schroef de vijf boutjes van het ventilatieraam los (Fig. 15.20).
3. Draai het boutje los die de geleider tegen het raam houdt (Fig. 15.21). Dit geldt alleen voor de verlengde geleiding van de voordeur.
4. Verwijder de bovenste geleidestrip (Fig. 15.22) en licht het raam eruit (Fig. 15.23).



Fig. 15.20. Losmaken van het ventilatieraampje

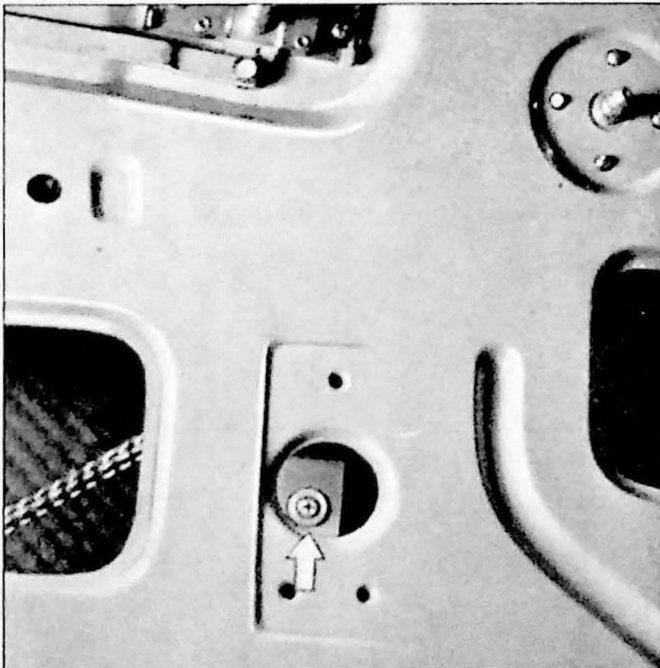

Fig. 15.21. Boutje voor raamgeleiderail

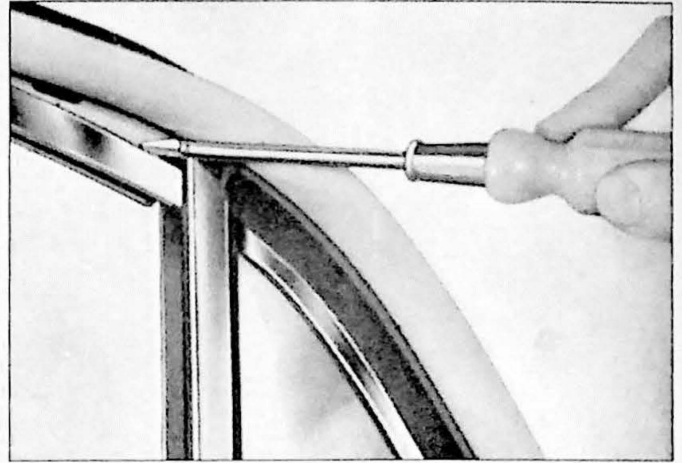

Fig. 15.22. Verwijderen van bovenste geleidestrip

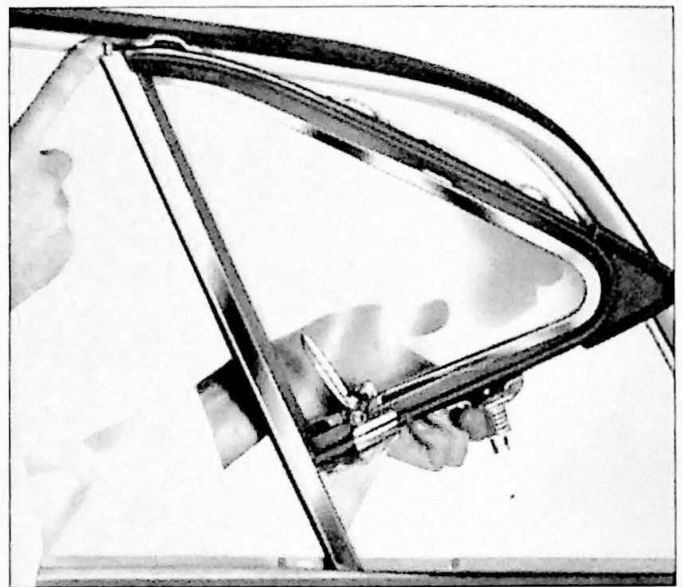

Fig. 15.23. Verwijderen ventilatieraam

Montage en afstelling van deursloten

Voordeur (2- en 4-deurs)

1. Monteer het slot (10, Fig. 15.24) met het "afstandsmechanisme" (12, Fig. 15.24).
2. Zet de afstand "A" (Fig. 15.25) op 15mm ($\pm 0,5$ mm) door het slot te draaien. Zet het slot goed vast. Als de afstand "A" niet te verkrijgen is kan de bedieningshevel (5, Fig. 15.24) iets verbogen worden.
3. Het "afstandsmechanisme" (12, Fig. 15.24) met de splitpen (11, Fig. 15.24) gemonteerd wordt achterwaarts bewogen zodat de hevel (9, Fig. 15.24) tegen de slotplaat (10, Fig. 15.24) loopt. Schroef het mechanisme in deze positie vast. Verwijder de splitpen (11, Fig. 15.24).
4. Monteer de hevel (7, Fig. 15.24) voor de binnen-slotpin (15, Fig. 15.24).

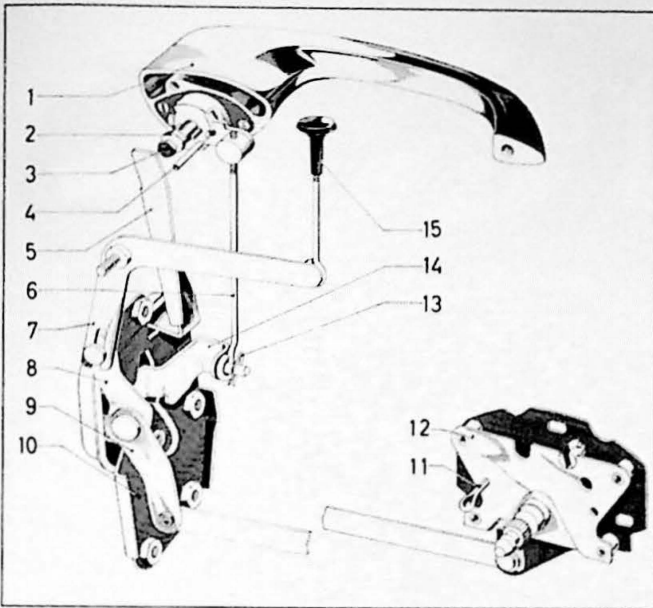

Fig. 15.24. Voordeurslot

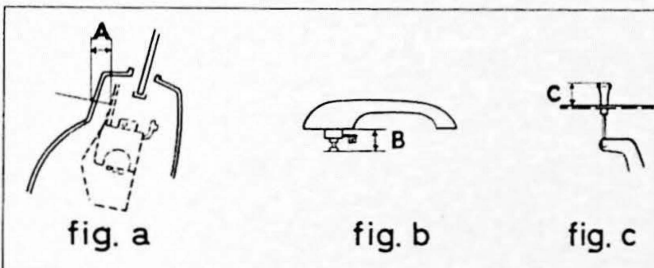

Fig. 15.25. Afstelmaten voor het slot

Achterdeur

1. Monteer het slot (11, Fig. 15.26) met het "afstandsmechanisme" (13, Fig. 15.26) zonder de bouten geheel vast te draaien.
2. Zet de afstand "A" (Fig. 15.25) op 17mm ($\pm 0,5$ mm) door het slot te draaien. Zet het slot goed vast. Als dit niet bereikt kan worden kan de hevel (5, Fig. 15.26) iets verbogen worden.
3. Het "afstandsmechanisme" met de splitpen (13 en 12, Fig. 15.26) wordt achterwaarts bewogen zodat de hevel (10, Fig. 15.26) tegen de slotplaat (11, Fig. 15.26) stoot. Zet het mechanisme in deze positie vast en verwijder de splitpen.
4. Monteer de hevel (17, Fig. 15.26) en verbindt de stang 16 (Fig. 15.26).
5. Zet de hevel (7, Fig. 15.26) naar de slotpositie (achterwaarts naar het slot) en de stang 16 (Fig. 15.26) in de achterste vangpositie. Kijk door het inspectiegat (12, Fig. 15.26) of de stang volledig in de vangpositie gaat. In deze positie wordt de hevel (14, Fig. 15.26) vastgemaakt op de stang door mid-

del van bouten in gaten 15 (Fig. 15.26). Let op dat de stang niet tegen de binnenplaat van de deur loopt. De stang kan iets verbogen worden maar mag ook niet tegen andere delen raken.

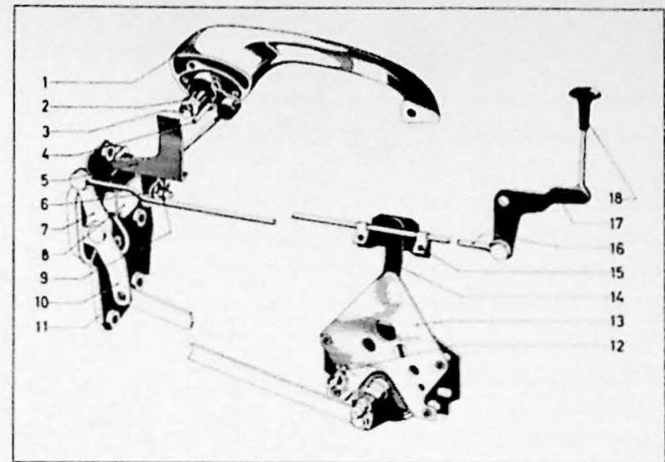

Fig. 15.26. Achterdeurslot

Verwarmingssystemen

Verwarming, demontage (vroegere uitvoering)

De kachel (Fig. 15.27) bestaat uit een luchtinlaat met elektrisch aangedreven ventilator, een honingraatvormige radiator, een warmte verdeelhuis met klep en een binnen-thermostaat.

1. Maak de min-pool van de accu los.
2. Verwijder de bedrading naar de ventilator.
3. Verwijder de strip bij de luchtinlaat (2 en 3, Fig. 15.27).
4. Verwijder de drie bouten onder de rubber band en neem de luchtinlaat tesamen met de ventilator van de kachel.

De ventilator kan met twee bouten worden losgeschroefd zodat deze verwijderd kan worden van de luchtinlaat.

De ventilatormotor is voorzien van zelfsmurende lagers. Smering is alleen nodig bij revisie van de motor. Denk er bij de montage om dat de motor goed gecentreerd is en dat de massaleiding goed contact maakt. De kachelradiator kan worden losgemaakt met twee bouten aan de interieurzijde, nadat het luchtverdeelhuis (9, Fig. 15.27) is losgemaakt. Voor het losmaken van de radiator de koelvloeistof aftappen. Wees voorzichtig met het verwijderen van de radiator want er blijft nog vloeistof achter welke weg kan lopen bij het scheef houden.

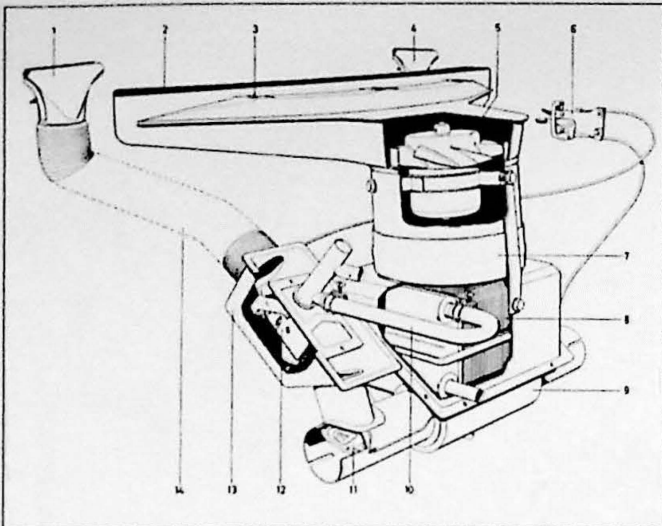

Fig. 15.27. Verwarming, vroege type.

1. ruitenontwaseming; 2. luchtinlaat; 3. moer; 4. ruitenontwaseming;
5. ventilatormotor; 6. bedieningshendels; 7. rubber band; 8. radiator;
9. luchtverdeelhuis; 10. rubber huls; 11. afsluitklep; 12. thermostaat;
13. thermostaathuis; 14. luchtslang

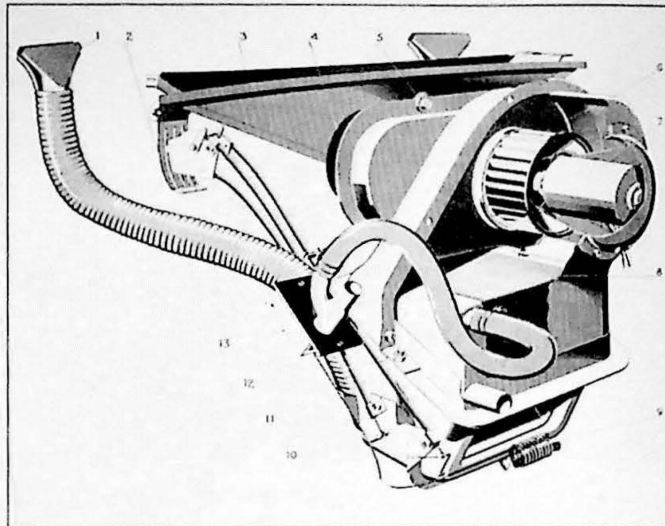

Fig. 15.28. Verwarming late type.

1. ruiteontwaseming; 2. bedieningshendels; 3. luchtinlaat; 4. rubber mof; 5. bevestigingsbout; 6. turbine; 7. ventilatormotor; 8. radiator;
9. voeler van kachelthermostaat; 10. afsluiter voor uitgaande lucht;
11. afsluiter voor ruitenontwaseming; 12. bevestigingsbout; 13. thermostaat

Verwarming, demontage (latere type).

Dit type (Fig. 15.28) bestaat uit een luchtinlaat (welke een geheel vormt met de carrosserie), warmtewisselaar, turbinehuis met ventilator, radiatorsysteem, luchtverdeelhuis met afsluiter, thermostaat en bedieningsmechanisme.

1. Neem de min-pool van de accu los.
2. Tap de koelvloeistof af.
3. Verwijder de bedrading van de ventilatormotor.
4. Verwijder kachelslangen.
5. Haak de kabels van de bediening los in het interieur en verwijder de luchtslangen
6. Demonteer indien nodig het handschoenvakje om de demontage van de kachelthermostaat gemakkelijker te maken.
7. Schroef de drie moeren los die de unit tegen de carrosserie houden.
8. Neem de kachel eruit. Wees voorzichtig met de dunne koperen leidingen van de thermostaat.

De motor van de ventilator is zelf smerend. Alleen smeren bij revisie van de motor. Het verwarmingssysteem kan gedemonteerd worden door de huishelften van elkaar te schroeven. Het spiraal vormt de temperatuuropnemer van de thermostaat en is voor de luchtuitlaat in het interieur geplaatst. In geval van een defecte thermostaat moet deze geheel worden vervangen.