



VOLVO

WERKPLAATS- BULLETIN

PERSONENWAGENS

BETR.

VOORTREIN

PRODU

P

GROEP

62

NO.

16

DATUM

Juli 1968

Betreft voortrein P 120, 2-en 4-deurs, kombinatiewagen.

Blad 1 van 2

Onderstaande werkzaamheden worden uitgevoerd aan een uitgebouwde voortrein.

Werkzaamheden no:s 62 LE en 62 LF

Vernieuwen van bovenste en onderste draagarm aan een kant (beide zijden), (voor de PV 544 en 210 met inbegrip van de astap). Voor alle modellen inclusief smeren, dé-en montage van moer en afstandshuls stabilisator en schamierpen van onderste draagarm. Voor de 120-series inclusief dé-en montage van de bovenste en onderste fuseekogel. Voor de 110-series inclusief dé-en montage van fusee, fusee-lagerbussen en pivotas, ruimen van fusee-lagerbussen.

De volgende werkzaamheden zijn inbegrepen voor trommelremmen: 1, 4-17, 19-21, 23-24, 26-41 en 44.

De volgende werkzaamheden zijn inbegrepen voor schijfremmen: 1-17, 19-21, 23-24 en 26-44.

Werkhandeling no. 62 LA

Voorasbalk vernieuwen, inclusief bewegende delen.

De volgende werkzaamheden zijn inbegrepen: 1, 7, 10, 11, 17-19, 22, 28 en 34-36.

Werkzaamheden no:s 62 LB en 62 LC.

Vernieuwen van voorasbalk en bovenste en onderste draagarm, aan een zijde (2 zijden). Voor alle modellen inclusief bewegende delen, dé-en montage pivotas van bovenste draagarm.

De volgende werkzaamheden zijn inbegrepen: 1, 6-13, 16-21, 23, 24, 26-29 en 32-39.

Werkhandeling no. 62 LD.

Fuseestuk vernieuwen per stuk in samenhang met het vernieuwen van bovenste en onderste draagarm. Voor alle modellen inclusief smeren. Voor de 120-serie inclusief dé-en montage van onderste en bovenste fuseekogel. Voor de 110-series inclusief dé-en montage van de astap, lagerbussen fusee en ruimen van nieuwe lagerbussen.

De volgende werkzaamheden zijn inbegrepen voor trommelremmen: 4,5, 14, 15, 30, 31, 40, 41 en 44.

De volgende werkzaamheden zijn inbegrepen voor schijfremmen: 2-5, 14, 15, 30, 31, 40-44.

Werkhandeling no. 62 LG

Onderste draagarm vernieuwen per stuk, inclusief smeren, dé-en montage van moer en afstandshuls stabilisator en scharnierpen.

De volgende werkzaamheden zijn inbegrepen: 6-11, 16, 17, 19, 23-24, 28, 29 en 34-39.

Werkhandeling no. 62 LH

Onderste draagarm vernieuwen per stuk, in samenhang met vernieuwen van voorasbalk. Voor de omschrijving van de werkzaamheden, zie onder no. 62 LG.

De volgende werkzaamheden zijn inbegrepen: 6, 8, 9, 16, 24, 27, 29 en 37-39.

Werkhandeling no. 62 LJ.

Bovenste draagarm vernieuwen, per stuk. Voor de 110-series inclusief smeren en dé-en montage van pivotas.

De volgende werkzaamheden zijn inbegrepen: 7, 10, 12, 13, 20, 26 en 32-36.

Werkhandeling no. 62 LK

Bovenste draagarm vernieuwen per stuk, in samenhang met vernieuwen van voorasbalk. Voor een omschrijving van de werkzaamheden, zie onder 62 LJ.

De volgende werkzaamheden zijn inbegrepen: 12, 13, 20, 26, 32 en 33.

Werkhandeling no. 62 LL.

Pivotas van bovenste draagarm vernieuwen, per stuk, in samenhang met vernieuwen van bovenste draagarm.

De volgende werkzaamheden zijn inbegrepen: 22 en 25.

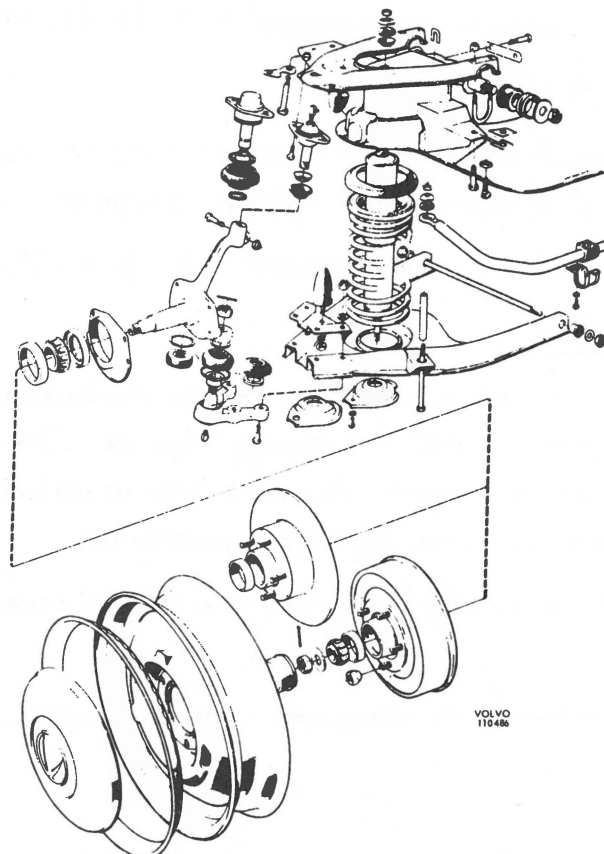

Omschrijving werkzaamheden

1. Maak de voortrein schoon
2. Maak remslang los van spatplaat
3. Maak remjuk los van spatplaat
4. Verwijder vetdop, remtrommel of remschijf
5. Maak remankerplaat of spatplaat
6. Maak stabilisator los van onderste draagarm
7. Maak schokbreker los van voorasbalk
8. Maak schokbrekerplaat los van onderste draagarm
9. Maak schokbrekerplaat los van schokbreker
10. Maak pivotas van bovenste draagarm los van voorasbalk
11. Verwijder schroefveer
12. Maak pivotas van bovenste draagarm
13. Maak bovenste fuseekogel los van bovenste draagarm
14. Maak bovenste fuseekogel los van fuseestuk
15. Maak fuseestuk los van onderste fuseekogel
16. Maak onderste fuseekogel los van onderste draagarm
17. Maak onderste draagarm los van voorasbalk
18. Verwijder rubberring voor schroefveer
19. Verwijder de lagerbusjes van de voorasbalk
20. Verwijder stootrubber van bovenste draagarm
21. Verwijder stootrubber van steunplaat
22. Verwijder lagerbusjes van pivotas bovenste draagarm
23. Monteer lagerbusjes in voorasbalk
24. Monteer lagerbusjes in onderste draagarm
25. Monteer lagerbusjes op pivotas
26. Bevestig stootrubber in bovenste draagarm
27. Bevestig stootrubber in steunplaat
28. Bevestig onderste draagarm aan voorasbalk
29. Bevestig onderste fuseekogel aan onderste draagarm

Gereedschappen

- Moersleutel
Perslucht moersleutel
Moersleutel, splitpentang, SVO 2197
Perslucht moersleutel
Perslucht moersleutel
Staalborstel, moersleutel

Perslucht moersleutel
Staalborstel, moersleutel
Perslucht moersleutel

Perslucht moersleutel
Perslucht moersleutel

Perslucht moersleutel
Moersleutel, splitpentang, SVO 2281.
Perslucht moersleutel

Perslucht moersleutel, hamer, drevel
Schroevendraaier
Perslucht moersleutel

Perslucht moersleutel
Perslucht moersleutel

Perslucht moersleutel
SVO 1806, bankschroef
Perslucht moersleutel, zeepwater
Zeepwater
Perslucht moersleutel
Perslucht moersleutel
Perslucht moersleutel

Omschrijving werkzaamheden

30. Bevestig fuseestuk aan onderste fuseekogel
31. Bevestig bovenste fuseekogel aan fuseestuk
32. Bevestig bovenste fuseekogel aan bovenste draagarm
33. Bevestig pivotas aan bovenste draagarm
34. Monteer rubberring en schroefveer
35. Bevestig pivotas aan voorasbalk
36. Bevestig schokbrekerplaat aan schokbreker
37. Bevestig schokbreker aan voorasbalk
38. Bevestig schokbrekerplaat aan onderste draagarm
39. Bevestig stabilisator aan onderste draagarm
40. Bevestig spatplaat aan fuseestuk en stuurarm
41. Monteer remtrommel of remschijf en vetdop
42. Bevestig remjuk aan spatplaat en steun
43. Monteer remslang aan spatplaat
44. Smeer fuseekogels

Gereedschappen

- Moersleutel
- Perslucht moersleutel
- Perslucht moersleutel
- Perslucht moersleutel
- Perslucht moersleutel
- Moersleutel
- Moersleutel
- Perslucht moersleutel
- Perslucht moersleutel
- Perslucht moersleutel
- Moersleutel, splitpentang,
SVO 2197
- Perslucht moersleutel
- Moersleutel



VOLVO

WERKPLAATS- BULLETIN

PERSONENWAGENS

BETR.

VOORTREIN

PRODI

P

GROE

62

NO.

15

DATUM

Augustus 1968

Blad 1 van 2

Betreft voortrein P 120, 2- en 4-deurs, kombinatiewagen.

Onderstaande werkzaamheden worden onder de wagen uitgevoerd.

Werkzaamheden no's 62208 en 62 N.

Onderste draagarm vernieuwen aan een kant (per stuk), inclusief smeren, dé-en montage van bout en afstandshuls stabilisator en scharnieren.

De volgende werkzaamheden zijn inbegrepen: 1, 2, 8-13, 17, 18, 23, 29-31, 38-41, 45 en 46.

Werkzaamheden no's 62212 en 62 O.

Bovenste draagarm vernieuwen aan een kant (per stuk), inclusief voor de 110-serie, smeren, dé-en montage, pivotas.

De volgende werkzaamheden zijn inbegrepen: 1, 2, 11, 16, 20, 22, 25, 27, 28, 45 en 46.

Werkzaamheden no's 62216 en 62 P.

Bovenste-en onderste draagarm vernieuwen aan een kant (per kant). Inclusief dé-en montage van bout en afstandshuls stabilisator, onderste scharnieras.

De volgende werkzaamheden zijn inbegrepen: 1, 2, 8-13, 16-18, 20, 22, 23, 25, 27-31, 38-41 en 45-46.

Werkhandeling 62 T.

Pivotas van bovenste draagarm vernieuwen, in samenhang met vernieuwen van bovenste draagarm.

De volgende werkzaamheden zijn inbegrepen: 19, 21, 24 en 26.

Werkhandeling 62 F.

Fuseestuk vernieuwen per stuk, in samenhang met vernieuwen van bovenste-en onderste draagarm. Inclusief smeren. Voor de 120-serie inclusief dé-en montage van de bovenste en onderste fuseekogel. Voor de 110-serie inclusief dé-en montage van de astap en lagerbussen, evenals het ruimen van de nieuwe lagerbussen.

De volgende werkzaamheden zijn inbegrepen voor trommelremmen:

5, 7, 13-16, 28, 31-35 en 44.

De volgende werkzaamheden zijn inbegrepen voor schijfremmen:

3-5, 7, 13-16, 28-36, 42-44.

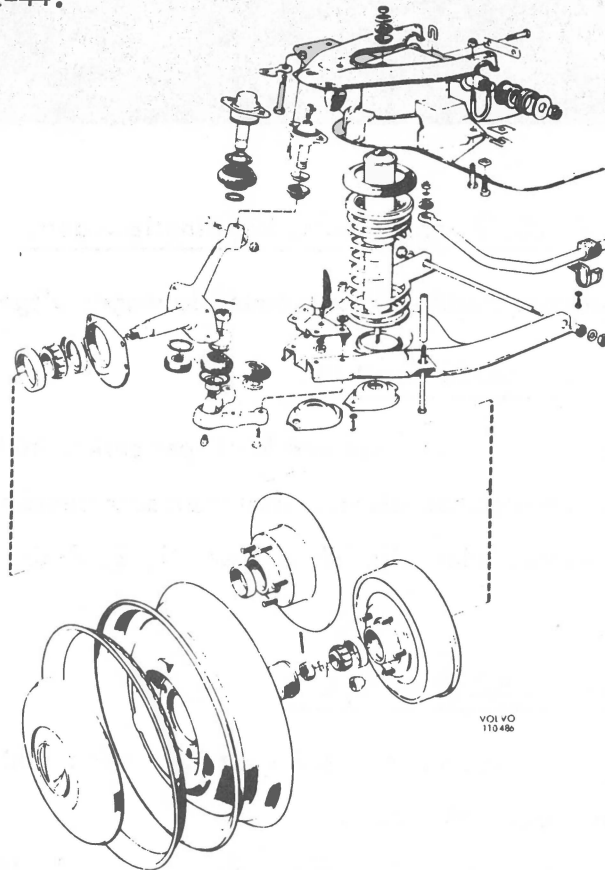

Omschrijving werkzaamheden

1. Krik de wagen van voren op
2. Verwijder wioldop en wiel
3. Maak remslang los van spatplaat, plug openingen af
4. Maak remjuk los van spatplaat en steun
5. Verwijder vetdop en remtrommel of remschijf
6. Maak de stuurstang los van de stuurarm
7. Maak de remankerplaat of spatplaat los van de fusee en stuurarm
8. Maak de schokbreker los van de voorasbalk

Gereedschappen

- Perslucht moersleutel
- Moersleutel
- Perslucht moersleutel
- Moersleutel, splitpentang, SVO 2197, 1794
- Moersleutel, hamer, SVO 2294
- Perslucht moersleutel
- Moersleutel, staalborstel

Omschrijving werkzaamhedenGereedschappen

- | | | |
|-----|--|---|
| 9. | Maak de schokbrekerplaat los van de onderste draagarm | Perslucht moersleutel |
| 10. | Maak schokbreker los van schokbrekerplaat | Moersleutel, staalborstel |
| 11. | Plaats krik onder onderste draagarm | |
| 12. | Maak stabilisator los van onderste draagarm | Perslucht moersleutel |
| 13. | Maak onderste fuseekogel los van onderste draagarm | Perslucht moersleutel |
| 14. | Pers onderste fuseekogel uit fuseestuk | Moersleutel, splitpentang, SVO 2281 |
| 15. | Maak bovenste fuseekogel los van fuseestuk | Perslucht moersleutel |
| 16. | Maak bovenste fuseekogel los van bovenste draagarm | Perslucht moersleutel |
| 17. | Verwijder schroefveer, verwijder krik | |
| 18. | Maak onderste draagarm los van voorasbalk | Perslucht moersleutel, hamer, snijbrander, drevel |
| 19. | Schroef pivotas van bovenste draagarm los van voorasbalk | Kniesleutel |
| 20. | Maak pivotas los van bovenste draagarm | Perslucht moersleutel, verlengstuk |
| 21. | Verwijder rubber van pivotas | Perslucht moersleutel, verlengstuk |
| 22. | Trek stootrubber uit bovenste draagarm | |
| 23. | Monteer lagerbusjes in onderste draagarm | SVO 1806, bankschroef |
| 24. | Monteer lagerbusjes op pivotas van bovenste draagarm | Perslucht moersleutel, zeepwater |
| 25. | Bevestig stootrubber in bovenste draagarm | Zeepwater |
| 26. | Bevestig pivotas van bovenste draagarm aan voorasbalk | Kniesleutel |

Omschrijving werkzaamheden

- | <u>Omschrijving werkzaamheden</u> | <u>Gereedschappen</u> |
|--|-------------------------------------|
| 27. Bevestig bovenste draagarm aan pivotas | Perslucht moersleutel, verlengstuk |
| 28. Bevestig bovenste fuseekogel aan bovenste draagarm | Perslucht moersleutel, |
| 29. Bevestig onderste draagarm aan voorasbalk | Perslucht moersleutel, hamer |
| 30. Breng schroefveer aan | Krik |
| 31. Monteer onderste fuseekogel aan onderste draagarm | Perslucht moersleutel |
| 32. Bevestig fuseestuk aan onderste fuseekogel | Moersleutel, splitpentang |
| 33. Bevestig fuseestuk aan bovenste fuseekogel | Perslucht moersleutel |
| 34. Bevestig rem-ankerplaat of spatplaat en stuurarm aan fuseestuk | Perslucht moersleutel |
| 35. Monteer remtrommel of remschijf en vetkap | Moersleutel, splitpentang, SVO 2197 |
| 36. Bevestig remjuk aan steun | Perslucht moersleutel |
| 37. Bevestig stuurstang aan stuurarm | Moersleutel, splitpentang |
| 38. Bevestig stabilisator aan onderste draagarm | Perslucht moersleutel |
| 39. Bevestig schokbrekerplaat aan schokbreker | Moersleutel |
| 40. Bevestig schokbreker aan voorasbalk | Moersleutel |
| 41. Bevestig schokbrekerplaat aan onderste draagarm | Perslucht moersleutel, hamer |
| 42. Verbind remslang met rem-ankerplaat of spatplaat | Moersleutel |
| 43. Ontlucht voorwielremmen | SVO 2381 |
| 44. Smeer fuseekogels | Vetspuit |
| 45. Monteer wiel en wioldop | Perslucht moersleutel |
| 46. Laat de wagen op de grond zakken | |