



VOLVO

SERVICE BULLETIN

ALLEEN VOOR VOLVO DEALERS

BETR.

WIELKASTEN

120

DATUM

23.8.1968

PROJ.

P

GRO

81

NO.

4

Blad 1 van 2

Montage van versterkingsplaten.

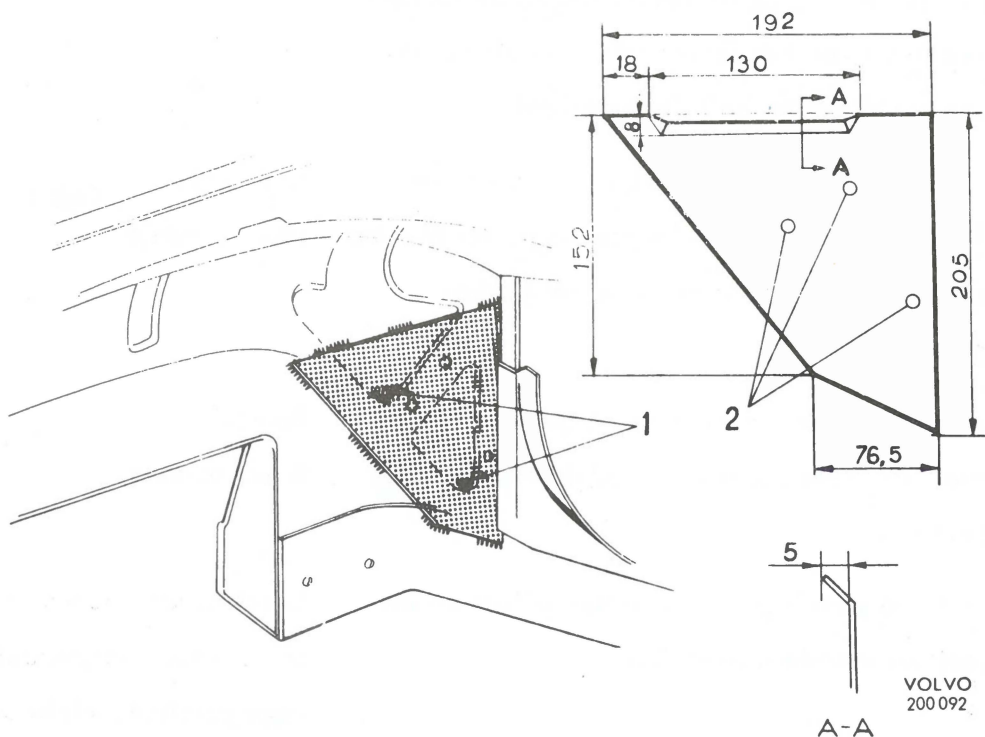

- 1 = Afvoergaten in plaatwerk van wielkast, 8 mm diameter
- 2 = 3 gaten met een diameter van 8 mm in de versterkingsplaat, voor het vastlassen van deze plaat aan de wielkast.

Wanneer gedurende lange tijd onder zeer zware terreinomstandigheden wordt gereden, kan het voorkomen dat er in het plaatwerk van de wielkasten, onderaan bij het schutbord, scheurtjes ontstaan. Zulke scheurtjes kunnen op de volgende wijze worden gerepareerd:

Omschrijving der werkzaamheden

1. Teken op een stuk plaatstaal van 1.5 mm dikte, twee versterkingsplaten af volgens de in bovenstaande afbeelding vermelde afmetingen. Knip de afgetekende stukken uit en buig de rand weg conform de aanwijzingen

Gereedschappen

Centerpunt, kraspen, lineaal, hamer, plaatschaar

Omschrijving der werkzaamheden

Gereedschappen

- | | | |
|-----|---|--|
| 2. | Boor in elk der versterkingsplaten 3 gaten met een diameter van 8 mm, zoals aangegeven onder 2. Deze gaten dienen voor het vastlassen van de plaat aan de wielkast. | Boormachine, 8 mm boortje. |
| 3. | Krik de wagen aan de voorzijde op en haal de voorwielen eraf. | Krik, perslucht moersleutel |
| 4. | Vouw links en rechts voorin de wagen de rubbermatten terug van het schutbord, evenals het daar tegenaan gebrachte isolatie materiaal. | |
| 5. | Verwijder eventueel aanwezige bittac van de wielkasten, schutbord en langsbalken, ter plaatse waar de versterkingsplaten moeten worden aangebracht. | Lasbrander, plamuurmesje |
| 6. | Boor in beide wielkasten 2 afvoergaatjes met een diameter van 8 mm, zoals aangeduid met 1 in de afbeelding. | Boortol, 8 mm boortje |
| 7. | Klem de versterkingsplaten op hun plaats en las ze vast volgens de afbeelding | Lasklemmen, hamer, schroevendraaier, elektrische lasapparatuur, elektrode OK 48 Ø 1.75. |
| 8. | Behandel de buitenzijde van de versterkingsplaten met anti - roestverf. | Anti-roest primer, kwast |
| 9. | Bestrijk de buitenzijde van de versterkingsplaten met bittac | Bittac, kwast |
| 10. | Monteer beide voorwielen en laat de wagen zakken | Perslucht moersleutel |
| 11. | Spuit door de afvoergaten wat tectyl in de ruimte tussen wielkast en versterkingsplaat | Spuitbus tectyl of tectylspuit |

Omschrijving der werkzaamhedenGereedschappen

- | | | |
|-----|---|-----------------------|
| 12. | Reinig de wielkasten en het schutbord in het motorkompartiment | Thinner, poetsdoek |
| 13. | Spuut de wielkasten en het schutbord ter plaatse in de bijbehorende kleur | Spuitsbus lak |
| 14. | Leg de voorste vloermatten en het isolatiemateriaal weer op hun plaats . | |

Deze werkzaamheden zullen ca. 2 uur in beslag nemen. In de omschrijving van de werkzaamheden en in de geschatte arbeidstijd, is niet het dichtlassen van eventuele scheurtjes in de wielkasten inbegrepen. De hiervoor benodigde tijd varieert van geval tot geval. Het afboren en dichtlassen van deze scheurtjes dient te worden uitgevoerd tussen de werkomschrijvingen 5 en 6.

De kosten van de werkzaamheden, zoals hierboven omschreven, worden niet door AB VOLVO vergoed.

Een wijziging aan de wielkasten is in onze productie ingevoerd vanaf de volgende chassisnummers:

130 - 279900

220 - 61800