

RÄTTELSE.

På de två sista raderna i texten, sidan 95,
ändras notsiffran.

Startknapp 35246 skall ha notsiffran 2.
Startpedal 65210 notsiffran 1.

RESERVDELSKATALOG

FÖR

VOLVO

LASTVAGNAR LV 110—112

Frans Kleux

MARS 1943

AKTIEBOLAGET VOLVO, GÖTEBORG

INNEHÅLLSFÖRTECKNING

Se även sid. 4.

MOTOR

SMÖRJNING OCH KYLNING

ELEKTRISK UTRUSTNING

BRÄNSLE- OCH
AVGASSYSTEM

KRAFTÖVERFÖRING

FRAM- OCH BAKAXLAR

BROMSAR

RAM- OCH FJÄDRAR

MANÖVERORGAN

CHASSIPLÅT OCH TORPED

VERKTYG

STANDARDFÖRTECKNING

NUMMERREGISTER

ALFABETISKT REGISTER

Ill. nr	Benämning	Det. nr	Ant.	Bosch-beteckning
	Tändkabel, komplett för 1:a och 6:e cylindern, L=470	19058	2	
	Tändkabel, komplett för 2:a och 5:e cylindern, L=340	19059	2	
	Tändkabel, komplett för 3:e och 4:e cylindern, L=290	19060	2	
	Klykkabelsko (vid tändfördelare)	11407	6	
	Vinkelkabelsko (vid tändstift)	11420	6	
	Gummiskydd vid fördelare	20366	6	WNK 1/2
	Gummiring för tändkablar	61863	2	
	Tändningslås (tändningsurkopplare) med 2 st. nycklar, komplett	81499 ¹	1	
	Tändningslås (tändningsurkopplare) med 1 st. nyckel, komplett	65208 ²	1	
	Mellanläggsbricka, plan	90728 ¹	1	
	Fästmutter	81751 ¹	1	
	Skruv för kabelanslutning	14094 ¹	2	
	Fjäderbricka	10600 ¹	2	
	Nyckel för tändningslås	*90771 ¹	2	
	Nyckel för tändningslås	65209 ²	1	
	Fästmutter för tändningslås, det. nr 65208	10431 ²	2	
	Fjäderbricka	10601 ²	2	
11	Generator, komplett	25782 ³	1	RJC 90/6—1100 R ³
	Generatorhus.			
	Polsko	48385	4	DPS 29/1
	Skruv för polsko	48122	4	NSR 4020/20
	Fältlindning, spole 1	48380	1	DWC 104/1
	Fältlindning, spole 2	48381	1	DWC 104/2
	Fältlindning, spole 3	48382	1	DWC 104/3
	Fältlindning, spole 4	48383	1	DWC 104/5
	Isolerremsa (265 mm lång)	48384	1	Pa 4v 1 bd, 0,2 × 3
	Isolerbussning	48126	2	WNB 540/12
2025	Lagerfläns med yttre kullagerring	25717	1	DLG 169/3
2026	Skruv för lagerfläns och kollektorlager	25718	2	WSR 631/5
2027	Mutter	25189	2	NMU 44/2
2028	Fjäderbricka	10603	2	
2029	Kollektorlager med borsthållare	28256	1	DLG 170/4
2030	Kolborste med kabel	28257	2	DSK 2/9
2031	Fjäder	25720	2	WSF 603/1
2032	Skruv för kabel	25649	2	NSR 9/9
2033	Fjäderbricka	10601	2	
2034	Skyddsband över kollektorlager	25721	1	DVU 8/2
2035	Skruv	25651	1	WSR 567/1
2036	Relä med skyddskåpa, komplett	28258	1	SSM 23/2
2037	Klämskruv i yttre kabelanslutning	25652	2	NSR 4003/18
2038	Klämskruv i inre kabelanslutning	25653	2	NSR 4001/13
2039	Fästskruv för relä	25654	2	NSR 5264/13
2040	Fjäderbricka	10601	2	
	Skyddskåpa för relä	25655	1	SMK 13/1
	Skruv	48141	2	NSR 5250/6
	Fjäderbricka	10602	2	
2041	Ankare med kullager (utan ytterringar)	28259	1	DAN 18/15
2042	Kullager	18533	2	SKF: BO-17

* Vid beställning måste läsnumret angivas.

1. T. o. m. chassi nr 1895 utom chassi 1871—1881, 1889—1891.

2. Fr. o. m. chassi nr 1896 samt chassi nr 1871—1881, 1889—1891.

3. För motorutförande 27312.

LV 110 t. o. m. chassi nr 971.

LV 111 t. o. m. chassi nr 1051 utom chassi nr 985, 990, 1005 t. o. m. 1007.

LV 112 t. o. m. chassi nr 811.

Ill. nr	Benämning	Det. nr	Ant.	Bosch-beteckning
---------	-----------	---------	------	------------------

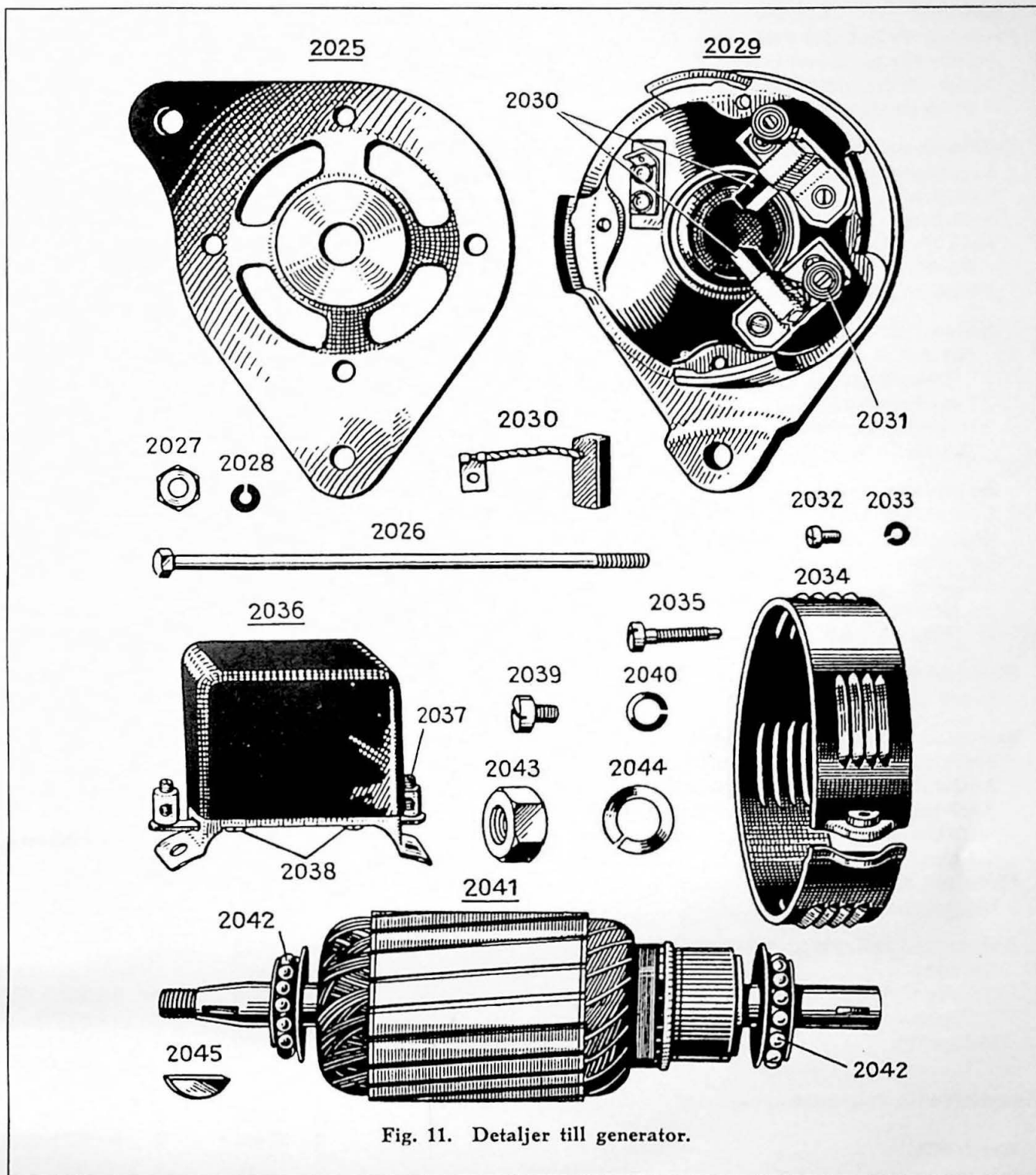

Generator, komplett	35251 ¹	1	RJH 90/6—1800 RS273
Generatorhus med polsko och fältlindningar	48118	1	DGE 56/18
Polsko	48121	2	DPS 36/2
Skruv för polsko	48122	2	NSR 4020/20
Fältlindning, spole 1	48123	1	DWC 123/20
Fältlindning, spole 2	48124	1	DWC 123/21
Isolerremsa	48125	1	WBA 504/260
Isolerbussning	48126	2	WNB 540/12

1. För motorförande 27325 och 27326.
 LV 110 fr. o. m. chassi nr 972.
 LV 111 fr. o. m. chassi nr 1052 samt chassi nr 985, 990, 1005 t. o. m. 1007.
 LV 112 fr. o. m. chassi nr 812.

Ill. nr	Benämning	Det. nr	Ant.	Bosch-beteckning
	Lagersköld	48127	1	DLG 201/8
	Packning för kullager (yttre)	35480	1	WNS 514/18
	Bricka för packning (yttre)	35481	1	WMS 739/1
	Skruv för lagerfläns och kollektorlager	35482	2	WSR 683/1
	Fjäderbricka	25336	2	NMS 416/1
	Kollektorlager med borsthållare	48128	1	DLG 203/16
	Lagerbussning	35484	1	WMB 651/33
	Smörjfilt	35485	1	WDO 501/19
	Smörjkopp	25370	1	NAM 25/1
	Lock för centrumhål	35486	1	DPT 215/1
	Packning	35487	1	DPT 214/1
	Fästskruv för lock	25364	3	NSR 250/13
	Hållare för kolborste + och —	35488	2	DSA 60/1
	Nit för + kolhållare	35489	2	WNJ 554/1
	Isolerbussning	35490	2	WNB 578/10
	Isolerbricka	35491	2	WNS 539/2
	Mellanläggsbricka	35492	2	WMS 519/13
	Nit för — kolhållare	35493	2	NNJ 827/24
	Isolerplatta under + kolhållare	35494	1	DPT 163/1
	Underläggsplatta för — kolhållare	35495	1	DPT 162/1
	Kolborste —	48011	1	DSK 2/34
	Kolborste +	48012	1	DSK 2/35
	Fjäder	25720	2	WSF 603/1
	Fästskruv för kolborste	35498	2	NSR 5251/9
	Fjäderbricka	10601	2	
	Skyddsband över kollektorlager	48133	1	DVU 8/4
	Skruv för skyddsband	25651	1	WSR 567/1
	Relä med skyddskåpa, komplett	48130	1	SSM 23/58
	Skyddskåpa för relä	25655	1	SMK 13/1
	Anslutningsskruv, för anslutningar märkta 61	48001	1	NSR 5180/15
	Anslutningsskruv, för anslutningar märkta 51	48002	1	NSR 5178/9
	Stiftskruv i anslutningsfäste (yttre)	65437	2	NSR 4001/9
	Gummimuff för skruv	48003	2	WNK 502/1
	Fästskruv för relä	48004	2	NSR 5254/11
	Fjäderbricka	10602	2	
	Ankare med kullager utan ytterring	48132	1	DAN 75/9
	Kullager	48006	1	NKL 20/17
	Oljeskyddsbricka (inre 3-kant)	48007	1	WMS 737/3
	Fästskruv	48008	3	NSR 5282/27
	Mellanring	48009	1	WMR 600/10
	Remskiva för generator	70370 ¹	1	
		40897 ²	1	
	Woodruffkil	25464 ¹	1	NKE 5/1
		10665 ²	1	
	Mutter för drivtapp	25722 ¹	1	WMU 511/2
		48010 ²	1	NMU 2024/2
	Fjäderbricka	10607 ¹	1	
		25734 ²	1	MS 423/1
	Konsol för generator	70406	1	
	Fästskruv	100205	2	
	Fjäderbricka	10604	2	

1. För motorutförande 27312.
 LV 110 t. o. m. chassi nr 971.
 LV 111 t. o. m. chassi nr 1051 utom chassi nr 985, 990, 1005 t. o. m. 1007.
 LV 112 t. o. m. chassi nr 811.

2. För motorutförande 27325 och 27326.
 LV 110 fr. o. m. chassi nr 972.
 LV 111 fr. o. m. chassi nr 1052 samt chassi nr 985, 990, 1005 t. o. m. 1007.
 LV 112 fr. o. m. chassi nr 812.

Ill. nr	Benämning	Det. nr	Ant.	Anm.
	Lagerbult för generator, bakre (till konsol) L=27	100154 ¹	1	
	Lagerbult för generator, bakre (till konsol) L=25	100208 ²	1	
	Mutter, M 8×1	10471 ¹	1	
	Mutter, M 8×1,25	10434 ²	2	
	Fjäderbricka	10604	1	
	Lagerbult för generator, främre (i upphängningsplåt) L=30	100210 ¹	1	
	Lagerbult för generator, främre (i upphängningsplåt) L=36	100211 ²	1	
	Distanshylsa (fastnitad i upphängningsplåt)	70908 ²	1	
	Mutter för lagerbult	10434	1	
	Underläggsbricka	10613 ²	1	
	Fjäderbricka	10604	1	
	Staglänk för generator	40060 ¹	1	
		40898 ²	1	
	Fästskruv, i konsol å transmissionskåpa	100153 ¹	1	
		100205 ²	1	
	Mutter	10471 ¹	1	
		10434 ²	1	
	Fjäderbricka	10604	1	
	Stödskruv för generator (generator-staglänk) L=16	100102 ¹	1	Gängad i generator
	Stödskruv för generator (generator-staglänk) L=25	100208 ²	1	
	Mutter för stödskruv	10434 ²	1	
	Underläggsbricka	10613	1	
	Fjäderbricka	10604	1	
12	Startmotor, Auto-Lite, komplett	35250 ¹	1	Auto Lite, MAX—4027
	Bendixkåpa	28376	1	
	Lagerbussning, yttre	28377	1	
	Styrpinne	28378	1	
	Bendixdrev, komplett	28379	1	
	Woodruffkil	19121	1	
	Ankare	28380	1	
	Mellanlager med bussning	28381	1	
	Bussning	28377	1	
	Kollektorlager med bussning	28382	1	
	Filtplatta	28383	1	
	Smörjkopp	16257	1	
	Underläggsbricka (stål 3/8")	18603	1	
	Tryckbricka (fiber)	28384	2	
	Distanshylsa för mellanlager	28385	1	
	Kolborste +	28386	2	
	Kolborste —	28387	2	
	Fjäder	28388	4	
	Fästskruv för — borste	28389	2	
	Skyddsband	28390	1	
	Skruv	10319	1	
	Mutter	10801	1	

1) För motorutförande 27312.

LV 110 t. o. m. chassi nr 971.

LV 111 t. o. m. chassi nr 1051 utom chassi nr 985, 990, 1005 t. o. m. 1007.

LV 112 t. o. m. chassi nr 811.

2) För motorutförande 27325 och 27326.

LV 110 fr. o. m. chassi nr 972.

LV 111 fr. o. m. chassi nr 1052 samt chassi nr. 985, 990, 1005 t. o. m. 1007.

LV 112 fr. o. m. chassi nr 822.