

RÄTTELSE.

På de två sista raderna i texten, sidan 95, ändras notsiffran.

Startknapp 35246 skall ha notsiffran 2.
Startpedal 65210 notsiffran 1.

RESERVDELSKATALOG

FÖR

VOLVO

LASTVAGNAR LV 110—112

Frans Kleux

MARS 1943

AKTIEBOLAGET VOLVO, GÖTEBORG

INNEHÅLLSFÖRTECKNING

Se även sid. 4.

MOTOR

SMÖRJNING OCH KYLNING

ELEKTRISK UTRUSTNING

BRÄNSLE- OCH
AVGASSYSTEM

KRAFTÖVERFÖRING

FRAM- OCH BAKAXLAR

BROMSAR

RAM- OCH FJÄDRAR

MANÖVERORGAN

CHASSIPLÅT OCH TORPED

VERKTYG

STANDARDFÖRTECKNING

NUMMERREGISTER

ALFABETISKT REGISTER

Ill. nr	Benämning	Det. nr	Ant.	Anm.
	Lagerbult för generator, bakre (till konsol) L=27	100154 ¹	1	
	Lagerbult för generator, bakre (till konsol) L=25	100208 ²	1	
	Mutter, M 8×1	10471 ¹	1	
	Mutter, M 8×1,25	10434 ²	2	
	Fjäderbricka	10604	1	
	Lagerbult för generator, främre (i upphängningsplåt) L=30	100210 ¹	1	
	Lagerbult för generator, främre (i upphängningsplåt) L=36	100211 ²	1	
	Distanshylsa (fastnitad i upphängningsplåt)	70908 ²	1	
	Mutter för lagerbult	10434	1	
	Underläggsbricka	10613 ²	1	
	Fjäderbricka	10604	1	
	Staglänk för generator	40060 ¹	1	
		40898 ²	1	
	Fästskruv, i konsol å transmissionskåpa	100153 ¹	1	
		100205 ²	1	
	Mutter	10471 ¹	1	
		10434 ²	1	
	Fjäderbricka	10604	1	
	Stödskruv för generator (generator-staglänk) L=16	100102 ¹	1	Gängad i generator
	Stödskruv för generator (generator-staglänk) L=25	100208 ²	1	
	Mutter för stödskruv	10434 ²	1	
	Underläggsbricka	10613	1	
	Fjäderbricka	10604	1	
12	Startmotor, Auto-Lite, komplett	35250 ¹	1	Auto Lite, MAX—4027
	Bendixkåpa	28376	1	
	Lagerbussning, yttre	28377	1	
	Styrpinne	28378	1	
	Bendixdrev, komplett	28379	1	
	Woodruffkil	19121	1	
	Ankare	28380	1	
	Mellanlager med bussning	28381	1	
	Bussning	28377	1	
	Kollektorlager med bussning	28382	1	
	Filtplatta	28383	1	
	Smörjkopp	16257	1	
	Underläggsbricka (stål 5/8")	18603	1	
	Tryckbricka (fiber)	28384	2	
	Distanshylsa för mellanlager	28385	1	
	Kolborste +	28386	2	
	Kolborste —	28387	2	
	Fjäder	28388	4	
	Fästskruv för — borste	28389	2	
	Skyddsband	28390	1	
	Skruv	10319	1	
	Mutter	10801	1	

1) För motorutförande 27312.

LV 110 t. o. m. chassi nr 971.

LV 111 t. o. m. chassi nr 1051 utom chassi nr 985, 990, 1005 t. o. m. 1007.

LV 112 t. o. m. chassi nr 811.

2) För motorutförande 27325 och 27326.

LV 110 fr. o. m. chassi nr 972.

LV 111 fr. o. m. chassi nr 1052 samt chassi nr. 985, 990, 1005 t. o. m. 1007.

LV 112 fr. o. m. chassi nr 822.

Ill. nr	Benämning	Det. nr	Ant.
---------	-----------	---------	------

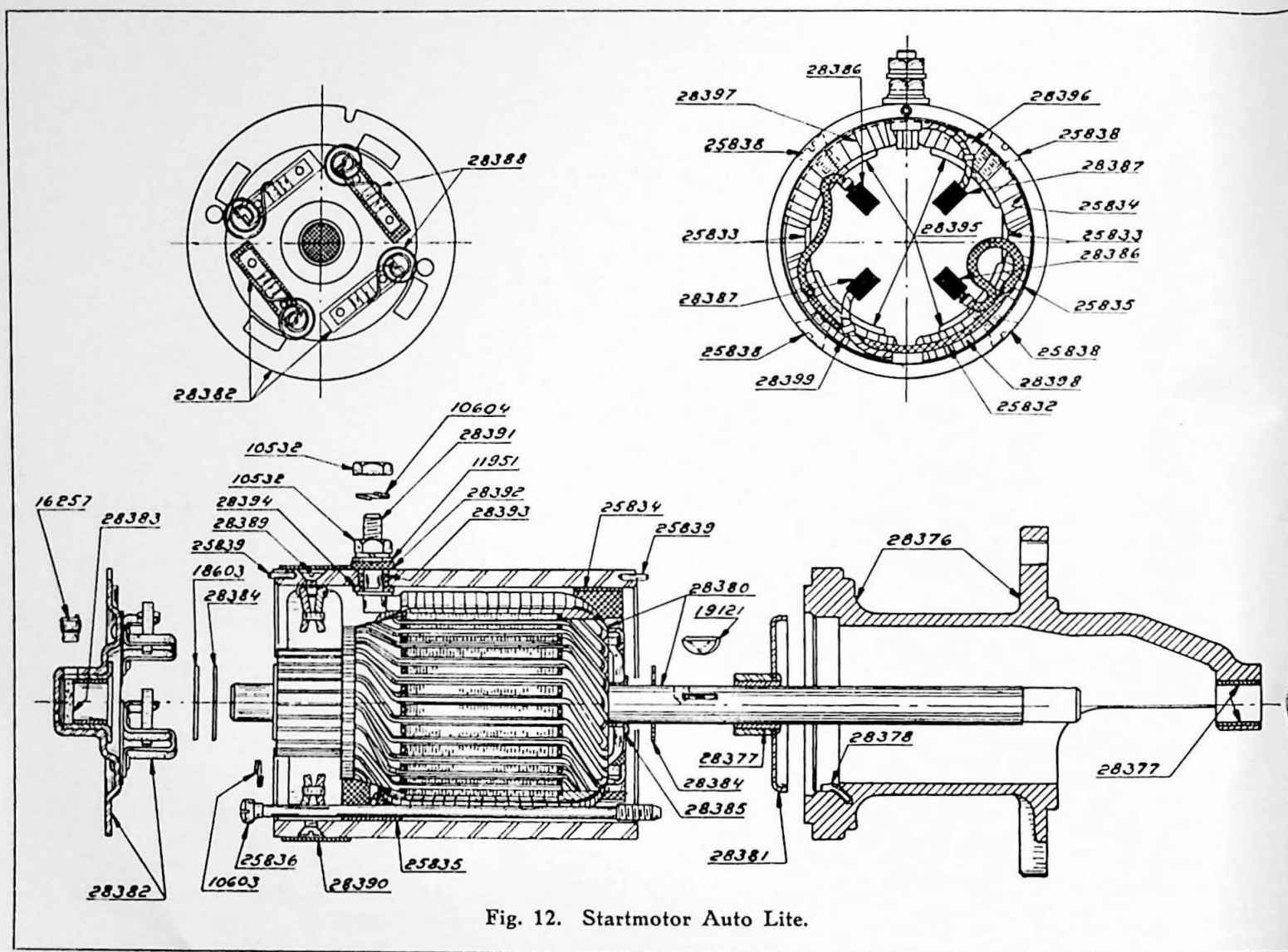

Fig. 12. Startmotor Auto Lite.

Tapp för kabelanslutning	28391	1
Mutter, övre och undre	10532	2
Fjäderbricka	10604	2
Underläggsbricka	11951	1
Isolerbricka, övre	28392	1
Isolerbussning	28393	1
Isolerbricka, undre	28394	1
Polsko	28395	4
Fästskruv	25838	4
Fältlindning, vänster } övre	28397	1
Fältlindning, höger }	28396	1
Fältlindning, vänster } undre	28399	1
Fältlindning, höger }	28398	1
Kabel mellan undre fältlindningar	25832	1
Förbindningskena mellan övre och undre fältlindning	25833	2
Isolerskiva, främre (papper) L=252	25834	1
Isolerskiva, bakre (papper) L=150	25835	1
Fästskruv för kollektorlager och bendixkåpa	25836	2
Fjäderbricka	10603	2
Styrpinne för kollektorlager och bendixkåpa	25839	2
Fästskruv för startmotor	100306	3
Fjäderbricka	10605	3

Ill. nr	Benämning	Det. nr	Ant.	Bosch-beteckning
13	Startmotor , Bosch, komplett, vänsterstyrning	35241 ¹	1	EJD 1,0/6 R 11
	Startmotor, Bosch, komplett, högerstyrning	35236 ¹	1	EJD 1,0/6 R 14
	Flänslager för det. nr 35241	48048	1	DLG 343/5
120	Flänslager för det. nr 35236	48033	1	DLG 343/6
	Lagerbussning	48109	1	WMB 651/31
	Styrstift till hållare för magnetkopplare (solenoid)	48040	2	NST 183/37
	Fästskruv, flänslager—kollektorlager	25687	2	WSR 631/1
	Fjäderbricka	10603	2	
155	Kollektorlager med borsthållare	48070	1	DLG 122/7
156	Kolborste	48013	4	DSK 11/7
157	Fjäder till kolborste	25728	4	WBF 548/1
158	Fästskruv för kolborste	48068	4	NSR 5252/17
159	Fjäderbricka	25270	4	NMS 408/1
170	Ankare	48049	1	DAN 122/4
171	Isolerbricka	48073	1	WNS 563/1
172	Utjämningsbricka, 0,2 mm.	48074	1	WMS 571/9
172	Utjämningsbricka, 0,5 mm.	48075	1	WMS 577/11
173	Mutter	48076	1	DMU 26/1
174	Fjädersring	48077	1	WMR 602/13
175	Saxpinne	48078	1	WSP 503/2
145	Mellanlager	48064	1	DLG 349/1
146	Lagerbussning	48110	1	WMB 651/40
147	Fjäder, mellanlager—ankare	48065	1	DSF 17/1
148	Fjädertallrik	48066	1	DMS 98/1
149	Bricka	48067	1	WNS 539/124
150	Fästskruv, mellanlager—flänslager	48068	2	NSR 5252/17
151	Fjäderbricka	25270	2	NMS 408/1
130	Kuggdrev med fjäder och styrhylsor, komplett	48047	1	DGT 19/1
131	Kuggdrev, separat	48050	1	DGT 19/91
132	Styrhylsa	48052	2	DMR 55/2
133	Fjäder mellan kuggdrev och styrhylsa	48055	1	WSF 680/5
134	Fjäder mellan styrhylsa och låsring	48056	1	WSF 680/4
135	Låsring	48058	1	DMR 54/2
136	Fjädersring	48060	1	WMR 602/5
137	Kopplingsarm	48061	1	DHE 24/1
138	Ledtapp för kopplingsarm	48062	1	DSR 22/1
139	Mutter	48063	1	NMU 2056/1
180	Magnetkopplare (solenoid)	48080	1	SSM 102/2
181	Anslutningsskruv	25652	1	NSR 4003/18
182	Isolerrör	48081	1	WRR 541/2
183	Lock med kontaktbultar	48083	1	SDE 67/2
	Isolerplatta	48111	2	SPT 213/4
184	Kontaktbult, lång	48112	1	SBO 80/1
185	Kontaktbult, kort	48113	1	SBO 80/2
187	Isolerplatta, kvadratisk	48114	2	SPT 162/3
	Isolerbussning	48115	2	WNB 578/86
188	Isolerbricka	48104	2	WNS 501/4
189	Mellanläggsbricka	48116	2	WMS 519/135
	Låsbricka	48117	2	WMS 789/1

1. För motorutförande 27325 och 27326.

LV 110 fr. o. m. chassi nr 972.

LV 111 fr. o. m. chassi nr 1052 samt chassi nr 985, 990, 1005 t. o. m. 1007.

LV 112 fr. o. m. chassi nr 812.

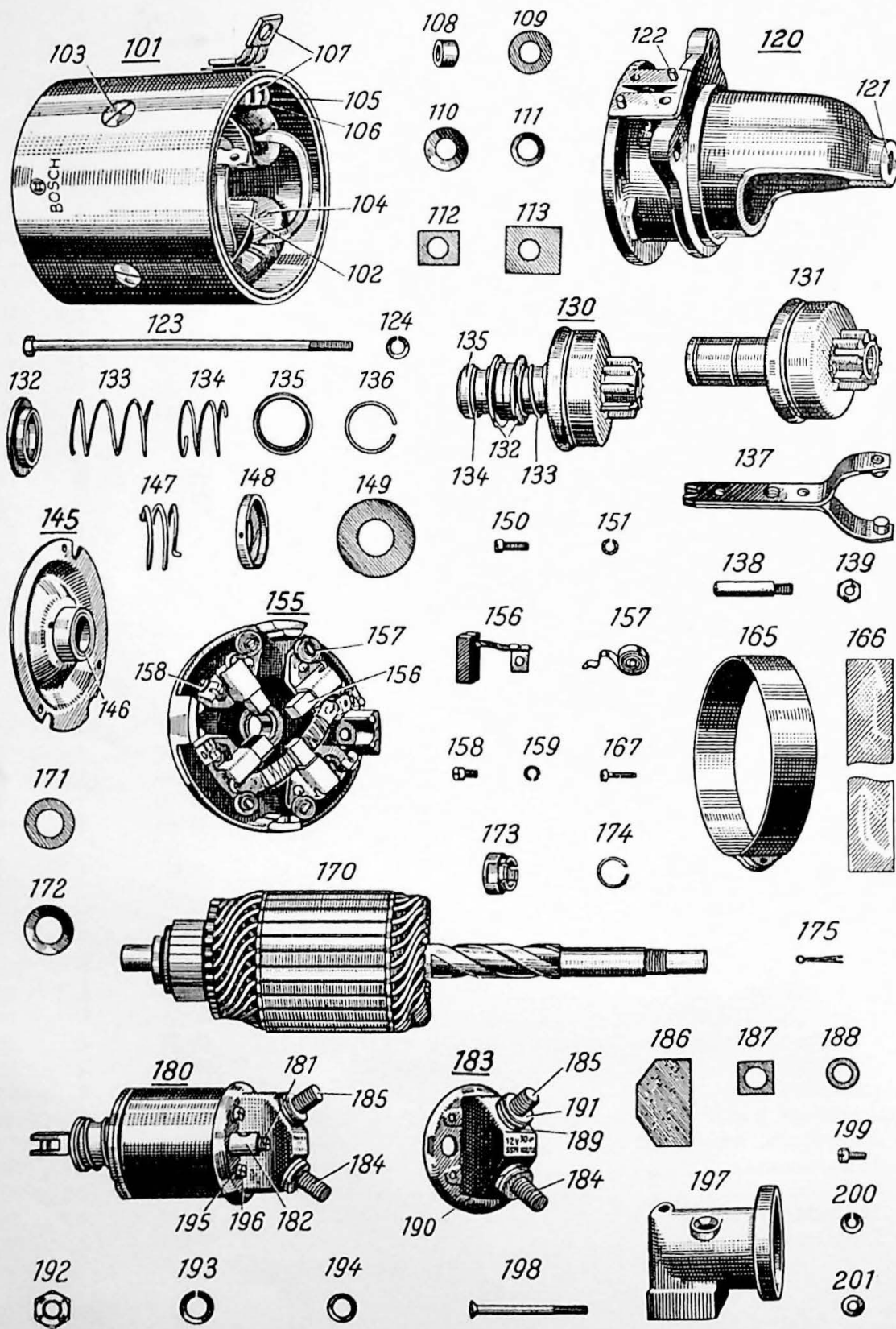

Fig. 13. Detaljer till startmotor.

Ill. nr	Benämning	Det. nr	Ant.	Bosch-beteckning
192	Mutter för kontaktbultar	48084	2	WMU 523/3
193	Fjäderbricka	25180	2	NMS 419/1
190	Underläggsbricka för kontaktbult, lång	48085	1	WMS 519/24
191	Underläggsbricka för kontaktbult, kort	11986	1	
196	Fästskruv för lock	48090	4	NSR 5252/13
195	Fjäderbricka	25270	4	NMS 408/1
197	Hållare för magnetkopplare (solenoid)	48086	1	DGE 112/1
198	Fästskruv, hållare—flänslager	48087	2	NSR 4046/47
199	Fästskruv, hållare—magnetkopplare	48088	4	NSR 5263/19
200	Fjäderbricka	28311	4	NMS 409/1
201	Mellanläggsbricka	48089	4	NMS 9/1
165	Skyddsband	25695	1	DVU 6/2
166	Packning	48071	1	WBA 504/193
167	Klämskruv	25651	1	WSR 567/1
	Fästskruv för startmotor	100554	2	
	Fjäderbricka	10607	2	
	Startpedal, komplett	65210 ¹	1	SSH 1/1
	Fästplatta	65444	1	SPT 33/1
	Fästskruv (ingår ej i komplett startpedal)	D 14233	2	
	Mutter	25189	2	NMU 44/2
	Fjäderbricka	10603	2	
	Isolerbussning	65442	2	WNB 540/4
	Isolerbricka	65443	2	WNS 537/1
	Underläggsbricka	11986	2	
	Fjäderbricka	10605	2	
	Mutter	D 10435	2	
	Mutter, mässing	17602	2	
	Startknapp	35246 ²	1	SSH 73/1
	Batteri, 114 amp. 6 v., alternativt	{ 28962	1	Varta 3E6G
		{ 28959	1	SAAJ E13
	Batterilåda	82188	1	
	Fästskruv	100205	1	
	Mutter	10434	6	
	Fjäderbricka	10604	6	
	Underläggsplatta	82196	1	
	Filtunderlägg för batteri	13279	1	
	Spännjärn för batteri	82195	1	
	Vingmutter	10585	2	
	Jordledningskabel, 35 kvmm., för batteri	11880	0,35 m.	
	Kabelsko vid batteri	13754	1	
	Kabelsko vid jordskruv (fästskruv för batterilåda)	11403	1	
	Startmotorkabel, vänsterstyrning	11510	1 m.	
	Startmotorkabel, högerstyrning	11510	0,8 m.	
	Kabelsko vid batteri	13754	1	
	Kabelsko vid startmotor	11418	1	

1. För motorutförande 27312.
 LV 110 t. o. m. chassi nr 971.
 LV 111 t. o. m. chassi nr 1051 utom chassi nr 985, 990, 1005 t. o. m. 1007.
 LV 112 t. o. m. chassi nr 811.

2. För motorutförande 27325 och 27326.
 LV 110 fr. o. m. chassi nr 972.
 LV 111 fr. o. m. chassi nr 1052 samt chassi nr 985, 990, 1005 t. o. m. 1007.
 LV 112 fr. o. m. chassi nr 812.