

# VOLVO 1800 S





Einmalig elegante Formgebung und luxuriöser Reisekomfort. Ein Wagen von höchster technischer Perfektion, dessen Qualität bis ins kleinste Detail zu sehen, fühlen und hören ist. Besonders hervorzuheben ist der neue, kräftige 2-Liter-Motor mit 105 DIN-PS und einer Abgasreinigungsanlage. Leichtgängiges, exaktes Getriebe mit Overdrive. Jetzt auch mit Zweikreis-Bremsanlage, wobei immer 80% der Bremswirkung erhalten bleiben, selbst wenn ein Bremskreis außer Funktion sein sollte. Sichere Scheibenbremsen vorn und gut gekühlte Trommelbremsen hinten. Servoverstärkt.

Ein Wagen für Kenner und Könnner. Ein Volvo 1800 S.





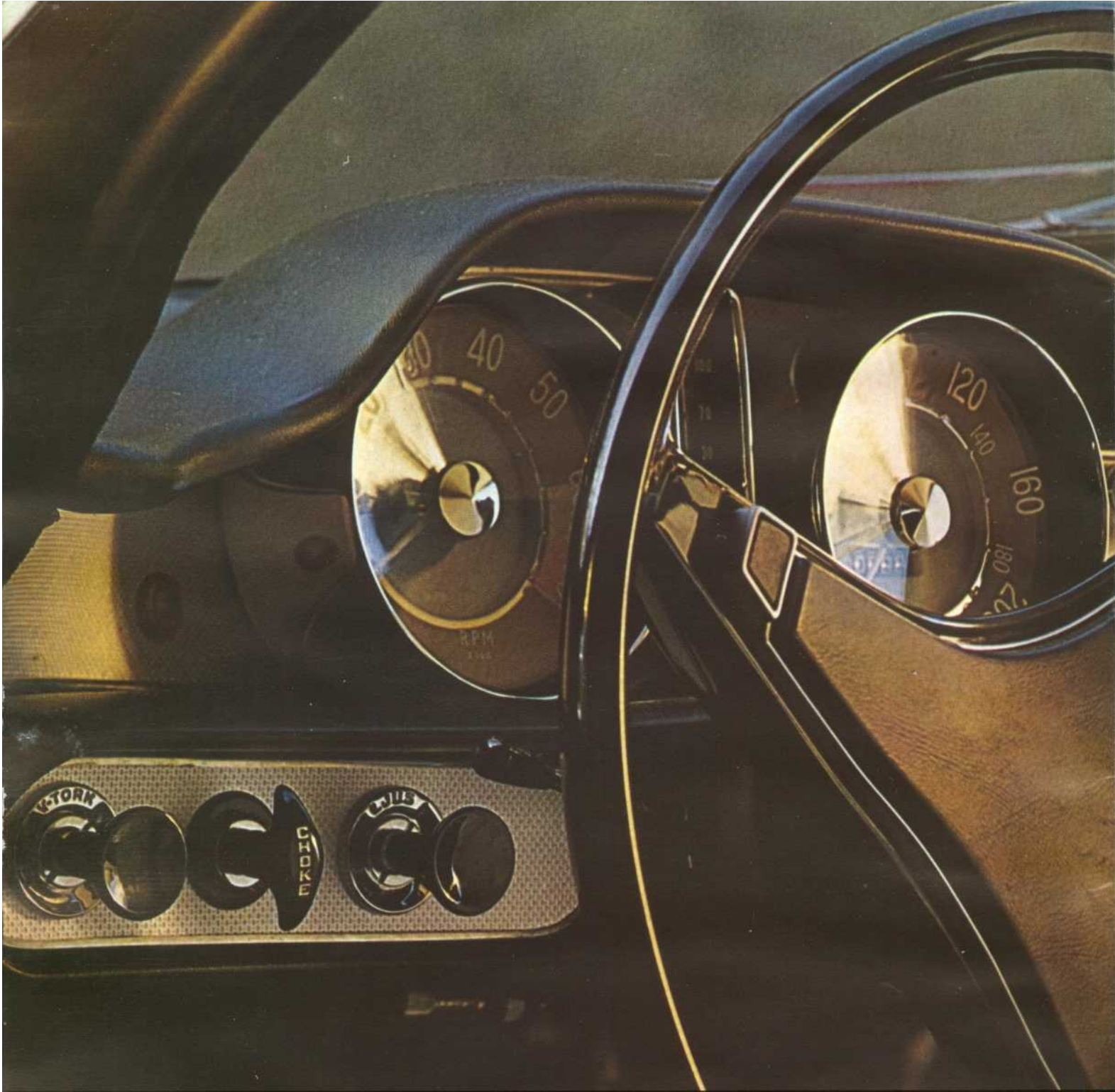

## Ein Sportwagen der Spitzenklasse .

Drei Instrumente direkt im Blickfeld. Tourenzähler, Tachometer und dazwischen die Kühlwasser- und Öl-Fernthermometer. Drei Instrumente mit unverkennbarer Sportwagennote, die sofort erkennen lassen, daß dieses Auto für lange, schnelle Fahrten gebaut worden ist.

Perfektionierte und richtig angeordnete Bedienungsorgane. Kurzer Abstand vom Lenkrad zum Knüppelschalter mit seinen exakten Schalllagen. Kurzum ein Wagen, der für geschmeidiges Fahren auf kurvenreichen Straßen, bergauf und bergab, wie geschaffen ist.

Reichlich bemessene, thermostatgeregelte Frischluftheizung mit separaten Reglern für Entfroster und Bodenfrischluft. Für

die Sommerentlüftung sind noch zwei besondere Frischluftklappen vorhanden. In der Tat eine Frischluftheizung, die beweist, daß der Wagen für jedes Klima konstruiert worden ist.

Natürlich sind auch die Dreipunkt-Sicherheitsgurte schon im Werk eingebaut worden. Der Innenraum ist völlig „entschärft“. Die Instrumententafel ist oben und unten gepolstert. Das Lenkrad hat eine versenkte Nabe und breite Speichen. Die Windschutzscheibe besteht aus zähem Verbundglas („high impact“). Die Zweikreis-Bremsanlage ist vorbildlich. Ein Wagen für bequeme Reisen und sicheres, geruhames Fahren.

Ein Wagen, der sich in der ganzen Welt behauptet!



Eine Warnleuchte auf der Instrumententafel zeigt an, wenn die Handbremse noch angezogen oder ein Bremskreis außer Funktion ist



Große gepolsterte Sonnenblenden



Mit Overdrive wird das Fahren noch geschmeidiger, geräuscharmer und wirtschaftlicher







# Warum ist der Aschenbecher so groß?

Machen Sie bitte mal die Tür auf und schauen hinein! Spüren Sie den Duft der Lederpolsterung? Fühlen Sie, wie weich und bequem die Sitze sind? Sehen Sie, wie einladend das Wageninnere wirkt? Wie die weichen Textilmatten auf dem Boden und dem Gelenktunnel die gemütliche Atmosphäre vervollständigen?

Schauen Sie sich auch die hintere Sitzbank an. Sie ist außergewöhnlich geräumig für einen Sportwagen dieser Klasse. Im Fond haben zwei Kinder Platz oder für kürzere Strecken kann dort sogar ein Erwachsener sitzen. Wenn Sie die Rückenlehne nach vorn klappen, haben Sie eine geräumige Fläche für das Gepäck. Das kann auf langen Reisen sehr angenehm sein, obwohl auch der Kofferraum sehr geräumig ist.

Werfen Sie auch mal einen Blick unter die Sitze. Die Bodenverankerung ist sehr kräftig. Die Rückenlehnen sind so konstruiert, daß sie bei einem starken rückwärtigen Stoß sanft nach hinten nachgeben, wodurch bei derartigen Unfällen die Gefahr einer Überlastung des Nackens stark verringert wird.

Nun nehmen Sie doch bitte auf den herrlich weichen Sesseln Platz. Das erstklassige Leder spürt man doch sofort. Setzen Sie sich bequem zurecht. Die stufenlos einstellbare Kreuzstütze gibt dem Rücken eine perfekte Sitzposition. Durch die lang vorgezogene Polsterung haben die Oberschenkel einen guten Halt. Die schalenförmigen Sitze geben dem Körper die richtige Stütze zum Ausruhen.

Wenn Sie sich nun so richtig bequem hineingesetzt haben, dann werden Sie entdecken, daß Sie in einem Volvo 1800 S alle Bedienungsorgane außerordentlich leicht erreichen können. Auf solchen Sitzen können Sie lange Reisen bzw. Non-stop-Fahrten machen. Deshalb ist der Aschenbecher so groß.



Die heruntergeklappte Rückenlehne schafft im Fond eine geräumige Fläche für das Gepäck



Viel Platz für umfangreiches Gepäck



## Alles fest in der Hand.

In einem Sportwagen dieser Klasse müssen Fahrer und Fahrzeug eine zusammenhängende Einheit bilden, so wie es in einem Volvo 1800 S der Fall ist. Er reagiert blitzschnell auf alle Absichten des Fahrers, ganz gleich, ob Sie das Gas- oder Bremspedal betätigen. Der Wagen ist auch sehr wendig (Wendekreisdurchmesser lediglich 9,5 m).

Die Zweikreis-Bremsanlage ist unübertrefflich. Beide Vorderräder und je ein Hinterrad gehören zu den zwei völlig voneinander getrennten Bremskreisen. Fällt z.B. ein Kreis aus, werden noch immer beide Vorderräder und ein Hinterrad gebremst. So bleiben unter allen Umständen stets 80% der gesamten Bremsleistung erhalten. Eine Warnleuchte auf dem Armaturenbrett zeigt bei eingeschalteter Zündung an, wenn ein Bremskreisfehler vorliegt oder die Handbremse noch angezogen ist.

Die Vorderräder haben Scheibenbremsen und die Hinterräder sind mit selbststellenden Trommelbremsen versehen. Durch den Bremsservo ist nur ein sehr leichter Pedaldruck erforderlich. Zwei Bremskraftregler in der Bremsanlage ver-



hindern, daß die Hinterräder bei starkem Bremsen früher als die Vorderräder blockieren.

Der Volvo 1800 S besitzt eine kräftige, selbsttragende Sicherheitskarosserie mit geschlossenen Profilen um alle Karosserieöffnungen. Die ganze Karosserie hat einen erstklassigen Rostschutz erhalten, und zwar ist sie zuerst phosphatiert, getrocknet und in ein Füllerbad getaucht worden. Danach werden die Grundierung und der Vorlack aufgetragen und schließlich der Decklack in drei Schichten aufgespritzt. Zwischen den einzelnen Lackierungen wird die Karosserie sorgfältig gebrannt, geschliffen und gewaschen. Selbstverständlich erfolgt dabei nach jedem Arbeitsgang eine genaue Kontrolle. Das Resultat ist dann eine widerstandsfähige, harte Oberfläche, die ihren schönen Glanz und ihre schützenden Eigenschaften lange Zeit bei jedem Klima bewahrt. Bevor die Wagen das Fließband verlassen, wird der gesamte Unterbau noch gegen Einwirkungen von Steinschlag und Streusalz geschützt.



Die Dreipunkt-Sicherheitsgurte haben kräftige Befestigungen an der Karosserie

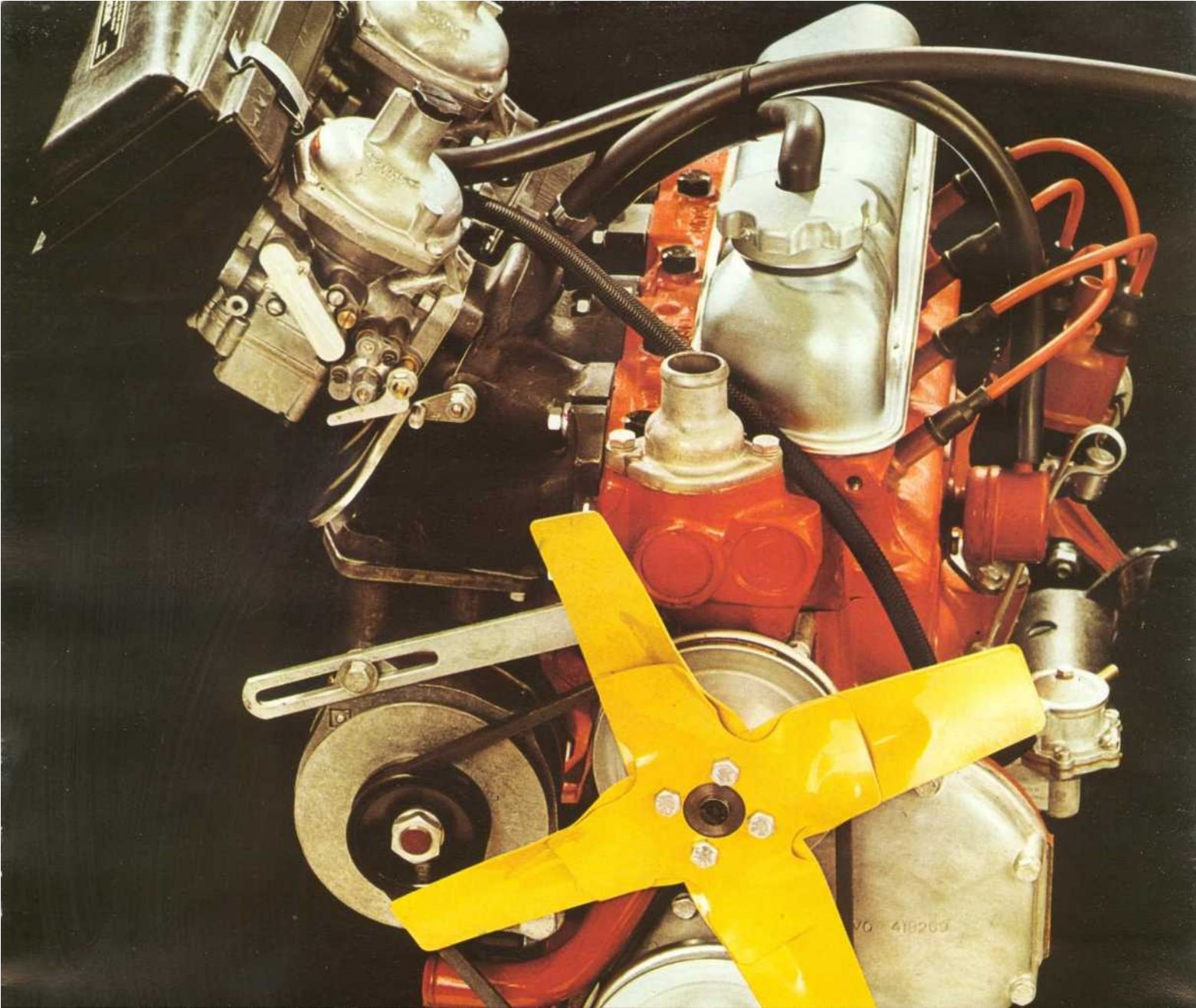

## Und jetzt das Meisterstück. Ein neuer 2-Litre-Motor mit Abgasreinigung.

Der neue B20-Motor hat eine Leistung von 105 DIN-PS. Das Drehmoment liegt hoch und gleichmäßig, wodurch der Motor auch schon bei niedrigen Drehzahlen gut arbeitet.

Die hohe Leistung und der hervorragende Wirkungsgrad werden u.a. durch doppelte Vergaser, separate Ansaugkanäle für jeden Zylinder, bearbeitete Verbrennungsräume sowie Auspuffrohre, die bis zur Befestigung am Schwungradgehäuse doppelt verlaufen, erreicht.

Durch die fünffach gelagerte Kurbelwelle und das Hauptstrom-Ölfilter verträgt der Motor außerordentlich hohe Belastungen.

Außerdem ist der neue B20-Motor mit einer Abgasreinigungsanlage versehen worden. Durch eine Spezialkonstruktion der Ansaugseite sind eine wirksamere Verbrennung und damit saubere Abgase erzielt worden. Gleichzeitig wird dadurch der Kraftstoffverbrauch geringer.

Die Drehstrom-Lichtmaschine ladet auch im Leerlauf des Motors auf.

Die Kühlanlage ist geschlossen und wirksam gegen Frost geschützt, so daß keine Luft eindringen kann und auf diese Weise auch Korrosion vermieden wird.

Das Getriebe ist vollsynchronisiert und geräuscharm. Sämtliche Vorwärtsgänge sind nadelgelagert. Das bedeutet zusätzliche Sicherheit bei Belastungen durch hohe Drehzahlen. Der kurze Schaltknüppel hat exakte Lagen. Außer den vier üblichen Vorwärtsgängen gehört ein Overdrive zur serienmäßigen Ausrüstung des Volvo 1800 S, der die Motordrehzahl bei gleichbleibender Geschwindigkeit senkt. Das bewirkt gedämpftes Motorgeräusch, niedrigen Kraftstoffverbrauch und geringeren Verschleiß.

# Technische daten.

## Zweitüriges Sportcoupe für zwei Personen

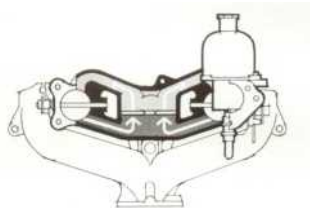

Der neue B 20-Motor ist mit einer Abgasreinigung anlage versehen, die mit Hilfe einer speziellen Konstruktion der Vergaserseite geschaffen worden ist

### Motor

Typ B 20. Vierzylinder mit hängenden Ventilen und fünffach gelagerter Kurbelwelle.

Hubraum	1,986 Liter
Bohrung	88,9 mm
Hub	80,0 mm
Verdichtungsverhältnis	9,5:1
Max. Leistung	105 DIN-PS bei 5.500 U/Min 118 SAE bei 5.800 U/min
Max. Drehmoment	16 mkg DIN bei 3.500 U/min 17,0 mkg SAE bei 3.500 U/min

Zwei SU-Horizontalvergaser  
Hauptstromölfilter  
Positive Kurbelgehäuseentlüftung  
Abgasreinigungsanlage

Die Kühlanlage ist geschlossen und frostgeschützt

### Kühlanlage

Geschlossene Ausführung. Wasserkühlung mit Pumpe und Thermostat. Füllmenge ca. 8,5 Liter. Gefriersicher.

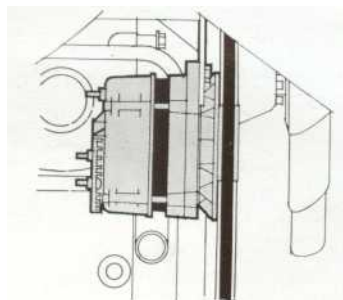

Die Drehstromlichtmaschine ladet schon im Leerlauf des Motors auf und vergrößert dadurch die Kapazität der elektrischen Anlage für zusätzliche Stromverbraucher, wie Radio. Zusatzbeleuchtung usw.

Elektrische Anlage	
Spannung	12 V
Batterie	60 Ah
Drehstromlichtmaschine	max. 35 A
Anlasser	1 PS

### Kraftübertragung

Diaphragma-Kupplung.  
Hydraulisch betätigt.

### Getriebe

Viergang-Getriebe, vollsynchronisiert mit Knüppelschalter.

Übersetzung 1. Gang	3,13
2. Gang	1,99
3. Gang	1,36
4. Gang	1,0
Rückwärtsgang	3,25

Elektrisch betätigter Overdrive, einschaltbar im 4. Gang  
Übersetzung 0,797

### Hinterachse

Übersetzung 4,30:1

### Lenkung

Typ Schnecke und Rolle. Anzahl der Lenkradumdrehungen von Anschlag zu Anschlag 3 3/4.

### Wendekreis:

Außenkante der Karosserie	10,0 m
Außenkante der Reifen	9,5 m

### Fahrwerk

#### Vorn:

Einzelradaufhängung an gummigelagerten Lenkern. Achsschenkel in Kugelgelenken gelagert. Schraubenfedern und Querstabilisator.

#### Hinten:

Starrachse an zwei gummigelagerten Trägern und Momentstäben. Die Achse ist quer an einer gummigelagerten Panhardstange angelenkt.

### Stoßdämpfer

Doppeltwirkende, hydraulische Teleskop-Stoßdämpfer vorn und hinten.



Aufgrund der möglichen Höchstgeschwindigkeit des Wagens ist die Ausstattung mit Gürtelreifen serienmäßig

### Räder und Reifen

4 1/2 Zoll-Felgen 16SR15-Reifen.

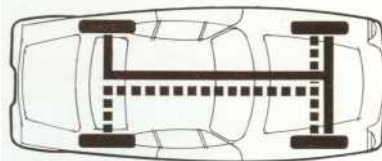

Die vorbildliche Volvo-Zweikreis-Bremsanlage bei der stets 80% der Bremswirkung erhalten bleiben, selbst wenn ein Kreis außer Funktion sein sollte

### Bremsanlage

Vorn: Selbststellende Scheibenbremsen.  
Hinten: Selbstzentrierende Trommelbremsen.

Ein Bremskraftregler im jeweiligen Bremskreis verhindert ein unfreiwilliges Blockieren der Hinterräder vor den Vorderrädern bei plötzlichem Bremsen. Bremsservo-Aggregat.  
Zweikreis-Bremsanlage, triangulär geteilt.



Die Scheibenbremsen der Vorderräder vertragen wiederholtes Bremsen, ohne zu ermüden. Durch die Servoanlage ist nur ein geringer Pedaldruck erforderlich

### Karosserie

Selbsttragende, ganzgeschweißte Stahlkarosserie, vollständig rostschutz- und unterbodenschutzbehandelt.

### Kraftstofftank

Hinten angebracht. Füllmenge ca. 45 Liter.

### Beleuchtung

Asymmetrisches Abblendlicht. Automatische Rückfahrcheinwerfer. Lichthupe. Stufenlos regulierbare Instrumentenbeleuchtung. Kartensesselampe.

### Instrumente

Tachometer mit Gesamt- und Tageskilometerzähler. Tourenzähler. Wasser- und Ölfertmometer. Kraftstoffanzeiger. Kontrollleuchten für Ladestrom, Fernlicht, Blinkleuchten und Overdrive. Warnleuchte für angezogene Handbremse und den evtl. Ausfall eines Bremskreises. Elektrische Uhr.

### Übrige Ausrüstung

Volvo-Dreipunkt-Sicherheitsgurte. Windschutzscheibe aus Verbundglas. Elektrische Scheibenwischer mit zwei Geschwindigkeiten. Elektrischer Scheibenspüler. Thermostatregelte Hochleistungs-Frischluftheizung mit Zweistufigebläse. Zwei separate Lufteinlässe für Direkt-Frischluf. Karten- und Handschuhentaschen unter dem Torpedo. Ablagefach auf dem Gelenktunnel. Zwei gepolsterte Sonnenblenden. Blendfreier Rückblickspegel. Beifahrer-Handgriff. Zigarrenanzünder. Schmutzfänger. Gürtelreifen. Reserverad. Werkzeuge und Wagenheber. Der Volvo 1800 S braucht nicht abgeschmiert zu werden.

### Hauptdaten und Gewichte

Radstand	2.450 mm
Spurweite	1.315 mm
Größte Länge	4.400 mm
Größte Breite	1.700 mm
Größte Höhe, unbelastet	ca 1.285 mm
Bodenfreiheit	ca 155 mm
Innenhöhe vorn (Dach-Sitzfläche, 15 cm von der Rückenlehne)	900 mm
Vordersitzbreite in Schulterhöhe	1.230 mm
Vordersitzbreite in Sitzhöhe	1.360 mm
Eigengewicht, fahrbereit	ca 1.100 kg

Änderungen der Konstruktion und Ausrüstung ohne vorherige Mitteilung bleiben vorbehalten.



AB VOLVO GÖTEBORG SCHWEDEN

RK 3400. 8. 68. 10.000. Tyska.  
Printed in Sweden  
Enbart för spridning utomlands.

