

**VOLVO**

# WORKSHOP BULLETIN

## CARS

RE:	PRODUCT
VERSNELLINGS- BAK	P
M30, M40	GROUP
	43
DATE	NO.
Juli 1963	6

### Gewijzigde onderdelen van de versnellingsbak M30, M40.

Bij de M30 en M40 versnellingsbakken zijn de volgende wijzigingen ingevoerd. De diameter van de ingaande as is ter plaatse waar de oliekeerring omheen sluit 0.5 mm groter geworden en de afwerking van het kontaktoppervlak is verbeterd. De bevestigingsbouten voor de druklagergeleider zijn vervangen door eksemplaren met een grotere kop en de onderlegringetjes zijn vervangen door O-ringen. Bovendien zijn de boutgaten in de druklagergeleider verzonken uitgevoerd, zie de afbeelding. De onderdeelnummers van de druklagergeleider en de ingaande as blijven, ondanks de wijziging, onveranderd.

Wanneer versnellingsbakken van het oude type moeten worden gerevideerd, adviseren wij dat de boutgaten altijd worden verzonken en dat de bijkomende onderdelen volgens onderstaande lijst worden gemonteerd.

De benodigde onderdelen voor het uitvoeren van bovengenoemde wijzigingen zijn de volgende:

<u>Omschrijving</u>	<u>Vervallen ond.no.</u>	<u>Aantal</u>	<u>Nieuw ond.no.</u>	<u>Aantal</u>
Bout voor druklagergeleider	956554	3	192622	3
Onderlegring	61947	3		
Pakking ring 6 x 1 "O-ring"			380381	3

De druklagergeleiders met verzonken boutgaten zijn ongeveer vanaf het serienummer 300.000 ingevoerd. Het nieuwe type ingaande as werd iets eerder in de produktie ingevoerd. Hiervan kan echter geen serienummer worden opgegeven.

402-170W  
WITL100

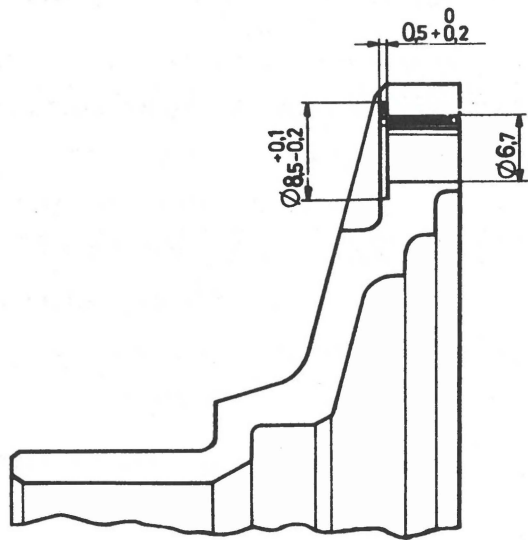

2651