

Service Bulletin.

Only for Volvo Dealers Service Bulletin file.

Verende bevestiging voor SU-karburateurs

In die gevallen waarbij een zekere rijstijl met zich mee brengt dat de motor overwegend zwaar wordt belast, is het aan te bevelen om een speciale verende bevestiging voor de karburateurs te monteren. Door de toepassing van deze verende bevestiging wordt gedeeltelijk voorkomen, dat de motortrillingen op de karburateurs worden overgebracht en de vlotternaalden blijven beter in hun zittingen zitten. Hierdoor wordt de slijtage verminderd en bestaat er minder kans op overlopen.

De benodigde onderdelen worden verkocht in een set (onderdeel no. 276222) waarin alle onderdelen voor de rubbervering van beide karburateurs zijn samengevat. De voorraad is echter zeer gering. Eventuele bestellingen moeten via ons Service Department geschieden.

A.B. Volvo doet geen enkele tegemoetkoming in de kosten voor materialen of arbeidsloon.

Montage

De plaatsing van de verschillende onderdelen wordt in de afbeelding aan de ommezijde weergegeven.

1. Demonteer de karburateurs. Schroef de oude tapeinden uit het inlaatspruitstuk.
2. Schroef de nieuwe tapeinden in (onderdeel no. 418155)
3. Breng de nieuwe rubberpakkingen aan (onderdeelno. 418158)
4. Monteer de karburateurs, veertjes (onderdeelno. 418157), ringetjes (onderdeelno. 418156) en moeren (onderdeelno. 191081).

Draai de moeren zover mogelijk vast totdat deze aanlopen tegen de ringen en de verbreding van de tapeinden. De karburateurs worden nu door veerspanning tegen het inlaatspruitstuk aangedrukt en de mate van aanlegdruk wordt dus zonder gebruikmaking van speciale voorzorgen op de juiste wijze afgesteld.

5. Voer de nodige afstellingen van de karburateurs uit.

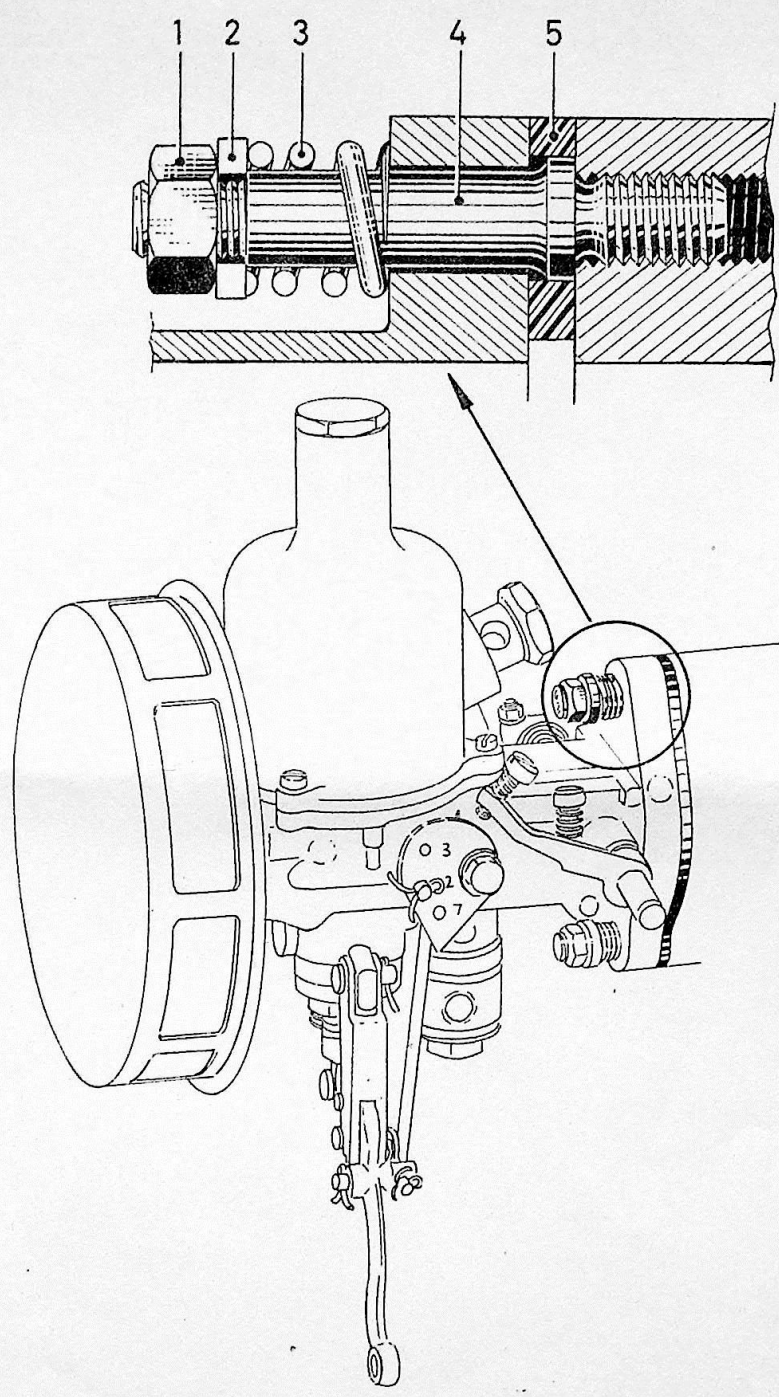

Montering de karburateurs

- | | |
|---------|----------------------|
| 1. Moer | 4. Speciale tapeinde |
| 2. Ring | 5. Rubberpakking |
| 3. Veer | |