



VOLVO

WERKPLAATS- BULLETIN

PERSONENWAGENS

BETR.	ACHTERAS met anti-spin differentieel	PRODUKT P
		GROEP 46
DATUM Juni 1966		NO. 11

Afstandblokje in kruisstuk.

Het kan voorkomen dat onder het rijden het expansiepenntje, waarmee het uit twee delen bestaande afstandblokje bij elkaar wordt gehouden, afbreekt. Dit heeft geen enkele invloed op de werking van de achteras maar wanneer een steekas wordt losgenomen is het mogelijk dat de daarbij behorende helft van het afstandblokje uit het kruisstuk valt. Het is daarom zaak om na het verwijderen van een steekas altijd even te controleren of het afstandblokje op zijn juiste plaats is blijven zitten, zoals in Fig. 1 staat afgebeeld. Ingeval bedoelde helft van het afstandblokje uit het kruisstuk is gevallen, handel dan als volgt:

1. Buig een stuk ijzerdraad in de vorm zoals in Fig. 2 wordt getoond en trek hiermee het afstandblokje uit het ashuis.
2. Sla het expansiepenntje uit het afstandblokje.
3. Breng het afstandblokje zonder expansiepenntje op zijn plaats in het kruisstuk aan, met behulp van een stuk ijzerdraad zoals Fig. 3 laat zien.

N.B. Wanneer het differentieel wordt gedemonteerd, moet het expansiepenntje altijd worden aangebracht.

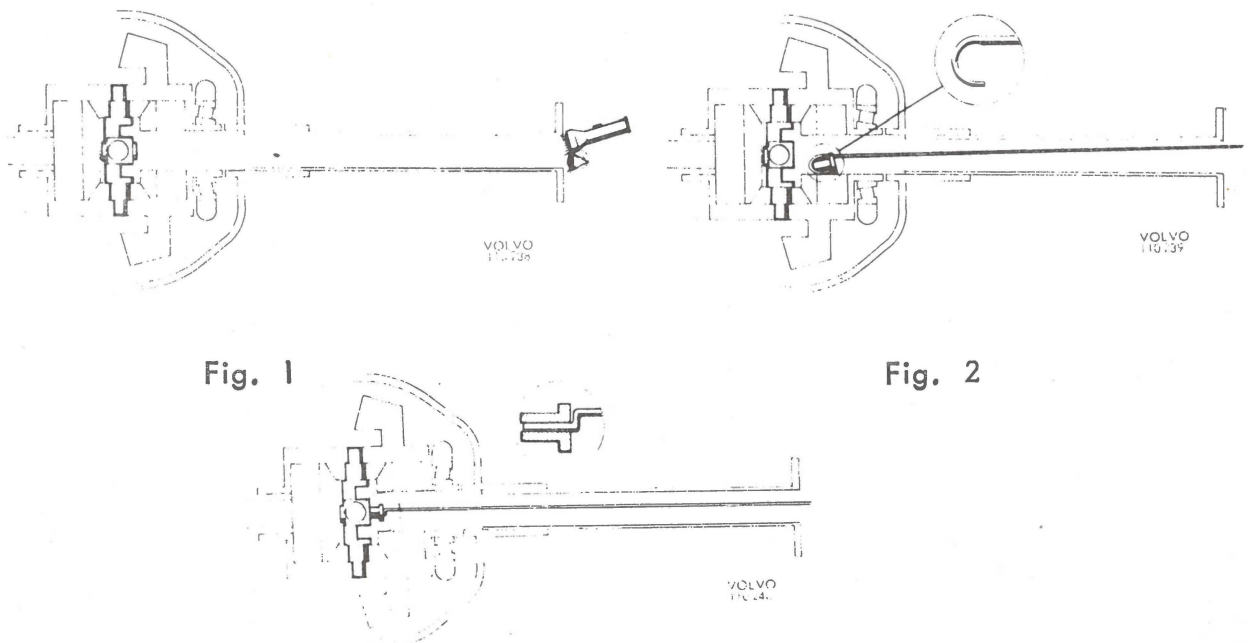

Fig. 1

Fig. 2

Fig. 3