



VOLVO

SERVICE BULLETIN

ALLEEN VOOR VOLVO DEALERS

BETR.

KOPPELING

P 120, 144

P 210

PRODUK

P

GROEP

41

NO.

2

DATUM

29.12.1966

Vervangt het voorgaande Service Bulletin, Produkt P, Groep 41, No. 2 van 15 oktober 1962.

Vastzittende koppelingsplaten bij opgeslagen voertuigen.

Wanneer voertuigen voor lange tijd worden opgeslagen, kan het voorkomen dat de koppelingsplaat gaat vastzitten tussen het vliegwiel en de drukplaat waardoor het onmogelijk is om de plaat vrij te krijgen.

Om deze reden moet de koppeling, indien het voertuig voor lange tijd wordt opgeslagen, in ontkoppelde toestand worden vastgezet volgens onderstaande voorschriften.

P 120

Voor deze wagen is een wig nodig volgens de afmetingen in Fig. 1. De wig kan worden gemaakt uit een stukje gehard masonite van 3 mm dik.

Als een persoon het koppelingspedaal intrapt, kan een ander de wig plaatsen tussen de gaffel en de aansluiting van de cilinder aan het vliegwielhuis, zoals wordt getoond in Fig. 1.

144

Voor deze wagen is een haakje nodig dat te maken is van 3 mm dik staaldraad zoals in Fig. 2 staat aangegeven.

Wanneer een man het koppelingspedaal intrapt kan een tweede het haakje slaan om de gaffel en de koppelingskabel zoals Fig. 2 laat zien.

P 210

Voor deze wagens is een klem voor het koppelingspedaal nodig, onderdeelnummer 659007, dat via ons magazijn kan worden besteld.

De klem wordt door de opening in de vloer voor het koppelingspedaal gestoken en volgens Fig. 3 over het pedaalrubber geplaatst.

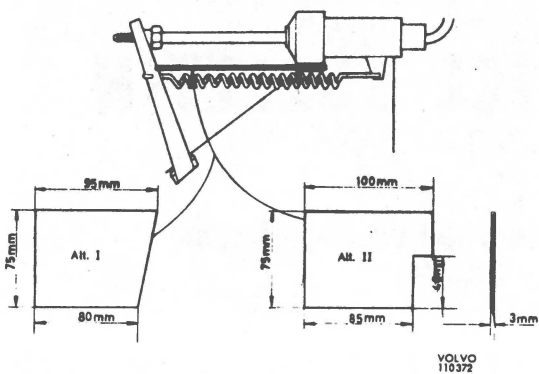

Fig. 1. P 120

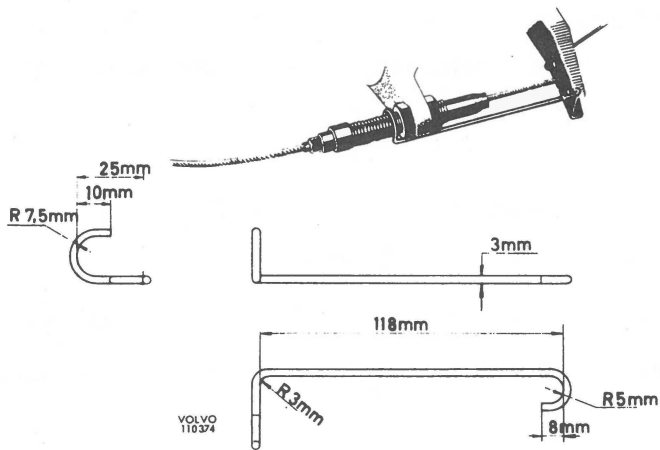

Fig. 2. 144

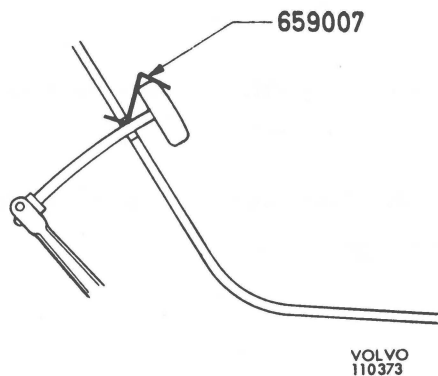

Fig. 3. P 210