

VOLVO

WERKPLAATS- BULLETIN

PERSONENWAGENS

RETR.	BLADVEREN	PRODUKT	P
	PV 445 P 210	GROEP	72
		NO.	
DATUM	Mei 1967		1

Vernieuwen van de veerbussen.

Voor het vernieuwen van de veerbussen hebben wij een nieuw speciaal gereedschap SVO 2764 ontworpen, dat het voorgaande speciaal gereedschap SVO 2382 vervangt.

Nadat de veerschommel en veerbouten zijn verwijderd, dienen de veerbussen op de volgende wijze te worden vernieuwd:

Demontage

Druk de geleidestift (3) in de veerbus (2) zoals in Fig. 1 wordt getoond en schuif het persgereedschap (4) hier over heen. Klem de stempel (1) in het persgereedschap en draai de draadspil in. De draadspil is voorzien van een zeskantige boutkop, waarin tevens een vierkante uitsparing is aangebracht, zodat deze geschikt is voor een direkt gebruik van een moersleutel, wringijzer of ratelsleutel.

Montage

Gebruik de stempel (1) als een geleider voor het persgereedschap (4) zoals wordt getoond in Fig. 2. Klem de veerbus (2) in het persgereedschap en pers de bus op zijn plaats.

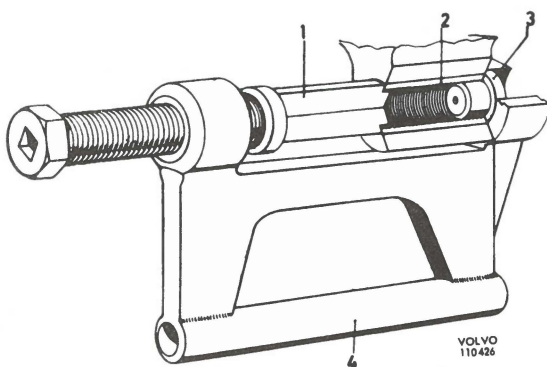

Fig. 1

1. Stempel
2. Veerbus
3. Geleidestift
4. Persgereedschap

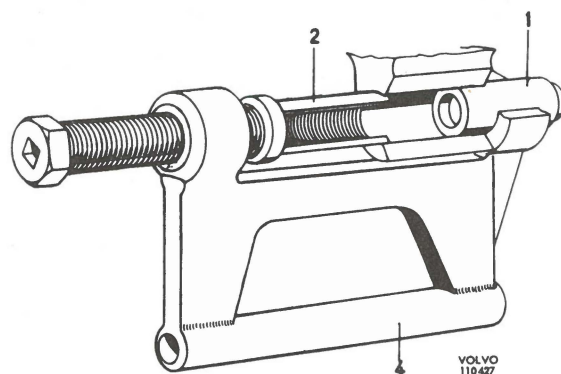

Fig. 2

1. Stempel
2. Veerbus
4. Persgereedschap