



WELKOM THUIS



P 544



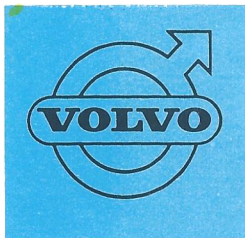
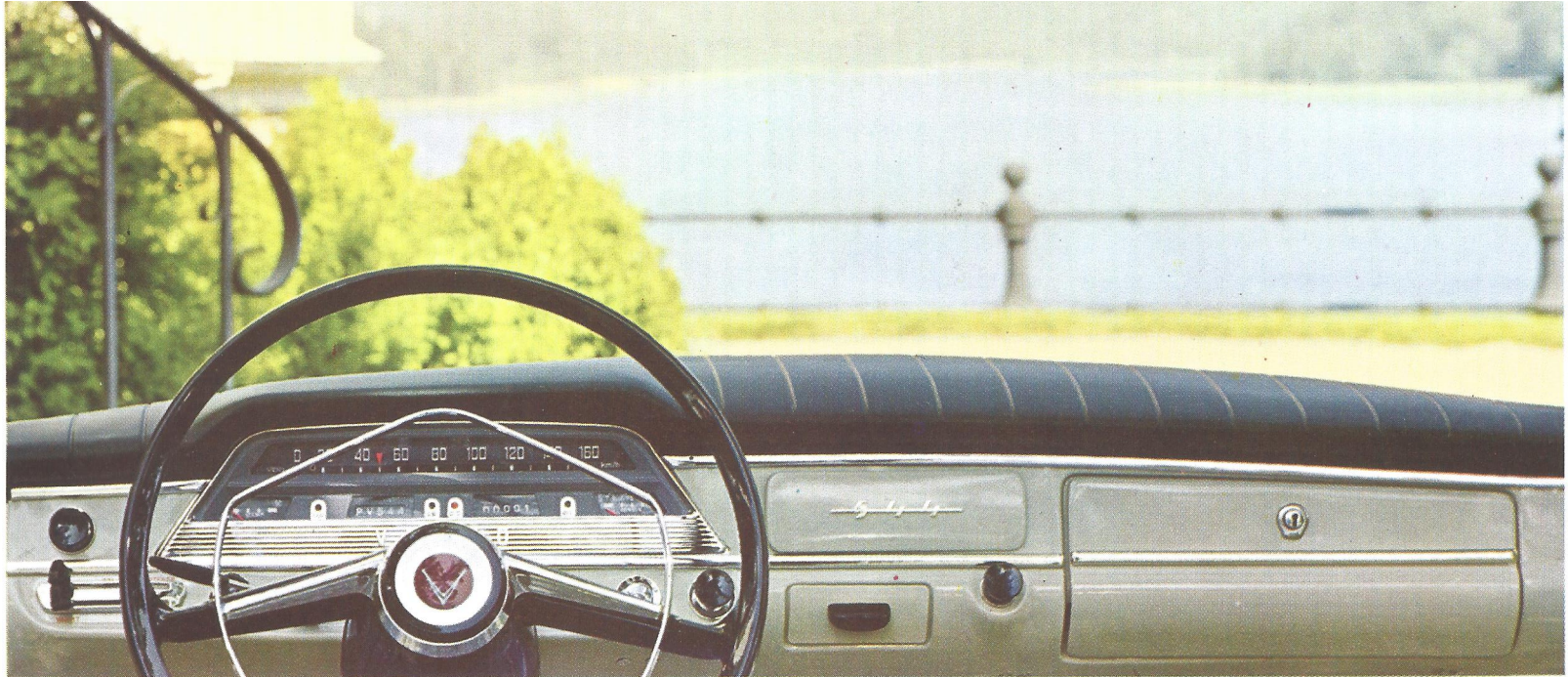

snel – betrouwbaar – zuinig

De Volvo P 544 is gebouwd voor automobilisten die een sterke auto met sportieve eigenschappen willen hebben, een auto die méér dan voldoening geeft in het dagelijks gebruik en onder zware omstandigheden. Maar de P 544 is ook veilig en ruim — het is de ideale wagen voor het gezin. Hij is prettig te rijden en gemakkelijk te parkeren in het drukke stadsverkeer; snel en comfortabel op de grote weg. Het benzineverbruik en de onderhoudskosten zijn laag. De goede constructie en de hoge kwaliteit van de verwerkte materialen staan er garant voor dat de waarde vele jaren lang behouden blijft.

De Volvo P 544 is gebouwd om op de onherbergzaamste wegen van Zweden te kunnen rijden en de stengste winters in het hoge noorden te kunnen doorstaan. De wegligging is uniek — zelfs op het slechtst denkbare wegdek. Een zorgvuldige behandeling met roestwerende middelen geeft de zekerheid dat de P 544 het gehele jaar door en onder alle weersomstandigheden buiten kan worden geparkeerd.

De Volvo P 544 heeft een smaakvol en goed doordacht interieur. De veelomvattende standaarduitrusting zoals o.a. veiligheidsriemen t.b.v. de beide vóór-inzittenden, een verwarmings- en luchtverversingsinstallatie, ruitensproeiers, met zacht stootrubber bekleed dashboard en stuurwiel met verzonken naaf maken de P 544 tot een veilige en comfortabele auto. De Volvo P 544 is een wagen met een kwaliteit die ver boven de middelmaat uitsteekt.



veilig - comfortabel

U zult zich in een Volvo P 544 altijd veilig weten. Het is een wagen die U voortdurend de prettige zekerheid geeft dat U hem volkomen onder controle hebt, wat er ook gebeurt.

Het smaakvolle instrumentenpaneel bevindt zich recht voor de bestuurder. Met één blik kan men de snelheid, motortemperatuur en brandstofvoorraad controleren. Bovendien zijn er waarschuwingslampjes voor het bijladen van de accu, oliedruk, groot-licht en de knipperlicht-richtingaanwijzers. Een kilometerteller compleeteert het instrumentenbord dat van een regelbare verlichting is voorzien.

Veiligheid vóór alles. De zelfdragende stalen carrosserie vormt een veilig pantser voor U en Uw passagiers. Terwijl de beide voor-inzittenden bovendien beschikken over de tot de standaarduitrusting behorende veiligheids gordels. De grote voorruit is van lamelglas en versplintert noch vernieuwt bij het in aanraking komen met harde voorwerpen. Een krachtige defroster houdt de voorruit vrij van ijs en neerslag van waterdamp. Electriche ruitwissers met een groot aaneensluitend wis-oppervlak maken, tezamen met de ruitensproeiers, de voorruit snel vrij van stof en vuil.

Speciale veiligheidsvoorzieningen, zoals de met rubber stootkussens bekleedde dashbord-bovenrand en zonnekleppen, de verzonken naaf van het stuurwiel en de afwezigheid van onnodige knoppen en scherpe randen dragen in niet geringe mate tot de veiligheid der inzittenden bij.

Afzonderlijk verstelbare voorstoelen veraangenamen het reizen over lange afstanden. De voorstoelen kunnen naar verkiezing meer naar voren of meer naar achteren worden verschoven en de rugleuningen zijn verstelbaar. De vorm van de stoelen garandeert een prettige »zit« — zelfs bij het met hoge snelheid nemen van scherpe bochten. De stoelen zijn stevig aan de vloer bevestigd en blijven op hun plaats, hoe hard er ook wordt geremd.

U voelt zich thuis in een P 544. De bekleding is van speciaal vuil-afstotend materiaal in attractieve, harmoniserende kleuren en de vloer is bedekt met slijtvaste rubber matten, die makkelijk gereinigd kunnen worden. Er is een overvloed van ruimte voor handbagage in het handschoenenkastje en op de hoedenplank vóór de achterruit. Een sigarenaansteker, asbakjes in het dashbord en op de armsteunen van de achterbank alsmede een met een paneel afgedekte inbouwruimte voor een autoradio in het dashbord completeren het geheel. Het perfecte verwarmings- en luchtverversingssysteem zorgt voor kamertemperatuur in de winter en frisse lucht in de zomer.



Veiligheidsriemen

Volvo veiligheidsriemen betekenen veiligheid. Ze zijn op drie punten stevig aan de stalen carrosserie verankerd. De bevestigingspunten zijn zwaar versterkt. De veiligheidsriemen kunnen snel met één handbeweging worden losgemaakt of vastgemaakt. De wagen is standaard uitgerust met veiligheidsriemen t.b.v. de vóór-inzittenden.

Bagageruimte

De P 544 heeft een royale bagageruimte. Een gemakkelijk schoon te houden rubber mat bedekt de gehele vloer en vormt een afdoende beveiliging voor kwetsbare bagage. Het reservewiel is verticaal geplaatst en neemt zodoende een minimum aan ruimte in beslag terwijl het ook met een gevulde bagageruimte gemakkelijk bereikbaar is. De complete set gereedschap en de crick zijn eveneens direct voor de hand liggend in de bagageruimte opgeborgen.



Betrouwbare remmen

De P 544 is voorzien van krachtige, zelf-instellende Duo-Servo remmen, die zelfs door een geringe druk op het pedaal goed en betrouwbaar remmen garanderen. De handremhefboom is snel bereikbaar tussen de beide voorstoelen geplaatst.

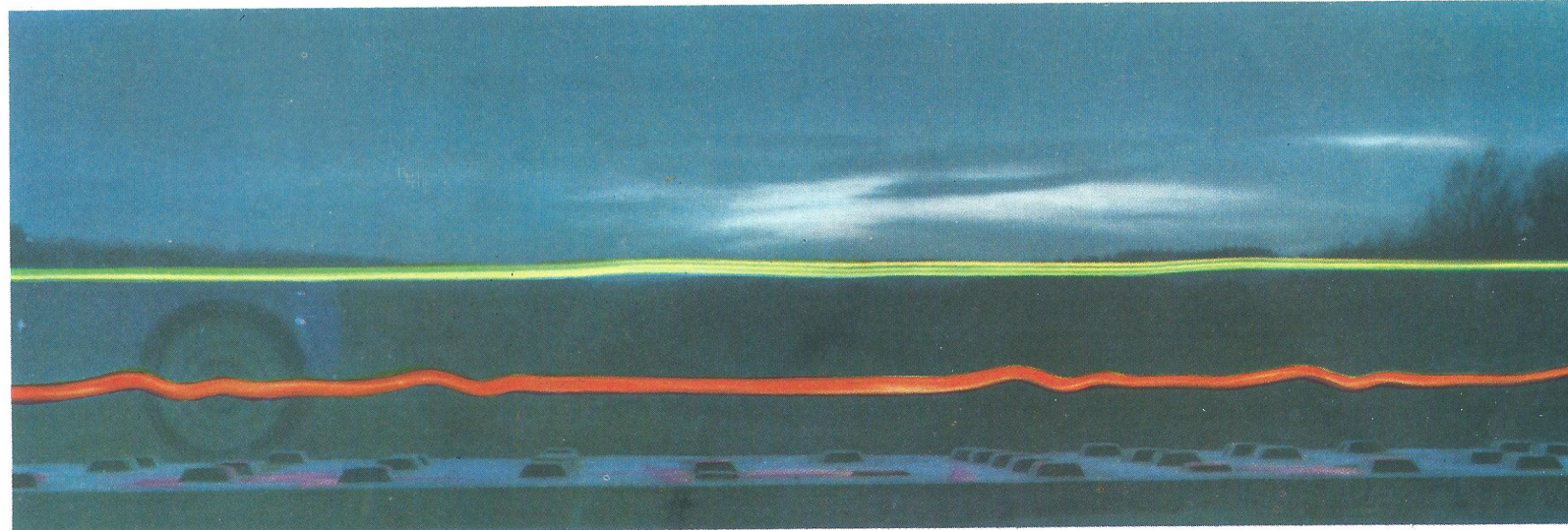

Doeltreffende vering en uitstekende wegligging

De wielophanging is direct bevestigd aan de zeer stijve zelfdragende carrosserie, hetgeen tot de uitzonderlijk goede wegligging van de P 544 bijdraagt. Dank zij de sterke schroefveren van Zweeds specialstaal en de hydraulische telescoop-schokdempers rijdt de wagen soepel en gelijkmatig en is hij veilig. De foto toont hoe de

op het wiel bevestigde rode lamp de oneffenheden op de schokbaan van de Volvo-fabriek heeft gevolgd, terwijl de groene lamp de gelijkmatige gang van de carrosserie aangeeft. De gebalanceerde 15" wielen dragen tot een goede bestuurbaarheid — ook op een slecht wegdek —, uitstekende wegligging en daarmee tot de veiligheid van de P 544 bij.





De P 544 is ruim genoeg voor een gezin van vijf personen plus alle vakantiebagage. Snel, veilig, comfortabel en goedkoop brengt hij U en Uw hele gezin naar het reisdoel. In een P 544 rijdt U ook vlug en prettig van en naar Uw werk. Het is een praktische en economische wagen voor diegenen die lange afstanden moeten rijden, terwijl hij daarbij ook aan de hoogste eisen op het gebied van snelheid en sportiviteit voldoet.

Hoge kwaliteit betekent dat de wagen zijn waarde blijft behouden. Met een auto die zijn waarde behoudt en weinig in onderhoud kost rijdt U economisch.



altijd succesvol

Er zijn weinig wagens die, buiten die welke speciaal voor wedstrijden zijn gebouwd, over de gehele wereld zoveel wedstrijden hebben gewonnen als de P 544. Hoewel dit voor een groot deel te danken is aan de motor, is de doordachte constructie van de gehele wagen daarbij een niet te verwaarlozen factor. De prestaties van de motor zijn veel hoger dan gewoonlijk bij motoren van dezelfde klasse: alleen de acceleratie van de 85 pk motor al is voldoende om de P 544 met een sportwagen te vergelijken. Onder uitzonderlijk ongunstige omstandigheden, veel zwaarder belast dan ooit in het dagelijks gebruik het geval zal zijn, heeft de P 544 zijn superieure kwaliteiten, rotsvaste wegligging en veiligheid getoond. Dezelfde eigenschappen, die de Volvo P 544 tot winnaar in wedstrijden maakten, maken hem ook: *veilig* in het dagelijks gebruik — dank zij de snelle acceleratie bij het inhalen; *prettig te rijden* — dank zij de uitstekende wegligging onder alle omstandigheden; *betrouwbaar* — hetgeen gebleken is bij lange-afstandswedstrijden en *economisch* — zoals in zuinigheidswedstrijden is bewezen.

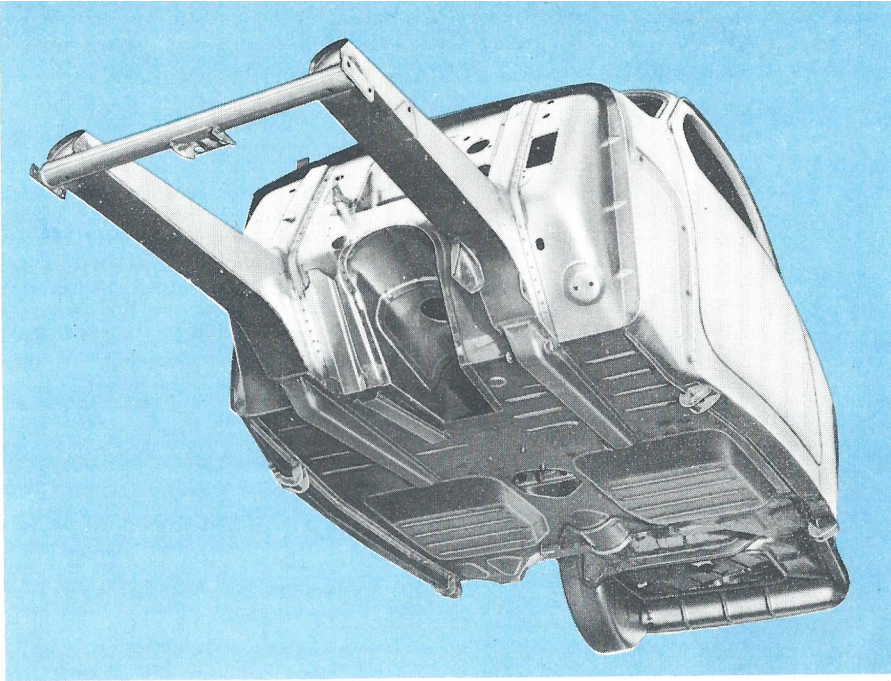

een precisieproduct

Zelfdragende stalen carrosserie

De P 544 heeft een geheel gelaste, stalen zelfdragende carrosserie die U en Uw passagiers als een veilig pantser beschermt. De wagen is zorgvuldig met roestwerende middelen behandeld en de gehele onderzijde, inclusief de binnenkanten van de spatschermen, is met een asfalt-emulsie bespoten. Daardoor kan hij in alle weersgesteldheden, het gehele jaar door, buiten worden geparkeerd. De duurzaamheid van de carrosserie draagt in niet geringe mate bij tot het behoud van de waarde van de P 544.

Volvo lak

Kijk eens naar de lak van de P 544. Laat Uw hand over de harde laklaag glijden en voel hoe glad en gelijkmatig die is. Dat is te danken aan een combinatie van moderne techniek en vakmanschap. Iedere carrosserie wordt met de hand geslepen tot de oppervlakte volkomen glad is. Na een volledige behandeling met roestwerende middelen wordt de lak in de hypermoderne spuitafdeling van de Volvo-fabriek met de hand opgespoten. Daarna wordt de lak onder 180° C gemoffeld, waardoor de laklaag zeer hard wordt. Het resultaat is een laklaag van de hoogste kwaliteit die de carrosserie volkomen beschermt en blijvend glanzend is.

Geen last van lekkages.

De P 544 is een precisieproduct en daarom dan ook volkomen waterdicht. Bij de Volvo-productie wordt zeer veel aandacht geschonken aan de waterdichtheid van de carrosserie. Tal van voorzieningen zijn getroffen om er voor te zorgen dat nergens lekkage kan optreden.



66 pk
85 pk

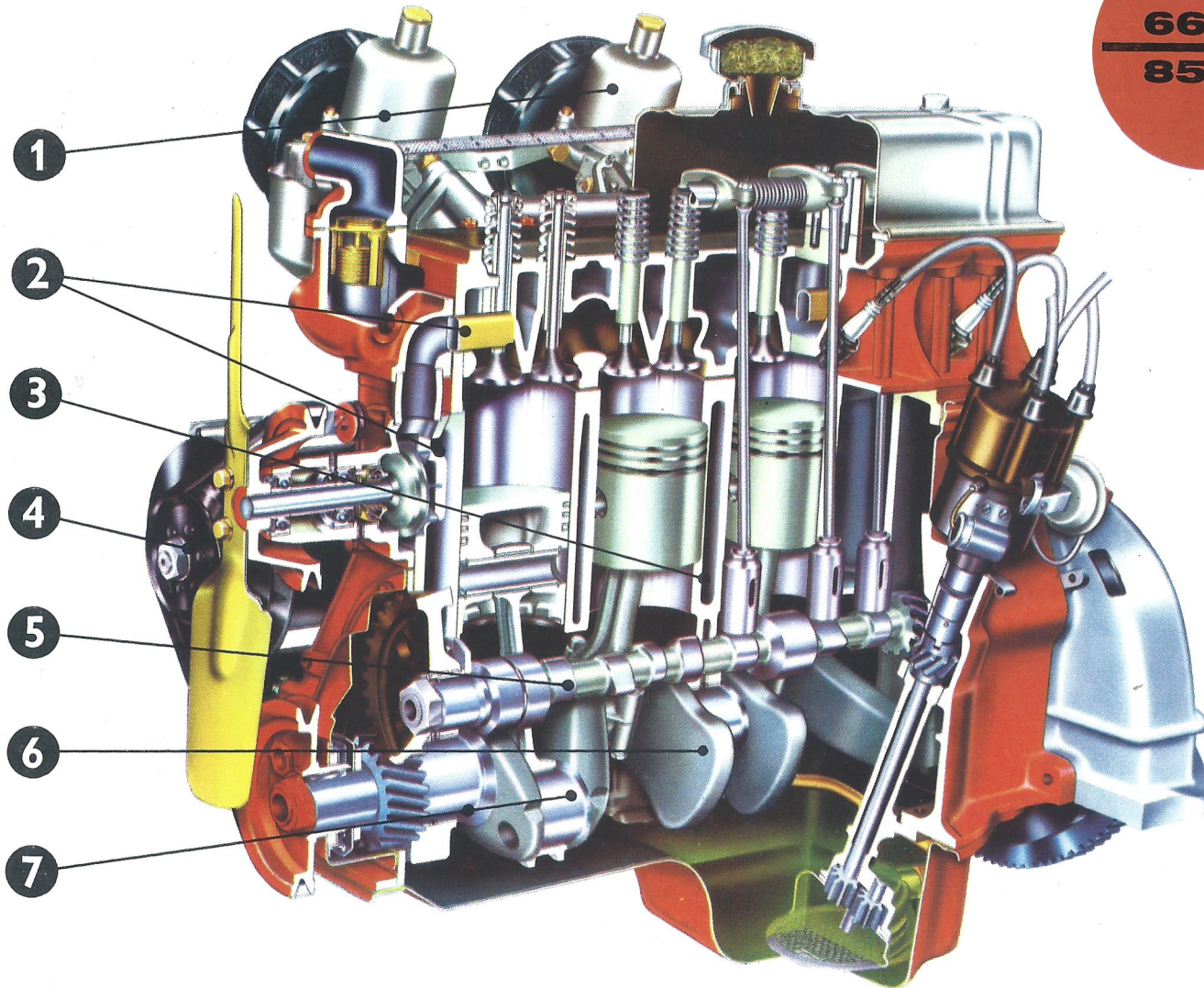

De P 544 is leverbaar met een 66 pk (SAE) of met een 85 pk (SAE) motor. Beide motoren zijn technische wonderen van duurzaamheid, betrouwbaarheid, laag brandstofverbruik, trekkracht en acceleratie. De 85 pk motor maakt de P 544 tot een ware sportwagen. Dit is de motor die Volvo over de gehele wereld zoveel overwinningen in wedstrijden heeft bezorgd. Beide motoren kenmerken zich door een laag benzineverbruik en — mede dank zij de goede bereikbaarheid van alle onderdelen die regelmatig onderhoud behoeven — geringe onderhoudskosten.

Dit zijn de voornaamste kenmerken van de motor

- Twee carburateurs** op de 85 pk motor verhogen de cilindervulling over het gehele toereengebied waardoor zowel de prestaties als het brandstofverbruik gunstig worden beïnvloed. De 66 pk motor is uitgerust met één carburateur.
- Thermosyphonkoeling van het motorblok.** De cilinders komen snel op bedrijfstemperatuur doordat het water er omheen eerst gaat circuleren nadat de temperatuur voldoende is toegenomen; naarmate de temperatuur stijgt, neemt de natuurlijke circulatie toe. De waterpomp perst het koelwater direct naar de cilinderkop, waar een verdeelbuis het water mede op de uitlaatklepzittingen richt.
- »Full-Flow«-oliefilter** (niet zichtbaar). Door de oliepomp wordt *alle* olie naar het oliefilter gevoerd om te worden gereinigd alvorens weer voor de smering te worden gebruikt. Hierdoor wordt vooral de levensduur van de krukas en krukaslagers gunstig beïnvloed.
- Dynamo** met een hoog vermogen: 300 Watt.
- Nokkenas.** De nokken van de nokkenas zijn speciaal ontwikkeld met het oog op geruisloosheid en het voorkomen van trillen van de kleppen.
- Krukas.** De krukas van gesmeed staal is statisch en dynamisch gebalanceerd, terwijl de tappen electrisch (inductie) gehard zijn.
- Hoofd- en drijfstanglagerschalen** met loodbronzen voeringen, waarop een indium loopfilm.

Keuze uit twee versnellingsbakken

De P 544 kan worden uitgerust met een drie- of een vier-versnellingsbak. De vier-versnellingsbak is op alle versnellingen gesynchroniseerd, dus óók op de eerste. Dit is een belangrijk voordeel in druk stadsverkeer want men kan even gemakkelijk opschakelen naar een hogere als terugschakelen naar een lagere versnelling zodat men de remmende werking, bij het terugschakelen naar een lagere versnelling, tenvolle kan benutten.

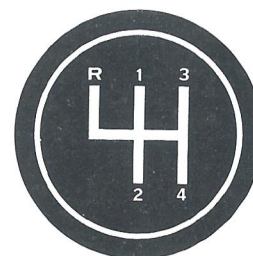

Dit is het Volvo-concern

SPECIFICATIES

66 pk motor. Viercilinder kopklepmotor, type B 16 A, boring 79,37 mm, slag 80 mm, cilinderinhoud 1,58 liter, compressieverhouding 7,4:1, vermogen 66 pk (SAE) bij 4.500 omw/min, koppel 11,3 kgm bij 2.500 omw/min. Verchroomde topveren. »Full-Flow«-oliefilter. Olie-inhoud incl. filter ca. 3,5 liter.

85 pk motor. Viercilinder kopklepmotor, type B 16 B, boring 79,37 mm, slag 80 mm, cilinderinhoud 1,58 liter, compressieverhouding 8,2:1, vermogen 85 pk (SAE) bij 5.500 omw/min, koppel 12 kgm bij 3.500 omw/min. Horizontale SU-carburateurs. Verchroomde topveren. »Full-Flow«-oliefilter. Olie-inhoud incl. filter ca. 3,5 liter.

Koppeling. Enkelvoudige droge plaatkoppeling.

Versnellingsbak, drie versnellingen. Gesynchroniseerd op 2e en 3e versnelling. Olie-inhoud 0,75 liter.

Overbrengingsverhoudingen		
1e versnelling	3,13:1	3e versnelling 1:1
2e versnelling	1,62:1	achterruit 2,66:1

Versnellingsbak, vier versnellingen. Geheel gesynchroniseerd. Olie-inhoud 0,75 liter.

Overbrengingsverhoudingen		
1e versnelling	3,45:1	3e versnelling 1,31:1
2e versnelling	2,18:1	4e versnelling 1:1
		achterruit 3,55:1

Tussenassen. Met het oog op trillingsvrijheid zijn twee tussenassen gemonteerd. Het tussenlager is in een trilling- en geluid-isolerend rubber kussen opgehangen. Het kogellager van het tussenlager hoeft niet te worden gesmeerd.

Achteras. De achteras is van het hypoid-type. Overbrengingsverhouding 4,56:1 bij montage van 3-versnellingsbak; 4,1:1 bij montage van 4-versnellingsbak. Olie-inhoud 1,3 liter.

Stuurinrichting. Van het worm- en rol-type. Overbrengingsverhouding: 15,5:1. Met $3\frac{1}{4}$ omwentelingen van het stuur draaien de voorwielen van uiterst links naar uiterst rechts.

Wielophanging.

vóór: Onafhankelijke vering door middel van schroefveren en geleidingsarmen. De armen zijn gelagerd in rubber busen en schroefbusen en-bouten Stabilisator. achter: Schroefveren op de achteras, welke is bevestigd in in rubber gelagerde verbindingbalken, een dwarsverbindingstang en in rubber gevatte »koppelreactie«-verbindingstangen aan bovenzijde achterbrug.

Dubbelwerkende, hydraulische telescoop-schokdempers vóór en achter.

Remmen. Zelf-instellende »Duo-Servo« hydraulische remmen. De handrem werkt onafhankelijk op de achterwielen. Totaal remoppervlak 1.016 cm².

Wielen en banden. Wielen van geperst staal. Alle wielen gebalanceerd. Tubeless banden 5.90-15".

Carrosserie. Zelfdragende, geheel gelaste, stalen carrosserie. De carrosserie en de overige plaat-delen zijn volgens de modernste methoden met roestwerende middelen behandeld. De gehele onderzijde van de carrosserie, inclusief de binnenkanten der spatschermen, is met een asfalt emulsie bespoten.

Brandstoftank. Achterin geplaatst. Inhoud 35 liter.

Electrische installatie. 6-volts accu met een capaciteit van 85 ampère-uur. Ventilator-gekoelde 300 Watt dynamo met automatische spanningsregelaar. Startmotor 0,75 pk. Startcontact ingebouwd in contactslot. Het contactslot heeft bovendien een sleutelstand waarbij de gehele electrische installatie, met uitzondering van de motor, is ingeschakeld. De verbindingkabel tussen startcontact en bobine is gepantserd, hetgeen diefstal van de wagen ten zeerste bemoeilijkt. Sterke koplampen met goede lichtverdeling. Voet-dimschakelaar. Knipperlicht-richtingaanwijzers vóór en achter met optisch en acoustisch waarschuwingssignaal voor de bestuurder. Waarschuwinglampje voor groot-licht. De interieur-verlichting gaat automatisch branden wanneer het linker portier wordt geopend.

Instrumenten en bedieningsorganen. Het recht voor de bestuurder geplaatste combinatie-instrumentenpaneel omvat o.m. snelheidsaanwijzer met horizontale schaalverdeling, kilometerteller, motortemperatuur- en brandstofstand-aanwijzer, acculaadcontrole-lampje en oliedrukcontrole-lampje. De sterkte van de instrumentenverlichting kan worden geregeld. Hoorndrukking op het stuurwiel. Automatisch terugvallende bedieningshefboom voor de knipperlicht-installatie links onder het stuurwiel.

Overige uitrusting. Twee automatisch terugvallende electrische ruitenwissers met twee snelheden. Ruitensproeiers. Twee zonnepanelen. Asbakjes in dashboard en bij de armsteunen van de achterbank. Sigarenaansteker. Airconditioning met defrosters. Complete set gereedschappen. Reservewiel met band. Rolhoes. Spatklappen.

Veiligheidsriemen. Bevestigingspunten voor veiligheidsriemen t.b.v. de vóór- en achter-inzittenden. 2 veiligheidsriemen vóór standaard.

Afmetingen en gewichten. Wielbasis 2.600 mm. Grootste lengte 4.450 mm. Spoorbreedte, vóór 1.295 mm, achter 1.315 mm. Grootste breedte 1.590 mm. Draaistraal 5,4 m. Gewicht, incl. water, benzine en olie ca. 990 kg.

P 544 Standaard. De uitrusting van de P 544 Standaard wijkt af van de in deze folder besproken.

De fabriek en de importrice behouden zich het recht voor prijzen, constructie en uitrusting zonder voorafgaande kennisgeving te wijzigen.



AB Volvo, Göteborg

In de automobielfabriek in Göteborg, waarin tevens het hoofdkantoor van het Volvo-concern is gevestigd, wordt de laatste etappe van de lange weg tussen tekenafel en eindproduct afgelegd. Aan vier lopende banden worden alle Volvo personenauto's, combinatie- en bestelwagens alsmede vrachtwagen- en autobus-chassis geassembleerd. Van de totale productie wordt ongeveer de helft geëxporteerd.



AB Volvo Pentaverken, Skövde

Zorgt voor de productie van alle Volvo-automobielmotoren en levert bovendien tractor-motoren aan AB Bolinder-Munktell en scheeps- en stationaire motoren aan AB Volvo Penta, Göteborg. De motoren-fabriek en de gieterij in Skövde behoren tot de modernste van Europa.



AB Volvo Penta, Göteborg

is wereldberoemd om zijn productie van scheepsmotoren met vermogens van 5 tot 185 pk. Bovendien worden hulpmotoren voor gebruik op schepen, motoren voor het opwekken van electriciteit, industriemotoren e.d. vervaardigd. Het grootste deel van de productie omvat het afbouwen van in Skövde vervaardigde dieselmotoren voor scheeps- en industrieel gebruik.



Volvo-Köpingverken AB, Köping

vervaardigt de versnellingsbakken voor Volvo alsmede achterasoverbrengingen en tractordifferentiëlen. De fabriek beslaat een ruimte van ongeveer 30.000 m². De warmtebehandelingsafdeling is een van de grootste en vervaardigd. Het grootste deel van de productie omvat dan 30 ton tandwielen en assen gehard, het merendeel in halfautomatische ovens.



Köpings Mekaniska Verkstad AB, Köping

heeft zich, dank zij intensief onderzoekingswerk, verbeterde productie-methoden en een modern uitgeruste fabriek, ontwikkeld tot een van de leidende leveranciers van werktuigmachines in Zweden. Het grootste deel van de productie omvat draaibanken, freesmachines, alsmede speciaal geconstrueerde transfermachines voor serieproductie.



AB Bolinder-Munktell, Eskilstuna

De grootste Zweedse fabriek van tractoren, combines, wegebouwmachines en tevens producteur van dieselmotoren voor scheeps- en industrieel gebruik. Levert voorassen voor de Volvo-automobielen.



Arvika-Thermænius AB, Arvika en Katrineholm

vervaardigt een groot aantal landbouwmachines, in het bijzonder tractor-getrokken ploegen en verschillende typen zaai- en maaimachines.



Svenska Flygmotor AB, Trollhättan

waarvan Volvo het merendeel der aandelen bezit en dat daarom met reden tot het Volvo-concern wordt gerekend, is een bedrijf met een sterk gespecialiseerde precisieproductie van vliegtuig-straal-motoren welke voornamelijk voor de Zweedse luchtmacht worden gemaakt.



Grafiska Maskin AB, Trollhättan

is een dochterbedrijf van Svenska Flygmotor AB. Het productieprogramma omvat verschillende typen drukpersen, o.a. de wereldberoemde boekdrukpersen GMA Tirfing en Viking.



Volvo te land en te water! Volvo automobielen en Volvo-Penta scheepsmotoren hebben in de gehele wereld sterk de aandacht getrokken. Hier ziet men een snelle motorboot die uitgerust is met een Volvo-Aquamatic, de bootmotor die alle voordelen van een binnen- en buitenboordmotor in zich verenigt.

AB VOLVO
Verkoop-afdeling
GÖTEBORG
ZWEDEN

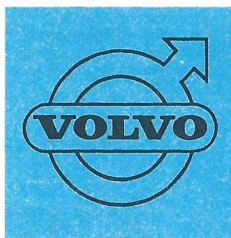

Importrice voor
Nederland:

NIHAM n.v.
Koninginnegracht 10—11
tel. (070) 18 20 56*
's Gravenhage

(Hoofd)agent: