

Frans Klerx

RESERVDELS- KATALOG

FÖR

VOLVO

PERSONVAGNAR PV 653—659

OCH

TRAFIKVAGNAR TR 676—704

NOVEMBER 1938

AKTIEBOLAGET VOLVO, GÖTEBORG

INNEHÅLLSFÖRTECKNING

Se även sid. 4.

MOTOR

MOTORUPPHÄNGNING

SMÖRJSYSTEM

KYLSYSTEM

ELEKTRISKA AGGREGAT

ELEKTRISKA LEDNINGAR

BRÄNSLESYSTEM

AVGASSYSTEM

KRAFTÖVERFÖRING

FRAMAXEL

BAKAXEL

FOTBROMS

NAV OCH HJUL

RAM

FJÄDRAR

STYRINRÄTTNING

KOPPLINGS-, FRIHJULS- OCH
BROMSMANÖVRERING

HANDBROMS

REGLAGE

INSTRUMENT

CHASSI- OCH KAROSSERIPLÅT

KAROSSERI

VERKTYG

STANDARDFÖRTECKNING

NUMMERREGISTER

ALFABETISKT REGISTER

Ill. nr	Benämning	Det. nr	Ant.	Det. nr	Ant.	Anm.
---------	-----------	---------	------	---------	------	------

Bakaxel,

(med demonterbart hus för bakaxelväxel) för:

- PV 653—655.
- PV 657—659 t. o. m. chassi nr 9984.
- TR 676—679.
- TR 701 t. o. m. chassi nr 71101.
- TR 703—704 t. o. m. chassi nr 73100.

Bakaxel, komplett till senare chassi nr; se sidan 85.

Bakaxelkäpa (banjo)	62172	1		
Inspektionslock för bakaxelväxel	62011	1		
Korkpackning för lock	62042	1		
Fästskruv för lock	10024	12		
Fjäderbricka	10604	12		
Propp för oljepåfyllningshål	198	1		
Packning	15305	1		

Bakaxelväxel.

Identifieringstabell för bakaxelväxlar.*

Modell	Chassi nummer		Bakaxelväxel
	fr. o. m.	t. o. m.	
PV 653—654	—	—	62153
PV 655—657	—	9936	62266
PV 655—657	9937	9984	62153
PV 658—659	—	9984	62153
TR 676—679	—	—	62266
TR 701	—	71080	62266
TR 701	71081	71101	62153
TR 703—704	—	73060	62266
TR 703—704	73061	73100	62153

Bakaxelväxel,

med hus, differential, kronhjul och pinjong, komplett	62153	1	62266	1
<i>Utväxling</i>	<i>11:52</i>		<i>10:49</i>	
	För bakaxel- växel 62153		För bakaxel- växel 62266	

Hus för bakaxelväxel (komplett med överfall och ställmuttrar)	62187	1	62374	1
Skruv till överfall	62027	4	62027	4
Låsbricka	15010	4	15010	4
Ställmutter för differentiallyger	62174	2	62174	2
Differential , komplett, med kronhjul och pinjong ..	62208	1	62263	1
<i>Utväxling</i>	<i>11:52</i>		<i>10:49</i>	
Differentialhushalva, höger .. } Säljas endast parvis	62203	1	62203	1
Differentialhushalva, vänster } ..	62146	1	62146	1
Skruv, L = 10	62110	4	62110	4
Mutter	62196	4	62196	4
Låsbricka	62111	2	62111	2
Axeltapp för differentialhjul	62106	1	62106	1
Låspinne	62107	1	62107	1
Differentialhjul, mindre	62018	2	62018	2
Differentialhjul, större (bakaxeldrev)	62202	2	62202	2

* Bakaxelväxel, komplett för senare chassi nr; se sidan 85.

Ill. nr	Benämning	För bakaxel- växel 62153		För bakaxel- växel 62266		Anm.
		Det. nr	Ant.	Det. nr	Ant.	
	Kronhjul	{ 62209	1	62195	1	Säljas endast parvis
		{ 52 kuggar		49 kuggar		
	Pinjong	{ 62210	1	62015	1	
		{ 11 kuggar		10 kuggar		
	Skruv för kronhjul	62108	12	62108	12	
	Låsbricka	62109	6	62109	6	
	Differentiallager	11091	2	11091	2	SKF: 30210
	Ställmutter	62305	2	62305	2	
	Lås	2527	2	2527	2	
	Skruv för lås	10024	2	10024	2	
	Låsbricka	15173	2	15173	2	
	Pinjonglager, bakre	{ 11064	1	11027	1	
		{ SKF-32309		SKF-6309		
	Pinjonglager, främre	{ 11063	1	11061	2	
		{ SKF-32307		SKF-30308		
	Distanshylsa mellan främre och bakre lager			62026	1	
	Mellanläggsbricka för bakre lager, tjocklek 1 mm. (0.040")	62218	1			
	Mellanläggsbricka för bakre lager, tjocklek 0.35 mm. (0.014")	62219	1			
	Mellanläggsbricka för bakre lager, tjocklek 0.10 mm. (0.004")	62220	3			
	Mellanläggsbricka för främre lager, tjocklek 1 mm. (0.040")	62215	1			
	Mellanläggsbricka för främre lager, tjocklek 0,35 mm. (0.014")	62216	2			
	Mellanläggsbricka för främre lager, tjocklek 0.10 mm. (0.004")	62217	4			
	Hylsa med yttre ställmutter för främre pinjonglager			62021	1	
	Fästskruv			14712	6	
	Säkringstråd, 410×1.5 mm.			11126	1	
	Hylsa, separat			62020	1	
	Ställmutter, yttre (ingår i hylsa 62021)			62022	1	
	Lås för ställmutter			62041	1	
	Ställmutter, inre			62305	1	
	Lås för ställmutter			62118	1	
	Packning			62033	1	
	Fästskruv			14711	2	
	Säkringstråd, 160×1.5 mm.			11122	1	
	Bricka för filtpackning vid främre lager			62047	1	
	Filtpackning vid främre lager			11309	1	
	Oljeslungare vid främre lager	62214	1			
	Oljetätning, komplett vid främre lager	11371	1			
	Låsring för oljetätning	62213	1			
	Skyddsplåt över medbringare	62212	1			

Ill. nr	Benämning	För bakaxelväxel 62153		För bakaxelväxel 62266		Anm.
		Det. nr	Ant.	Det. nr	Ant.	

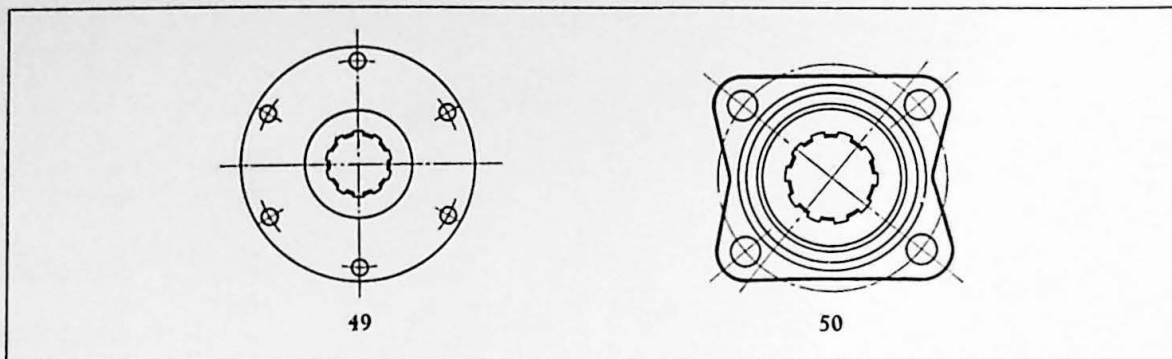

49
50

Medbringare* för pinjongaxel	{ 62201 ¹	1	62032 ³	1	
	{ 62264 ²	1	62265 ⁴	1	
Underläggsbricka	2791	1	2791	1	
Mutter	10768	1	10768	1	
Låsbricka	15177	1	15177	1	
Packning för bakaxelväxel	62043	1	62043	1	
Fästskruv för bakaxelväxel, L = 30	10051	1	10051	1	
Fästskruv för bakaxelväxel, L = 25	10056	8	10056	8	
Fästskruv för bakaxelväxel, L = 35	10058	1	10058	1	
Fjäderbricka	10605	10	10605	10	
Pinnbult för hus till bakaxelväxel	62168	2	62168	2	
Mutter för pinnbult	10472	2	10472	2	
Fjäderbricka	10605	2	10605	2	
Drivaxel* (axel för bakhjul)	62154	2	62154	2	
Rullager	11093	4	11093	4	SKF 32208
Tryckbricka för yttre lager	62188	2	62188	2	
Mellanläggsbricka (tjocklek 1.00 mm.=0.040") ..	62165	2	62165	2	
Mellanläggsbricka (tjocklek 0.35 mm.=0.014") ..	62166	4	62166	4	
Mellanläggsbricka (tjocklek 0.10 mm.=0.004") ..	62167	6	62167	6	
Hållare för yttre oljetätning	62189	2	62189	2	
Oljetätning, yttre komplett	11372	2	11372	2	
Filtring för inre tätning	11349	2	11349	2	
Hållare för filtring	62171	2	62171	2	
Stödplåt för filtring	62162	2	62162	2	
Kronmutter för bakaxel	10507	2	10507	2	
Underläggsbricka	15086	2	15086	2	
Saxpinne	10640	2	10640	2	
Kil för nav	62164	2	62164	2	
Smörjnippel i bakaxelkåpa	10672	2	10672	2	

1. PV 653-654 t. o. m. chassi nr 9493.
 2. PV 653-654 fr. o. m. chassi nr 9494.
PV 657 fr. o. m. chassi nr 9937 t. o. m. chassi nr 9984.
PV 658-659 t. o. m. chassi nr 9984.
TR 701 fr. o. m. chassi nr 71081 t. o. m. chassi nr 71101.
TR 703-704 fr. o. m. chassi nr 73061 t. o. m. chassi nr 73100.
 3. TR 676 t. o. m. chassi nr 71008.
TR 678-679 t. o. m. chassi nr 70730, utom chassi nr 70728 och 70729.
 4. PV 655.
PV 657 t. o. m. chassi nr 9936.
TR 676 fr. o. m. chassi nr 71009.
TR 678-679 fr. o. m. chassi nr 70731 samt chassi nr 70728 och 70729.
TR 701 t. o. m. chassi nr 71080.
TR 703-704 t. o. m. chassi nr 73060.
- * För senare chassi nr; se sid. 86.

Ill. nr	Benämning	Det. nr	Ant.	Anm.
Bakaxel* , komplett med bakaxelväxel för:				
	PV 657—659 fr. o. m. chassi nr. 9985	62341	1	
	TR 701 fr. o. m. chassi nr. 71102.			
	TR 703—704 fr. o. m. chassi nr 73101			
Bakaxelkäpa med hus för bakaxelväxel				
	Inspektionslock för bakaxelväxel	62343	1	
	Packning	80462	1	
	Fästskruv för lock	80463	1	
	Fjäderbricka	14479	10	
	Propp för oljepåfyllning ..	10605	10	
	Propp för oljeavtappning	16304	1	
		16305	1	
Bakaxelväxel (ej demonterbart hus).				
	Differential, komplett med kronhjul och pinjong, utväxling 52:11 ..	80514	1	
	Kronhjul med pinjong, utväxling 52:11. (Säljas endast parvis)..	{ 80515	1	
		{ 80516		
	Fästskruv för kronhjul	80488	12	
	Låsbricka för skruv	80489	6	
	Differentialhus, komplett, med drev och axeltapp	80617	1	
	Differentialhus, separat	80480	1	
	Differentialhjul, större (bakaxeldrev)	80481	2	
	Tryckbricka för bakaxeldrev	80486	2	
	Differentialhjul, mindre	80482	2	
	Tryckbricka för differentialhjul	80487	2	
	Axeltapp för differentialhjul (mindre)	80484	1	
	Låspinne för axel	80485	1	
	Distanshylsa för bakaxlar	80483	1	
	Differentiallager, komplett	80490	2	SKF 359S-3525S
	Innerring med rullsats	80625	2	SKF 359S
	Yttering	80626	2	SKF 3525S
	Justeringsbricka, (tjocklek 0,076 mm.=0,003")	80491	2	
	Justeringsbricka, (tjocklek 0,127 mm.=0,005")	80492	2	
	Justeringsbricka, (tjocklek 0,254 mm.=0,010")	80493	2	
	Justeringsbricka, (tjocklek 0,762 mm.=0,030")	80494	1	
	Skruv för överfall till lager	80459	4	
	Låsbricka	11939	4	
	Pinjonglager, bakre, komplett	80497	1	SKF 3877-3820
	Innerring med rullsats	80623	1	SKF 3877
	Yttering	80624	1	SKF 3820
	Justeringsbricka, (tjocklek 0,076 mm.=0,003")	80502	2	
	Justeringsbricka, (tjocklek 0,127 mm.=0,005")	80503	2	
	Justeringsbricka, (tjocklek 0,254 mm.=0,010")	80504	2	
	Oljeskydd för bakre lager	80505	1	
	Pinjonglager, främre, komplett	80496	1	SKF 3188A-3120A
	Innerring med rullsats	80621	1	SKF 3188A
	Yttering	80622	1	SKF 3120A
	Justeringsbricka, (tjocklek 0,076 mm.=0,003")	80498	2	
	Justeringsbricka, (tjocklek 0,127 mm.=0,005")	80499	2	
	Justeringsbricka, (tjocklek 0,254 mm.=0,010")	80500	2	
	Justeringsbricka, (tjocklek 0,762 mm.=0,030")	80501	1	
	Oljeslungare för främre lager	80506	1	
	Oljetätning, främre, komplett	80507	1	
	Packning för oljetätning	80508	1	
	Skyddsplåt för oljetätning och medbringare	80511	1	

* Bakaxel för tidigare chassi nr; se sid. 82.!

Ill. nr	Benämning	Det. nr	Ant.	Anm.
	Medbringare* på pinjong (med skyddsplåt)	80509	1	
	Underläggsbricka	80513	1	
	Kronmutter	80512	1	
	Saxpinne	10637	1	
	Drivaxel* (axel för bakhjul)	62342	2	
	Rullager, komplett	80466	2	SKF 3386-3320
	Innerring med rullsats	80627	2	SKF 3386
	Yttering	80628	2	SKF 3320
	Justeringsbricka, (tjocklek 0,076 mm.=0,003")	80326	4	
	Justeringsbricka, (tjocklek 0,127 mm.=0,005")	80327	4	
	Justeringsbricka, (tjocklek 0,254 mm.=0,010")	80328	4	
	Justeringsbricka, (tjocklek 0,762 mm.=0,030")	80329	2	
	Korkpackning, inre, för lager	80467	2	
	Hållare för korkpackning	80468	2	
	Stödplåt för korkpackning	80469	2	
	Oljetätning, komplett	80330	2	
	Pappackning för oljetätning	80331	2	
	Stänkskydd för oljetätning	80332	2	
	Fästskruv i skyddsplåt	14021	8	
	Fjäderbricka	10602	8	
	Pappackning för stänkskydd	80333	2	
	Oljeslungare	80334	2	
	Kil för bakhjulsnav	80335	2	
	Mutter för bakaxel	80470	2	
	Underläggsbricka för mutter	80336	2	
	Saxpinne	10684	2	
	Smörjnippel i bakaxelkåpa	10672	2	
51	Bromsar.			
	Skyddsplåt för framhjulsbroms med fäste för ledtapp	63105	2	
	Fäste för ledtapp	62071	2	
	Nit	10963	12	
	Stödplåt för bromsback	62077	4	
	Nit	10932	8	
	Stänkskydd för oljetätning	63107	2	
	Fästskruv för skyddsplåt och stänkskydd	10178	12	
	Mutter	10472	12	
	Skyddsplåt för bakhjulsbroms med fäste för ledtapp	{ 62163 ¹	2	
		{ 70327 ²	2	
	Fäste för ledtapp	{ 62071 ¹	2	
		{ 80018 ²	2	
	Nit	10963 ¹	12	
	Nit, yttre	10976 ²	4	
	Nit, i mitten	10964 ²	6	
	Stödplåt för bromsback	{ 62077 ¹	4	
	Nit	{ 80115 ²	4	
	Nit	10932	8	

1. PV 653-655.

PV 657-659 t. o. m. chassi nr 9984.

TR 676-679.

TR 701 t. o. m. chassi nr 71101.

TR 703-704 t. o. m. chassi nr 73100.

2. PV 657-659 fr. o. m. chassi nr 9985.

TR 701 fr. o. m. chassi nr 71102.

TR 703-704 fr. o. m. chassi nr 73101.

* För tidigare chassi nr; se sid. 84.