

Frans Klerx

RESERVDELS- KATALOG

FÖR

VOLVO

PERSONVAGNAR PV 653—659

OCH

TRAFIKVAGNAR TR 676—704

NOVEMBER 1938

AKTIEBOLAGET VOLVO, GÖTEBORG

INNEHÅLLSFÖRTECKNING

Se även sid. 4.

MOTOR

MOTORUPPHÄNGNING

SMÖRJSYSTEM

KYLSYSTEM

ELEKTRISKA AGGREGAT

ELEKTRISKA LEDNINGAR

BRÄNSLESYSTEM

AVGASSYSTEM

KRAFTÖVERFÖRING

FRAMAXEL

BAKAXEL

FOTBROMS

NAV OCH HJUL

RAM

FJÄDRAR

STYRINRÄTTNING

KOPPLINGS-, FRIHJULS- OCH
BROMSMANÖVRERING

HANDBROMS

REGLAGE

INSTRUMENT

CHASSI- OCH KAROSSERIPLÅT

KAROSSERI

VERKTYG

STANDARDFÖRTECKNING

NUMMERREGISTER

ALFABETISKT REGISTER

Ill. nr	Benämning	Det. nr	Ant.	Anm.
	Vinkelförskruvning för tillopp	10898 ¹	1	
	Rak förskruvning för avlopp	10893	1	
	Dubbelkona	10913	{ 2 ¹ 1 ²	
	Överfallsmutter	10918	{ 2 ¹ 1 ²	
	Papperspackning , bensinpump—cylinderblock	61830	1	
	Fästskruv för bensinpump	10028	2	
	Fjäderbricka	10604	2	

Förgasare.

38	Fallförgasare Stromberg , komplett, för EB-motor	61661	1	Stromberg D-36
	Överdel, komplett	61589	1	
19	Startspjällskiva, komplett	61644	1	
	Skruv för startspjällskiva	60908	2	
	Axel med medbringarearm för startspjäll	61663	1	
	Bricka	61637	1	
	Fjäder	61640	1	
	Saxpinne	61605	1	
	Hållare, komplett, för choke-wire	61647	1	
	Skruv för hållare	61641	2	
	Klamma för choke-wire	61115	1	
	Skruv	61116	1	
	Mutter	61117	1	
	Hållare, separat	61651	1	
	Hävarm för choke-wire	61646	1	
	Skruv för hävarm	61639	1	
	Distansring	61638	1	
	Mutter för skruv	71041	1	
	Fjäder på hävarm	61642	1	
	Lås på hävarm för wire	61649	1	
	Skruv för lås	61116	1	
4	Lock över flottörhus	61606	1	
35	Packning för lock	61607	1	
	Skruv för lock	60872	2	
	Fjäderbricka	61609	2	
5	Flottör, komplett	61621	1	
6	Flottöraxel	61613	1	
	Packning för axel	61614	1	
7	Nålventil, komplett med säte	61610-12	1	
	Packning för säte	60895	1	

1. För tidigare utförande (slang med släta ändar).
2. För senare utförande (slang med gängade ändar).

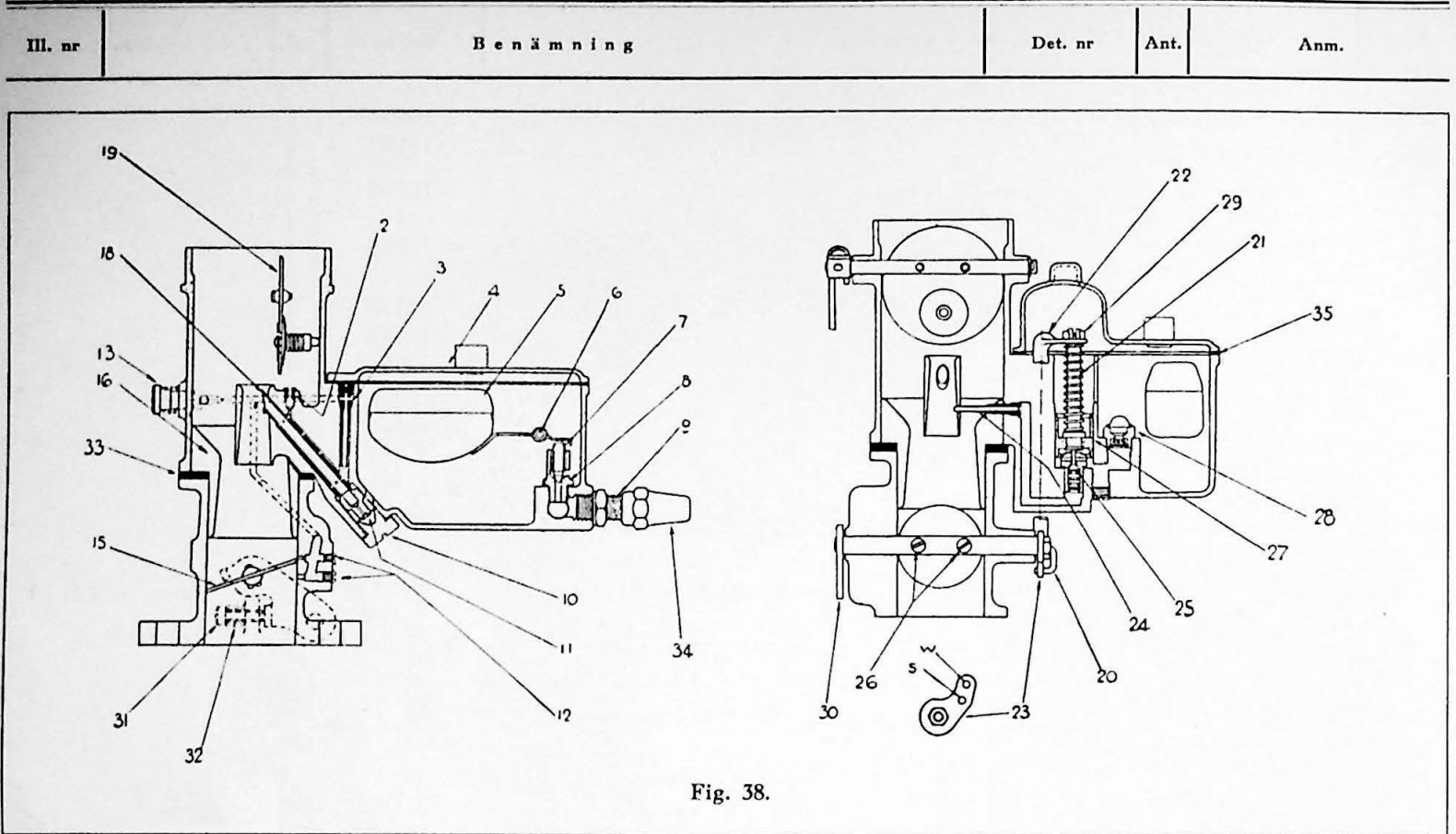

Accelerationspump.

27	Kolv, komplett, för accelerationspump	61617	1	
21	Fjäder för kolv	61603	1	
	Mutter för kolvstång	61602	1	
	Saxpinne för mutter	61605	1	
22	Reglerstång för accelerationspump	61623	1	
20	Länk för reglerstång	61604	1	
	Saxpinne för länk	60906	1	
23	Hävarm för accelerationspump	61627	1	
25	Avloppsventil och fullgasmunstycke, komplett för accelerationspump ..	61618	1	Std.=0.034
28	Tilloppsventil för accelerationspump	61619	1	
24	Accelerationsmunstycke	61622	1	Std.=70
	Propp för avloppsmunstycke	61592	1	
	Propp för bensinkanal	61593	2	
	Propp mellan ventiler	61594	1	

Munstycken och spridare.

3	Tomgångsmunstycke	61620	1	Std.=70
13	Tomgångsregleringsskruv	61631	1	
	Fjäder för skruv	61630	1	
12	Plugg för tomgångskanal i överdel	61595	1	
12	Plugg för luftkanal	61596	1	
11	Huvudmunstycke	61599	1	Std.=0.043
10	Propp för munstycke	61598	1	
	Packning för propp	61597	1	
18	Huvudspridare	61600	1	
2	Högvarvsmunstycke.....	61120	1	Std.=63

Ill. nr	Benämning	Det. nr	Ant.	Carter-beteckning
16	Luftkona (Halsring)	61653	1	Std.= $31/32$ "
	Underdel till förgasare	61624	1	
33	Packning mellan över- och underdel	61635	1	
	Skruv mellan över- och underdel	61591	2	
	Fjäderbricka för skruv	61590	2	
	Propp för tomgångskanal i underdel	61593	2	
15	Gasspjällsskiva	61625	1	
26	Skruv för gasspjällsskiva	61626	2	
30	Axel för hävarm för gasspjäll	61652	1	
	Mutter för axel	61629	1	
	Fjäderbricka för mutter	60903	1	
31	Stoppskruv för gasspjäll	61632	1	
32	Fjäder för stoppskruv	61633	1	
9	Vinkelförskruvning för inlopp till förgasare	61616 *	1	
	Överfallsmutter med hals	62180 *	1	
	Nyckel för huvudmunstycke	61657	1	
	Flänspackning till insugningsrör	61433	1	
	Fästbult (pinnbult) för förgasare	10713	2	
	Mutter	10471	2	
	Fjäderbricka	10605	2	
39	Fällförgasare Carter , komplett med automatisk choke, för EC-motor	71133 **	1	DWI-390 S
	Hus till förgasare (säljes ej separat)	71033	1	O-264
1	Tätningpropp för borrhkanal, D=3.3	71207	6	11 B-12
2	Tätningpropp för borrhkanal, D=4.3	71208	1	11 B-26
3	Lock till flottörkammare	71027	1	146-20
4	Packning	71028	1	121-27
5	Fästskruv	71001	2	101-22
6	Fjäderbricka	71002	2	86-9
7	Skyddskåpa på lock	71026	1	118-22
5	Fästskruv	71001	2	101-22
6	Fjäderbricka	71002	2	86-9
8	Luftintag, komplett med startspjäll och automatisk kontroll	71000	1	6-115 S
9	Luftintag, separat	71003	1	6-114
5	Fästskruv	71001	2	101-22
6	Fjäderbricka	71002	2	86-9
10	Startspjällsskiva, komplett	71004	1	7-77 S
11	Skruv	71005	2	39-11
	Luftklaff på startspjällsskiva	71006	1	148-12
	Tapp	71007	1	112-17
	Fjäder	71008	1	61-73
	Stoppring	71009	1	51-24
	Knaster	71010	1	136-17
12	Startspjällaxel med hävarm	71011	1	14-146 S
13	Hävarm	71094	1	14-148 S
14	Spännskruv	71095	1	101-10
15	Urkopplingsarm	71096	1	4 A-42

* 10898 + 10913 + 10918 kunna gemensamt användas i stället för 61616 + 62180.

** Ersätter förgasare nr 61837 (DWI-318 S).

Ill. nr	Benämning	Det. nr	Ant.	Carter-beteckning
16	Hävarm för snabbtomgångsreglering	71092	1	182-10 -
17	Fästskruv	71093	1	101-52
18	Länkstång för snabbtomgång	71091	1	115-24
19	Låsfjäder	71050	1	150A-10
20	Slid för snabbtomgång	71089	1	181-10
21	Skruv	71090	2	101-51
Automatisk choke.				
22	Kåpa, komplett med termostatisfjäder och korkisolering	71022	1	170-16S
23	Isolering av kork	71023	1	179-12
24	Fästskruv	71024	2	101-65
25	Låsbricka	71025	2	86-30
26	Hållare för slidstyrning	71014	1	161-17
27	Sil	71017	1	30-19
28	Glidplatta för slid	71015	1	161-18
29	Slid för automatisk kontroll	71012	1	160-20
30	Fästplatta för automatisk kontroll	71013	1	170-15
31	Korkskiva	71016	1	179-11
32	Skruv	71020	2	101-49
33	Packning mellan luftintag och fästplatta	71018	1	121-35
34	Packning mellan varmluftskanal och fästplatta	71019	1	20-43
	Packning mellan varmluftskanal i luftintag och i förgasarhus	71019	1	20-43
35	Låsskruv för slang till värmekropp	71021	1	101-53
36	Gasspjällskiva	71079	1	2-72
11	Fästskruv	71005	2	39-11
37	Gasspjällaxel	71081	1	3-214
38	Hävarm	71203	1	4-277 S
39	Klämskruv	71083	1	101-34
40	Stopp för axel	71084	1	4A-45S
41	Låsskruv	71085	1	100-15
42	Justerskruv för tomgångsvarv	71086	1	100-16
43	Låsfjäder för skruv	71120	1	144-11
44	Flottör, komplett	71029	1	21-45 S
45	Tapp	71030	1	24-15
46	Nålventil, komplett med säte	71031	1	25-42 S
47	Packning	71032	1	20-22
	Vinkelförskruvning för bensintillopp	10898 ¹	1	
	Rak förskruvning för bensintillopp	10893 ²	1	
	Dubbelkona	10913	1	
	Överfallsmutter	10918	1	
Accelerationspump.				
	Pumpeylinder	} ingå i förgasarhus		
	Fiberpackning (mot förgasarhus)			
48	Korkpackning (mot lock till flottörkammare)	71044	1	20-29
49	Fjäder för pump	71043	1	61-63 -
50	Kolv, komplett	71034	1	64-28 S -
51	Kolvstång, separat	71035	1	49-85
52	Bricka, bakom lädermanschett	71037	1	86-20
53	Lädermanschett	71036	1	64-25
54	Bricka i lädermanschett	71038	1	86-19
55	Fjäder för lädermanschett	71039	1	61-23

1. Tidigare utförande för EC-motor.

2. Senare utförande för EC-motor.

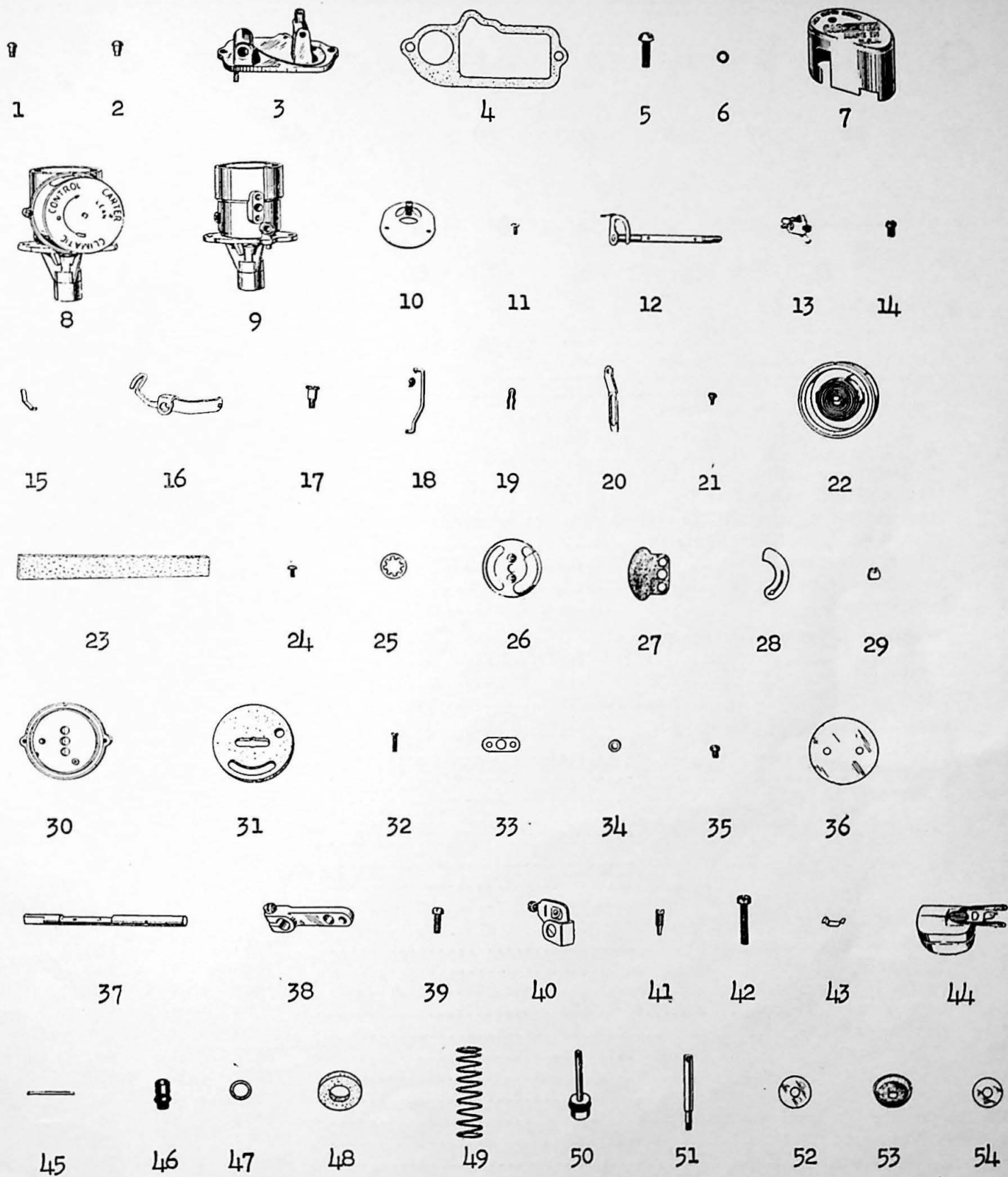

Fig. 39.

Ill. nr	Benämning										Det. nr	Ant.	Carter-beteckning	
	55	56	57	58	59	60	61	62						
	63	64	65	66	67	68	69	70	71	72				

Fig. 39.

56	Fjäderkopp (för fjäder 71043)	71040	1	97-15
57	Låsmutter	71041	1	105A-12
58	Låsbricka	71042	1	86-21
59	Länk till accelerationspump	71052	1	117-28
19	Lås för länk	71050	1	150A-10
60	Hävarm på flottörhuslock, för regleringsnål och accelerationspump ..	71051	1	53A-74S
61	Länkstång, gasspjällaxel—hävarm	71097	1	115-26
19	Lås för länkstång	71050	2	115A-10
62	Hävarm på gasspjällaxel	71087	1	114-26S
63	Klämskruv	71088	1	101-28
64	Regleringsnål för huvudmunstycke	71130	1	75-102
19	Lås	71050	1	150A-10
65	Fjäder	71049	1	61-75
66	Bricka	71048	1	129-12
	Luftventil för tomgång, komplett	71055	1	11B-81S
67	Säte, komplett	71056	1	11B-66S
68	Säte, separat	71059	1	11B-65
69	Fäste för säte	71057	1	180-13
70	Packning	71058	1	20-36
71	Ventilkloff	71060	1	184-11S
72	Tapp	71061	1	150-50
73	Fjäder	71062	1	61-102
	Spridare och munstycken.			
74	Huvudspridare	71065	1	12-190
75	Packning	71066	1	20-34
76	Propp för huvudspridare	71067	1	11B-27
77	Packning	71068	1	136-20
79	Huvudmunstycke	71129	1	120-53S
80	Packning	71047	1	20-26
81	Reglerskruv för högvarv	71053	1	37-25S
82	Fjäder	71054	1	36-17
83	Spridare för accelerationspump	71069	1	48-35
84	Propp med returventil	71070	1	122-29S
80	Packning	71047	1	20-26
85	Tryckventil, komplett med kula	71075	1	122-11S
86	Munstycke för accelerationspump, komplett med kula	71074	1	122-17 S
87	Sil	71073	1	30-17

* Till förgasare DWI-318 S måste regleringsnål och huvudmunstycke bytas samtidigt.























Ill. nr	Benämning							Det. nr	Ant.	Carter-beteckning		
73												83
84												94

Fig. 39.

88	Propp för sugkanal	71071	1	11B-25
89	Packning	71072	1	136-19
90	Tomgångsmunstycke	71063	1	11-135
91	Packning	71064	1	136-27
92	Justerskruv för tomgångsluft	71076	1	30A-39
93	Fjäder	71098	1	61-57
	Propp för tomgångskanal	71067	1	11 B-27
94	Propp (helgängad) vid gasspjäll	71078	1	11 B-33
95	Värmekropp för automatisk choke	61890	1	10A-29S
96	Packning, förgasare—insugningsrör	61838	1	
	Pinnbult för förgasare	10715	2	
	Mutter	10471	2	
	Luftfilter, komplett, för EB-motor med Stromberg fallförgasare	61451	1	
	Konsol för luftfilter	61452	1	
	Skruv, konsol—luftfilter	14401	1	
	Klamma, luftfilter—förgasare	61700	1	
	Skruv	14024	1	
	Mutter	10455	1	
	Luftfilter, komplett, för EC-motor med Carter fallförgasare	70355	1	
	Klamma, luftfilter—förgasare	70559	1	
	Skruv	14873	1	
	Mutter	10805	1	

