

*Frans Klerx*

# RESERVDELS- KATALOG

FÖR

**VOLVO**

PERSONVAGNAR PV 653—659

OCH

TRAFIKVAGNAR TR 676—704

NOVEMBER 1938

AKTIEBOLAGET VOLVO, GÖTEBORG

INNEHÅLLSFÖRTECKNING

Se även sid. 4.

MOTOR

MOTORUPPHÄNGNING

SMÖRJSYSTEM

KYLSYSTEM

ELEKTRISKA AGGREGAT

ELEKTRISKA LEDNINGAR

BRÄNSLESYSTEM

AVGASSYSTEM

KRAFTÖVERFÖRING

FRAMAXEL

BAKAXEL

FOTBROMS

NAV OCH HJUL

RAM

FJÄDRAR

STYRINRÄTTNING

KOPPLINGS-, FRIHJULS- OCH  
BROMSMANÖVRERING

HANDBROMS

REGLAGE

INSTRUMENT

CHASSI- OCH KAROSSERIPLÅT

KAROSSERI

VERKTYG

STANDARDFÖRTECKNING

NUMMERREGISTER

ALFABETISKT REGISTER

Ill. nr	Benämning	EB-motor		EC-motor		Anm.
		Det. nr	Ant.	Det. nr	Ant.	

## Motorupphängning.

### 17 Främre motorupphängning.

Bärarm på motor, vänster .....	64473 L	1	64473 L	1
Bärarm på motor, höger .....	64473 R	1	64473 R	1
Fästskruv, L = 50 .....	10091	2	10091	2
Fästskruv, L = 35 .....	10098	4	10098	4
Mutter .....	10437	6	10437	6
Fjäderbricka .....	10607	6	10607	6
Gummikudde, övre, stor .....	64429	2	{ 64429 <sup>1</sup>	2
Bricka över kudde, D = 64 .....	64431	2	{ 64719 <sup>2</sup>	2
Hållare för gummikudde .....	64474	2	64431	2
Skruv .....	10052	4	64474	2
Mutter .....	10435	4	10052	4
Fjäderbricka .....	10605	4	10435	4
Gummikudde, undre, liten .....	64430	2	{ 64430 <sup>1</sup>	2
Mellanläggsbricka, D=42 .....	64432	2	{ 64756 <sup>2</sup>	2
Bult för främre motorupphängning .....	64434	2	64432	2
Mutter .....	10502	2	64434	2
Saxpinne .....	10634	2	10502	2
			10634	2

### Bakre motorupphängning.

Gummikudde, övre, stor .....	64429	2	{ 64429 <sup>1</sup>	2
Gummikudde, undre, liten .....	64430	2	{ 64719 <sup>2</sup>	2
Mellanläggsbricka, D = 42 .....	64432	2	{ 64430 <sup>1</sup>	2
Bult för bakre motorfäste .....	64489	2	{ 64756 <sup>2</sup>	2
Mutter .....	10474	2	64432	2
Fjäderbricka .....	10607	2	64489	2
			10474	2
			10607	2

- PV 657-659 t. o. m. chassi nr 9813.  
TR 701 t. o. m. chassi nr 71053.  
TR 703-704 t. o. m. chassi nr 70980.
- PV 657-659 fr. o. m. chassi nr 9844.  
TR 701 fr. o. m. chassi nr 71054.  
TR 703-704 fr. o. m. chassi nr 70981.

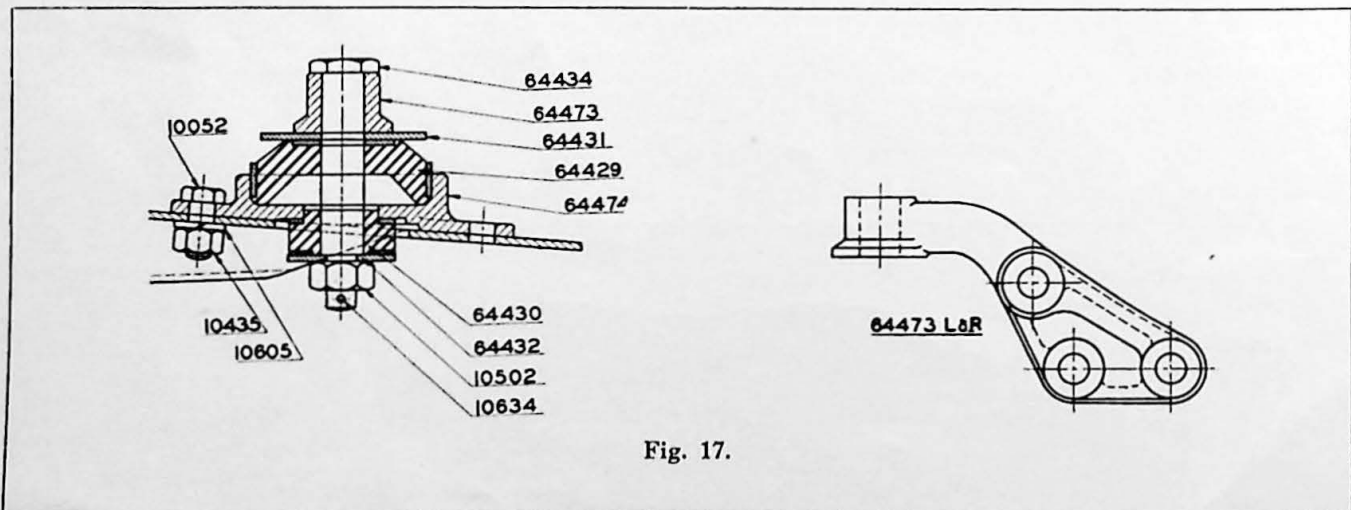

Fig. 17.

Ill. nr	Benämning	EB-motor		EC-motor		Anm.
		Det. nr	Ant.	Det. nr	Ant.	
	Konsol för bakre motorfäste, vänster (ingår i ram) . . . .	64601 L	1	64601 L	1	
	Konsol för bakre motorfäste, höger (ingår i ram) . . . . .	64601 R	1	64601 R	1	
	Nit . . . . .	10941	8	10941	8	
	<b>Motorstöd under växellåda.</b>					
	Främre mellantvärbalk i ram . . . . .	64422	1	64422	1	
	Fästskruv . . . . .	10052	8	10052	8	
	Mutter . . . . .	10435	8	10435	8	
	Fjäderbricka . . . . .	10605	8	10605	8	
18	Stödplatta för växellåda . . . . .	64497	1	64497 <sup>1</sup>	2	
	Fästskruv . . . . .	14471	2	14471 <sup>1</sup>	2	
	Låsbricka . . . . .	15005	2	15005 <sup>1</sup>	2	
	Bult för motorstöd under växellåda . . . . .	64498	1	{ 64498 <sup>1</sup>	1	L=82
				{ 14859 <sup>2</sup>	1	L=65
	Mutter . . . . .	10474	1	10474	1	
	Fjäderbricka . . . . .	10607	1	10607	1	
	Låsbricka, övre, för 14859 . . . . .			15014 <sup>2</sup>	1	
	Gummikudde, övre, stor . . . . .	64429	1	64429	1	
	Mellanlägsbricka, D = 64 . . . . .	64431	1	64431	1	
	Gummikudde, undre, liten . . . . .	64430	1	64430	1	
	Mellanlägsbricka, D = 42 . . . . .	64432	1	64432	1	

- För växellåda 61380 och PV 657-659 t. o. m. chassi nr 9984.  
TR 701 t. o. m. chassi nr 71101.  
TR 703-704 t. o. m. chassi nr 73100.
- PV 657-659 fr. o. m. chassi nr 9985.  
TR 701 fr. o. m. chassi nr 71102.  
TR 703-704 fr. o. m. chassi nr 73101.

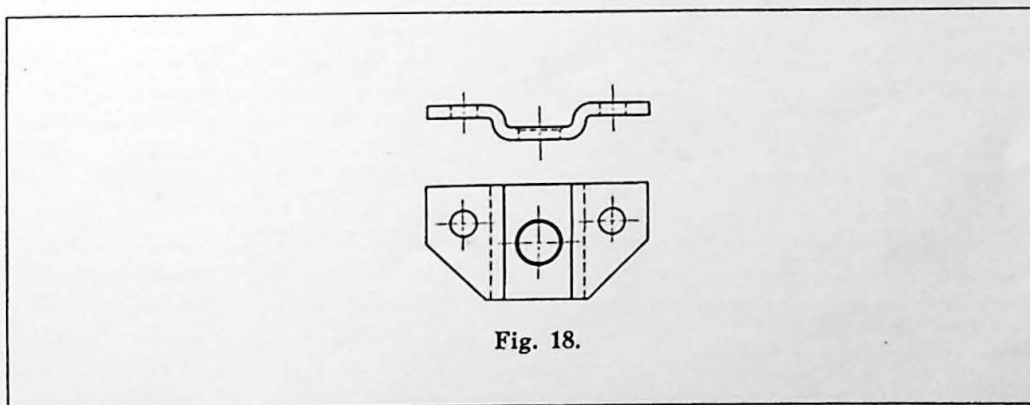

Fig. 18.

Ill. nr	Benämning	EB-motor		EC-motor		Anm.
		Det. nr	Ant.	Det. nr	Ant.	

## 2. SMÖRJNING OCH KYLNING.

### Smörjsystem.

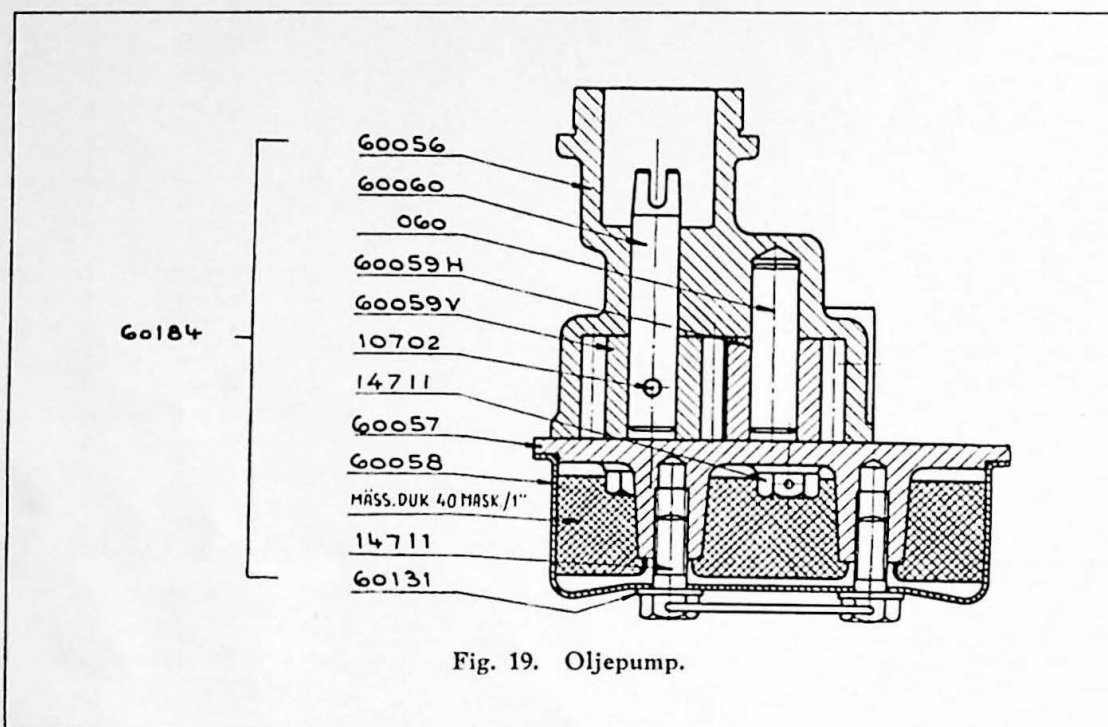

Fig. 19. Oljepump.

<b>19</b>	<b>Oljepump, komplett</b> .....	60184	1	60184	1
	Hus .....	60056	1	60056	1
	Lock .....	60057	1	60057	1
	Fästskruv .....	14711	4	14711	4
	Sil .....	60058	1	60058	1
	Fästskruv .....	14711	2	14711	2
	Underläggsbricka .....	60131	2	60131	2
	Kugghjul för pump, högerspiral .....	60059 R	1	60059 R	1
	Lagertapp .....	060	1	060	1
	Kugghjul för pump, vänsterspiral .....	60059 L	1	60059 L	1
	Konisk pinne 3×20 .....	10701 <sup>1</sup>	1		
	Konisk pinne 4×19 .....	10702 <sup>2</sup>	1	10702	1
	Axel för kugghjul .....	60060	1	60060	1
	Fästskruv för pump .....	14731	2	14731	2
	Lagerhylsa, med bussningar för axel till skruvhjul ...	31485	1	{ 31485 <sup>3</sup>	1
	Undre bussning .....	60070	1	60070	1
	Övre bussning .....	60071	1	60071	1
	Axel för skruvhjul .....	60075	1	60075	1
				{ 70588 <sup>4</sup>	1

1. EB-motor t. o. m. motor nr 40188.  
2. EB-motor fr. o. m. motor nr 40189.  
3. EC-motor t. o. m. motor nr 45500.  
4. EC-motor fr. o. m. motor nr 45501.

Ill. nr	Benämning	EB-motor		EC-motor		Anm.
		Det. nr	Ant.	Det. nr	Ant.	
	Skruvhjul (mot kamaxel) .....	60073	1	{ 60073 <sup>1</sup>	1	
				{ 61982 <sup>2</sup>	1	
	Konisk pinne 3×20 .....	10701 <sup>3</sup>	1			
	Konisk pinne 4×19 .....	10702 <sup>4</sup>	1	10702	1	
	Kopplingsmuff .....	60072	1	60072	1	
	Konisk pinne 3×20 .....	10701 <sup>3</sup>	1			
	Konisk pinne 4×19 .....	10702 <sup>4</sup>	1	10702	1	
	Låsskruv för lagerhylsa .....	10028	1	10028	1	
	Låsmutter .....	10452	1	10452	1	
	Tryckrör från oljepump .....	60063	1	60063	1	
	Knippskruv .....	60062	2	60062	2	
	Oljefördelningsrör mellan 1:a och 2:a vevaxellager ...	60178	1	60178 <sup>5</sup>	1	
	Oljefördelningsrör mellan 2:a och 3:e samt 5:e och 6:e vevaxellager .....	60177	2	60177 <sup>5</sup>	2	
	Oljefördelningsrör mellan 3:e och 4:e samt 4:e och 5:e vevaxellager .....	60176	2	60176 <sup>5</sup>	2	
	Oljefördelningsrör mellan 6:e och 7:e vevaxellager ....	60179	1	60179 <sup>5</sup>	1	
	Låsskruv för rör (61243 vid AC-pump) .....	{ 60122	4	60122 <sup>6</sup>	5	1/8" gas L=15
		{ 61243	1			
	Sidpropp för oljekanal (motsvarar låsskruv) .....			16318 <sup>7</sup>	5	1/8" gas L=9
	Kopparpackning .....	18665	5	18665	5	
	Låsbricka för skruv 61243 .....	15175	1			
	Förskruvning för rör till oljefilter och manometer ..	61466	2	61466	2	
	Kopparpackning .....	18665	2	18665	2	
	Ändpropp för oljekanal .....	60117	2	{ 60117 <sup>6</sup>	2	M 8×1 L=15
				{ 32570 <sup>7</sup>	2	D=12,5 utan gängor
	Smörjrör för transmissionskedja .....			61962	1	
	Hållare .....			61963	1	
	<b>Reducerventil för oljetryck.</b>					
	Bussning .....	60065	1	60065	1	
	Kolv .....	091	1	091	1	
	Fjäder .....	60066	1	60066	1	
	Propp .....	092	1	092	1	
	Packning .....	16333	1	16333	1	

1. EC-motor t. o. m. motor nr 45500.

2. EC-motor fr. o. m. motor nr 45501.

3. EB-motor t. o. m. motor nr 40188.

4. EB-motor fr. o. m. motor nr 40189.

5. EC-motor t. o. m. motor nr 69654 utom motorerna nr 68118, 68179—68500, 68502—68520, 68524, 68527—68529, 68531—69627 och 69629—69652, därefter borrade oljekanaler i blocket.

6. Tidigare utförande för EC-motor.

7. Senare utförande för EC-motor.

Ill. nr	Benämning	EB-motor		EC-motor		Anm.
		Det. nr	Ant.	Det. nr	Ant.	

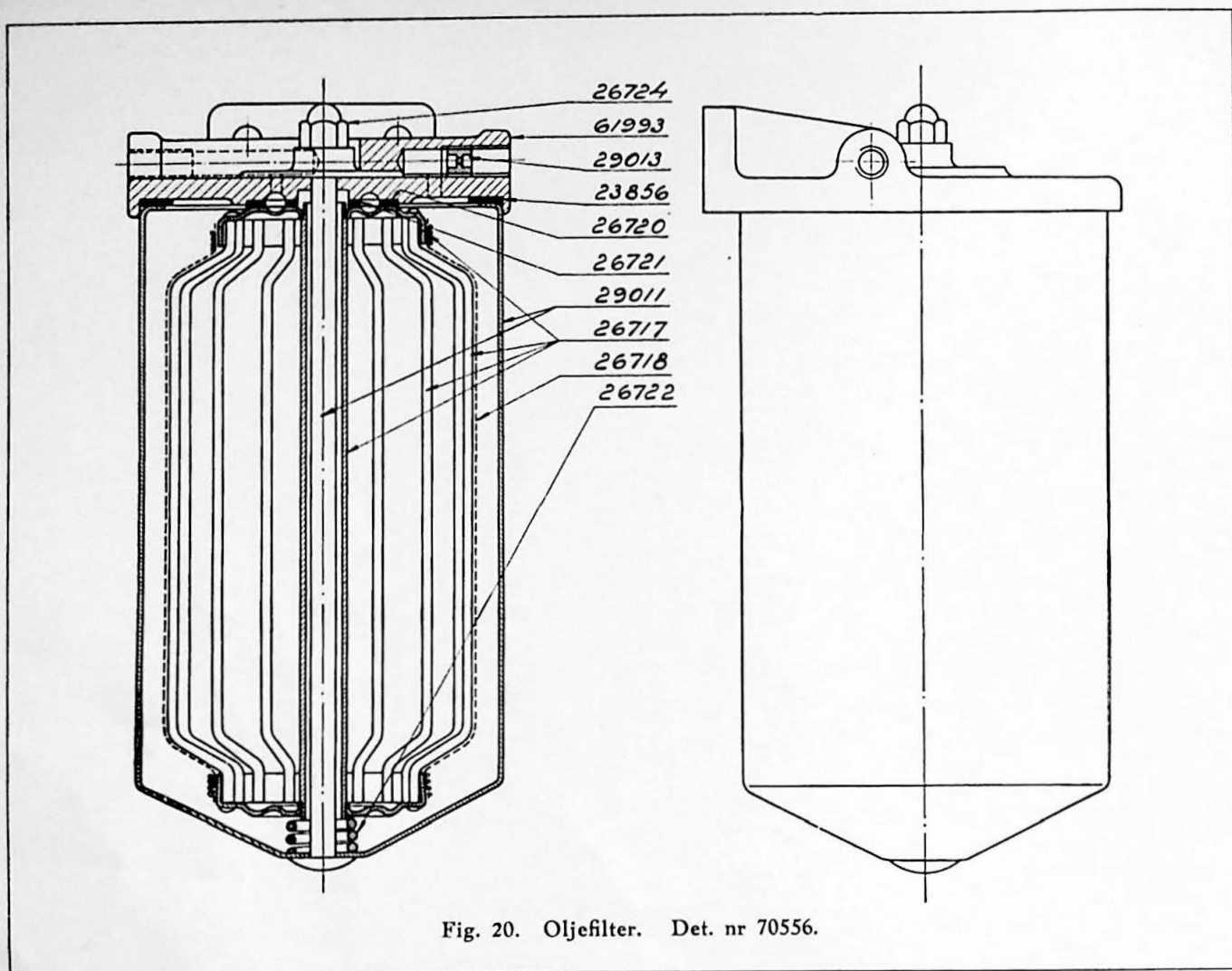

Fig. 20. Oljefilter. Det. nr 70556.

<u>20</u> Oljefilter, komplett .....	{ 22067 <sup>1</sup> }	1	{ 61859 <sup>3</sup> }	1
Lock, (konsol) .....	{ 24155 <sup>2</sup> }	1	{ 70556 <sup>4</sup> }	1
Strypmunstycke .....	{ 29012 <sup>1</sup> }	1	{ 70610 <sup>3</sup> }	1
Behållare med spännbult .....	{ 23896 <sup>2</sup> }	1	{ 61993 <sup>4</sup> }	1
Korkpackning .....	29013	1	29013	1
Filterinsats med duk .....	{ 29010 <sup>1</sup> }	1	29011	1
Filterduk .....	{ 29011 <sup>2</sup> }	1	23856	1
Stor korkpackning för filterinsats .....	23856	1	23856	1
Liten korkpackning för filterinsats .....	{ 26716 <sup>1</sup> }	1	26717	1
Spiralfjäder för filterinsats .....	{ 26717 <sup>2</sup> }	1	26718	1
Kapselmutter för lock .....	26718	1	26720	1
Fiberpackning .....	26720 <sup>2</sup>	1	26721	1
	26721 <sup>2</sup>	1	26722	1
	26722 <sup>2</sup>	1	26722	1
	26724 <sup>2</sup>	1	26724	1
	26725 <sup>2</sup>	1	26725	1

1. EB-motor t. o. m. nr 40578 utom motorerna 40511, 40517, 40518, 40520, 40532.
2. EB-motor fr. o. m. nr 40579 samt motorerna 40511, 40517, 40518, 40520, 40532.
3. EC-motor t. o. m. nr 45677 samt motorerna 47353 och 47488.
4. EC-motor fr. o. m. nr 45678 utom motorerna 47353 och 47488.

Ill. nr	Benämning	EB-motor		EC-motor		Anm.
		Det. nr	Ant.	Det. nr	Ant.	
	Ändmutter .....	26723 <sup>1</sup>	2			
	Blybricka .....	23857 <sup>1</sup>	2			
	Bärjärn, komplett med klamma .....	24591 <sup>1</sup>	2	24591 <sup>3</sup>	2	
	Klämskruv .....	14032 <sup>1</sup>	2	14032 <sup>3</sup>	2	
	Mutter .....	10433 <sup>1</sup>	2	10433 <sup>3</sup>	2	
	Pinnbult för filter (med sexkant på mitten) .....	20415 <sup>1</sup>	4	20415 <sup>3</sup>	4	
	Mutter .....	10433 <sup>1</sup>	4	10433 <sup>3</sup>	4	
	Kopparbricka .....	11991 <sup>1</sup>	4	11991 <sup>3</sup>	4	
	Fjäderbricka .....	10603 <sup>1</sup>	4	10603 <sup>3</sup>	4	
	Pinnbult för filter (i cylinderlock) .....	10736 <sup>2</sup>	2	10713 <sup>4</sup>	2	
	Mutter .....	10473 <sup>2</sup>	2	10471 <sup>4</sup>	2	
	Fjäderbricka .....	10606 <sup>2</sup>	2	10604 <sup>4</sup>	2	
	Tilloppsrör, $\frac{3}{16}'' \times \frac{1}{8}''$ $\left\{ \begin{array}{l} L=460 \\ L=380, \text{ resp. } L=325 \end{array} \right.$ .....	11249 <sup>1</sup>	1			
	Vinkelförskruvning vid filter .....	15805 <sup>2</sup>	1	15812	1	
	Dubbelkona .....	10896	1	10896	1	
	Överfallsmutter .....	10911	1	10911	1	
	Rak förskruvning vid motor .....	10916	1	10916	1	
	Kopparpackning .....	61466	1	61466	1	
	Dubbelkona .....	18665	1	18665	1	
	Överfallsmutter .....	10911	1	10911	1	
	Överfallsmutter .....	10916	1	10916	1	
	Avloppsrör $\frac{5}{16}'' \times \frac{7}{32}''$ $\left\{ \begin{array}{l} L=230 \\ L=385, \text{ resp. } L=290 \end{array} \right.$ .....	11252 <sup>1</sup>	1			
	Vinkelförskruvning .....	15703 <sup>2</sup>	1	15721	1	
	Dubbelkona .....	10898	2	10898	2	
	Överfallsmutter .....	10913	2	10913	2	
	Överfallsmutter .....	10918	2	10918	2	
	Oljemanometer $\left\{ \begin{array}{l} \text{komplett med fäste (separat instru-} \\ \text{ment) .....$	65586	1	65586 <sup>5</sup>	1	
	för fyrkantig nedpressning i monteringsplatta (ingår i kombinerat instrument) .....			65611 <sup>6</sup>	1	
	för fyrkantigt hål i monteringsplatta (ingår i kombinerat instrument) .			32157 <sup>7</sup>	1	
	Fästmutter .....			65612 <sup>6,7</sup>	1	
	Överfallsmutter, ingår i manometer .....	65613	1	65613	1	

1. EB-motor t. o. m. nr 40578 utom motorerna 40511, 40517, 40518, 40520, 40532.

2. EB-motor fr. o. m. nr 40579 samt motorerna 40511, 40517, 40518, 40520, 40532.

3. EC-motor t. o. m. nr 45677 samt motorerna 47353 och 47488.

4. EC-motor fr. o. m. nr 45678 utom motorerna 47353 och 47488.

5. PV 653-655.

PV 657-659 t. o. m. chassi nr 10114 utom chassi nr 10065-10066, 10079-10081, 10092-10101.

TR 676-679.

TR 701 t. o. m. chassi nr 71142.

TR 703-704 t. o. m. chassi nr 73190.

6. PV 657-659 fr. o. m. chassi nr 10115 t. o. m. chassi nr 10195, samt chassi nr 10065-10066, 10079-10081, 10092-10101.

TR 701 fr. o. m. chassi nr 71143.

TR 703-704 fr. o. m. chassi nr 73191 t. o. m. chassi nr 73614 utom 73613.

7. PV 657 fr. o. m. chassi nr 10196.

TR 703-704 fr. o. m. chassi nr 73615 samt chassi nr 73613.

Ill. nr	Benämning	EB-motor		EC-motor		Anm.
		Det. nr	Ant.	Det. nr	Ant.	
	Rör till oljemanometer, L=1530 .....	11292	1	11292	1	
	Gummibussning för rör i mellanbräda .....	69049	1	69049	1	
	Förskruvning vid motor .....	61466	1	61466	1	
	Kopparpackning .....	18665	1	18665	1	
	Dubbelkona .....	10911	1	10911	1	
	Överfallsmutter .....	10916	1	10916	1	
	Klamma för rör .....	10853	2	10853	2	
	Träskruv .....	12403	2	12403	2	
	Oljesump (undre vevhus, komplett med skvalplåtar)	60187	1	60187	1	
	Oljeavtappningspropp, cylindrisk .....	198 <sup>1</sup>	1	198 <sup>1</sup>	1	
	Packning .....	15305	1	15305	1	
	Oljeavtappningspropp, konisk .....	16304 <sup>2</sup>	1	16304 <sup>2</sup>	1	
	Packning för oljesump .....	60114	1	60114	1	
	Fästskruv för oljesump .....	10028	27	10028	27	
	Underläggsbricka .....	60145	27	60145	27	
	Fjäderbricka .....	10604	27	10604	27	
	Oljepåfyllningsrör (i blocket) .....	60097	1	60097	1	
	Lock .....	60185	1	60185	1	
	Oljemätsticka .....	31516	1	31517	1	
	Rör för sticka (i blocket) .....	136	1	136	1	

## Kylsystem.

### 21-22 Vattenpump med fläkt.

Vattenpump, komplett .....	70502	1	61957	1	
Hus för vattenpump (70303 med inpressad bussning)	70303	1	61732	1	
Bussning för axel .....	60086	1	61754	1	
Smörjkopp .....	10673	1	10676	1	
Skovelhjul .....	60084	1	61723	1	
Konisk pinne .....	10703	1			
Pumpaxel .....	60085	1	61769	1	
Packning för pumpaxel .....	60087	1	61753	2	Hel packning Slitsad packning
Ansättningskruv .....	60088	1	70493	2	
Bricka .....	60128	1	61751	1	
Distansring .....			61752	1	
Kullager för pumpaxel .....	{ 11010	2	11136	1	
	{ SKF 6203		SKF I-200449		
Distansring .....	60093	1			
Låsring för kullager .....			61726	1	
Smörjnippel .....	10672	1	10671	1	
Bakre filtringshållare .....	60091	1			
Filtring .....	11303	1			
Bakre filtätning, komplett .....			70309	1	
Framre filtringshållare .....	60092	1			
Filtring .....	11304	1			
Låsbricka .....	15174	1			

1. Tidigare utförande med cylindrisk gänga.

2. Senare utförande med konisk gänga.