

Frans Klerx

RESERVDELS- KATALOG

FÖR

VOLVO

PERSONVAGNAR PV 653—659

OCH

TRAFIKVAGNAR TR 676—704

NOVEMBER 1938

AKTIEBOLAGET VOLVO, GÖTEBORG

INNEHÅLLSFÖRTECKNING

Se även sid. 4.

MOTOR

MOTORUPPHÄNGNING

SMÖRJSYSTEM

KYLSYSTEM

ELEKTRISKA AGGREGAT

ELEKTRISKA LEDNINGAR

BRÄNSLESYSTEM

AVGASSYSTEM

KRAFTÖVERFÖRING

FRAMAXEL

BAKAXEL

FOTBROMS

NAV OCH HJUL

RAM

FJÄDRAR

STYRINRÄTTNING

KOPPLINGS-, FRIHJULS- OCH
BROMSMANÖVRERING

HANDBROMS

REGLAGE

INSTRUMENT

CHASSI- OCH KAROSSERIPLÅT

KAROSSERI

VERKTYG

STANDARDFÖRTECKNING

NUMMERREGISTER

ALFABETISKT REGISTER

Ill. nr	Benämning	EB-motor		EC-motor		Anm.
		Det. nr	Ant.	Det. nr	Ant.	

172-175

1. MOTOR.

Cylinderblock

med vevaxellager (exklusive låsbrickor) samt inpressade kamaxelbussningar, ventilbussningar, oljefördelningsrör och bussning för reducerventil

70315	1	70656 ¹	1	Med lagerskålar
-------	---	--------------------	---	-----------------

Cylinderblock

(exklusive vevaxellager och låsbrickor) med inpressade kamaxelbussningar, ventilbussningar, oljefördelningsrör och bussning för reducerventil

		70586 ²	1	Utan lagerskålar
--	--	--------------------	---	------------------

Nedanstående detaljer ingår i komplett cylinderblock:

Överfall till främre vevaxellager	60043	1	{ 60043 ¹	1
			{ 70379 ²	1
Överfall till 2:a, 3:e, 5:e och 6:e vevaxellager	60044	4	{ 60044 ¹	4
			{ 70380 ²	4
Överfall till mellersta vevaxellager	60045	1	{ 60045 ¹	1
			{ 70381 ²	1
Överfall till bakre vevaxellager	60046	1	{ 60046 ¹	1
			{ 70382 ²	1
Styrhylsa för lageröverfall			70415 ²	14
Pinnbult för lageröverfall	10741	14	{ 10741 ¹	14
			{ 17041 ²	14
Mutter	10474	14	10474	14
Låsbricka (ingår ej i komplett block)	15009	14	15009	14
Lagerskål, standard, till främre vevaxellager	60047	2	60047 ¹	2
Lagerskål, 0.3 mm. (0.012") underdim.	70614		70614	
Lagerskål, 0.6 mm. (0.024") underdim.	70615		70615	
Lagerskål, 1.0 mm. (0.040") underdim.	70616		70616	
Lagerskål, standard, till 2:a, 3:e, 5:e och 6:e vevaxellager	60048	8	60048 ¹	8
Lagerskål, 0.3 mm. (0.012") underdim.	70617		70617	
Lagerskål, 0.6 mm. (0.024") underdim.	70618		70618	
Lagerskål, 1.0 mm. (0.040") underdim.	70619		70619	
Lagerskål, standard, till mellersta vevaxellager	60049	2	60049 ¹	2
Lagerskål, 0.3 mm. (0.012") underdim.	70620		70620	
Lagerskål, 0.6 mm. (0.024") underdim.	70621		70621	
Lagerskål, 1.0 mm. (0.040") underdim.	70622		70622	
Lagerskål, standard, till bakre vevaxellager	60050	2	60050 ¹	2
Lagerskål, 0.3 mm. (0.012") underdim.	70623		70623	
Lagerskål, 0.6 mm. (0.024") underdim.	70624		70624	
Lagerskål, 1.0 mm. (0.040") underdim.	70625		70625	

Obs.! Övre och undre lagerskål levereras ej var för sig.

Styrhylsa för lagerskål	096	14	096 ¹	14
-------------------------------	-----	----	------------------	----

Bussning för främre kamaxellager	60039	1	{ 61762 ³	1
			{ 70344 ⁴	1

1. För EC-motor t. o. m. motor nr 50700.
2. För EC-motor fr. o. m. motor nr 50701.
3. För EC-motor t. o. m. motor nr 47500 utom motorerna nr 45623 t. o. m. nr 45626.
4. För EC-motor fr. o. m. motor nr 47501 samt motorerna nr 45623 t. o. m. nr 45626.

Ill. nr	Benämning	EB-motor		EC-motor		Anm.
		Det. nr	Ant.	Det. nr	Ant.	
	Bussning för 2:a kamaxellager	60040	1	{ 61763 ¹ 70345 ²	{ 1 1	
	Bussning för 3:e kamaxellager	60041	1	{ 61764 ¹ 70346 ²	{ 1 1	
	Låspinne	60168	3			
	Bussning för bakre kamaxellager	60042	1	{ 61765 ¹ 70347 ²	{ 1 1	
	Låspinne	60174	1			
	Täppbricka för bakre kamaxellager	073	1	073	1	
	Oljefördelningsrör mellan 1:a och 2:a kamaxellager ..	60178	1	60178 ³	1	
	Oljefördelningsrör mellan 2:a och 3:e samt 5:e och 6:e vevaxellager	60177	2	60177 ³	2	
	Oljefördelningsrör mellan 3:e och 4:e samt 4:e och 5:e vevaxellager	60176	2	60176 ³	2	
	Oljefördelningsrör mellan 6:e och 7:e vevaxellager ..	60179	1	60179 ³	1	
	Låsskruv för oljefördelningsrör vid AC-pump	61243	1			
	Kopparpackning	18665	1			
	Låsbricka	15175	1			
	Ändpropp för oljekanal	60117	2	{ 60117 ⁴ 32570 ⁵	{ 2 2	M 8×1 L=15 D=12,5 utan gängor
	Bussning för reduccventil	60065	1	60065	1	
	Bussning för insugningsventil	042	6	{ 61740 ⁶ 61989 ⁷	{ 6 6	
	Bussning för utblåsningsventil	042	6	{ 61741 ⁶ 61990 ⁷	{ 6 6	

Nedanstående detaljer monteras å blocket men ingå ej i detsamma:

Pinnbult för cylinderlock, L=92	10731	{ 17 ⁸ 15 ⁹			
Pinnbult för cylinderlock, L=95	10732	5	10732	22	
Pinnbult för cylinderlock, L=106	10736 ⁷	2			
Mutter	10473	22	10473	22	
Pinnbult för insugnings- och avgasrör, kort	10721	4	{ 10754 ¹⁰ 17052 ¹¹	{ 6 6	
Pinnbult för insugnings- och avgasrör, lång	10722	6			
Mutter, mässing	10568	10	{ 10568 ¹⁰ 17602 ¹¹	{ 6 6	M 10×1.0 M 10×1.5
Pinnbult för ventilhuslock, kort	10711	3	10717	3	
Pinnbult för ventilhuslock, lång	10712	1			
Pinnbult för vattenpump	10713	4			
Mutter	10471	4			
Fjäderbricka	10604	4			

1. För EC-motor t. o. m. motor nr 47500 utom motorerna nr 45623 t. o. m. nr 45626.
2. För EC-motor fr. o. m. motor nr 47501 samt motorerna nr 45623 t. o. m. nr 45626.
3. EC-motor t. o. m. motor nr 69654, utom motorerna nr 68118, 68179-68500, 68502-68520, 68524, 68527-68529, 68531-69627 och 69629-69652, därefter borrade oljekanal i blocket.
4. Tidigare utförande för EC-motor.
5. Senare utförande för EC-motor.
6. EC-motor t. o. m. motor nr 45500.
7. EC-motor fr. o. m. motor nr 45501.
8. EB-motor t. o. m. motor nr 40578 utom motorerna nr 40511, 40517, 40518, 40520, 40532, 40544, 40547-40555 samt 40560, 40561, 40564, 40566.
9. EB-motor fr. o. m. motor nr 40579 samt motorerna nr 40511, 40517, 40518, 40520, 40532, 40544, 40547-40555, 40560, 40561, 40564, 40566.
10. Pinnbult 10754 med mutterända M 10×1 utgången. Ersättes av pinnbult 17052 med mutterända M 10×1.5. För EC-motor t. o. m. motor nr 62700 måste pinnbult 17052 levereras med mutter 17602.
11. För EC-motor fr. o. m. motor nr 62701.

Ill. nr	Benämning	EB-motor		EC-motor		Anm.
		Det. nr	Ant.	Det. nr	Ant.	
	Pinnbult för transmissionskäpa	10734	2	10734	2	
	Mutter	10473	2	10473	2	
	Fjäderbricka	10606	2	10606	2	
	Pinnbult för oljefilter			10713	2	
	Mutter			10471	2	
	Fjäderbricka			10604	2	
	Styrpinne för svänghjulska och generatorplåt	60109	4	60109	2	
	Styrpinne för cylinderlock	10691	2			
	Propp för vattenavtappning			16301	1	
	Vattenlucka	60137	2	61746	2	
	Packning	60138	2	61813	2	
	Fästskruv	10001	} 28 ¹ 32 ² }	10001	24	
	Pinnbult, med sexkant på mitten	20415 ¹				4
	Kopparbricka	11991	32	11991	24	
	Ventilhuslock med hål för ventilationsrör	60928	1	60928	1	
	Ventilhuslock utan hål för ventilationsrör	60182	1	60182	1	
	Skylt för ventilspel			61878	1	
	Packning	60096	2	60096	2	
	Pinnbult, kort	10711	3	10717	3	
	Pinnbult, lång	10712	1			
	Rattmutter	60139	3			
	Vingmutter			10585	3	
	Läderpackning			16331	3	
	Ventilationsrör för vevhus	60927	1	60927	1	
	Packning	60924	1	60924	1	
	Rattmutter	60139	1			
	Vingskruv			61851	1	
	Läderpackning			16331	1	
	Konsol för ventilationsrör	20398	1			
	Fästskruv	10004	2			
	Fjäderbricka	10603	2			
	Klamma för ventilationsrör	20399	1			
	Fästskruv	10135	1			
	Mutter	10471	1			
	Fjäderbricka	10604	1			
	Cylinderlock	60939	1	70323	1	
	Propp för värmeledningshål (ingår i 70323)			16303	1	
	Cylinderlockspackning	60948	1	61722	1	
	Pinnbult för lock (i blocket) L=92	10731	} 17 ¹ 15 ² }			
	Pinnbult för lock (i blocket) L=95	10732		5	10732	22
	Pinnbult för lock (i blocket) L=106	10736 ²	2			
	Mutter	10473	22	10473	22	
	Styrpinne för cylinderlock (i blocket)	10691	2			

1. EB-motor t. o. m. motor nr 40578 utom motorerna nr 40511, 40517, 40518, 40520, 40532, 40544, 40547—40555 samt 40560, 40561, 40564, 40566.

2. EB-motor fr. o. m. motor nr 40579 samt motorerna nr 40511, 40517, 40518, 40520, 40532, 40544, 40547—40555, 40560, 40561, 40564, 40566.

Ill. nr	Benämning	EB-motor		EC-motor		Anm.
		Det. nr	Ant.	Det. nr	Ant.	
Insugnings- och avgasrör, på motor.						
	Insugningsrör	61455	1	61730	1	
	Propp för dräneringshål			16301	1	
	Spillrör	15814	1			
	Vinkelförskruvning	10896	1			
	Dubbelkona	10911	1			
	Överfallsmutter	10916	1			
	Gummislang för rör	61704	1			
	Klamma för spillrör	10866	1			
	Pinnbult för förgasare	10713	2	10715	2	
	Mutter	10471	2	10471	2	
	Styrhysa i insugningsport			61724	4	
1	Skyddsplåt för framända av insugningsrör			61871	1	
	Avgasrör (70590 komplett med spjäll)	61454	1	70590	1	
	Spjällhus för avgasrör	61457	1			
	Fästskruv	10062	4			
	Bussning för spjällaxel			61843	2	
	Spjäll	61458	1	61747	1	
	Spjällaxel	61431	1	61748	1	
	Hävarm för spjällaxel	61430	1	61867	1	
	Klämskruv	20452	1			
	Bricka	10621	1			
	Hållare för tråd för draganordning	20408	1			
	Klämskruv	14021	1			
	Fjäder för hävarm			61869	1	
2	Termostat för spjäll			61846	1	
	Hållare			61868	1	
	Fästskruv			14036	2	
	Skruv mellan insugnings- och avgasrör, L=70 resp.					
	L=30	10057	4	10051	2	
	Skruv mellan insugnings- och avgasrör, L=78			10062	1	
	Låsbricka för inre skruv 10062			15007	1	
Insugnings- och avgaspäckningar.						
	Packning för insugnings- och avgasrör	60036	1			
	Packning för insugnings- och avgasrör, yttre			61824	4	
	Packning för insugnings- och avgasrör, mellersta			61825	1	
	Packning mellan insugnings- och avgasrör	61462	1			
	Packning mellan insugningsrör och spjällhus	61459	1			
	Flänspackning till främre utblåsingsrör	051	1	051	1	
	Packning mellan insugningsrör och förgasare	61433	1	61838	1	

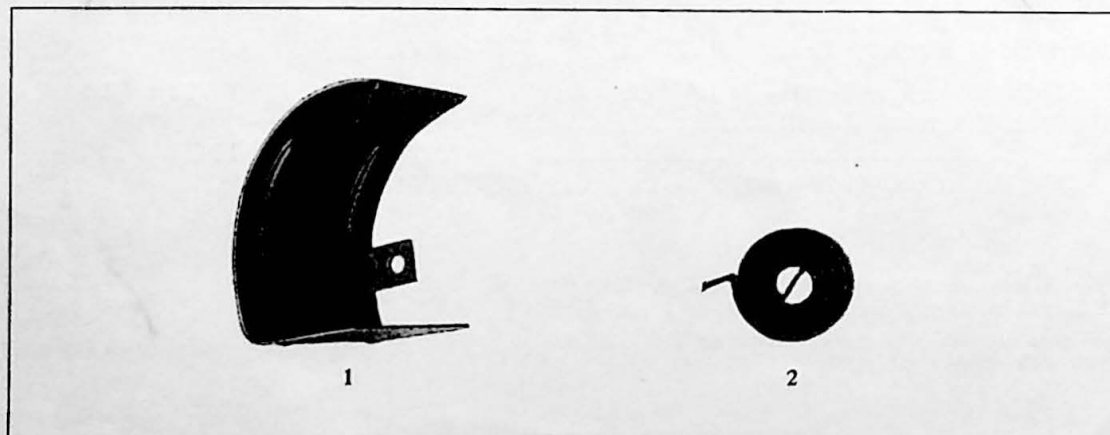

Ill. nr	Benämning	EB-motor		EC-motor		Anm.
		Det. nr	Ant.	Det. nr	Ant.	
	Pinnbult för insugnings- och avgasrör, motorblock, kort	10721	4	10754 ¹	6	
	Pinnbult för insugnings- och avgasrör, motorblock, lång	10722	6	17052 ²	6	
	Mutter, mässing	10568	10	10568 ¹	6	M 10×1.0
	Tryckbricka för insugnings- och avgasrör	61467	6	17602 ²	6	M 10×1.5
3	Spännbygel för insugnings- och avgasrör			61749	4	
4-5	Transmissionskåpa	60015	1	61864	1	
	Stöddubb för kamaxel	60118	1	60118	1	
	Oljeslungare för kåpa			61810	1	
	Dropplåt			61842	1	
	Nit			10942	2	
	Lock över generatordrev	20413	1			
	Packning	20414	1			
	Fästskruv	10001	4			
	Underläggsbricka	11991	4			
	Packning för transmissionskåpa	60116	1	61873	1	
	Fästskruv för transmissionskåpa, L=29	10022	6	10022	5	
	Fästskruv för transmissionskåpa, L=27	10137	2	10137	3	
	Mutter	10471	2	10471	3	
	Fjäderbricka	10604	8	10604	7	
	Kopparbricka			11992	1	
	Pinnbult för transmissionskåpa	10734	2	10734	2	
	Mutter	10473	2	10473	2	
	Fjäderbricka	10606	2	10606	2	
6-7	Främre upphängningsplåt (generatorplåt) ..	61366	1	61865	1	

1. EC-motor t. o. m. motor nr 62700 (Rotända = M 10×1.5, mutterända = M 10×1.0).

2. EC-motor fr. o. m. motor nr 62701 (Rotända = M 10×1.5, mutterända = M 10×1.5).

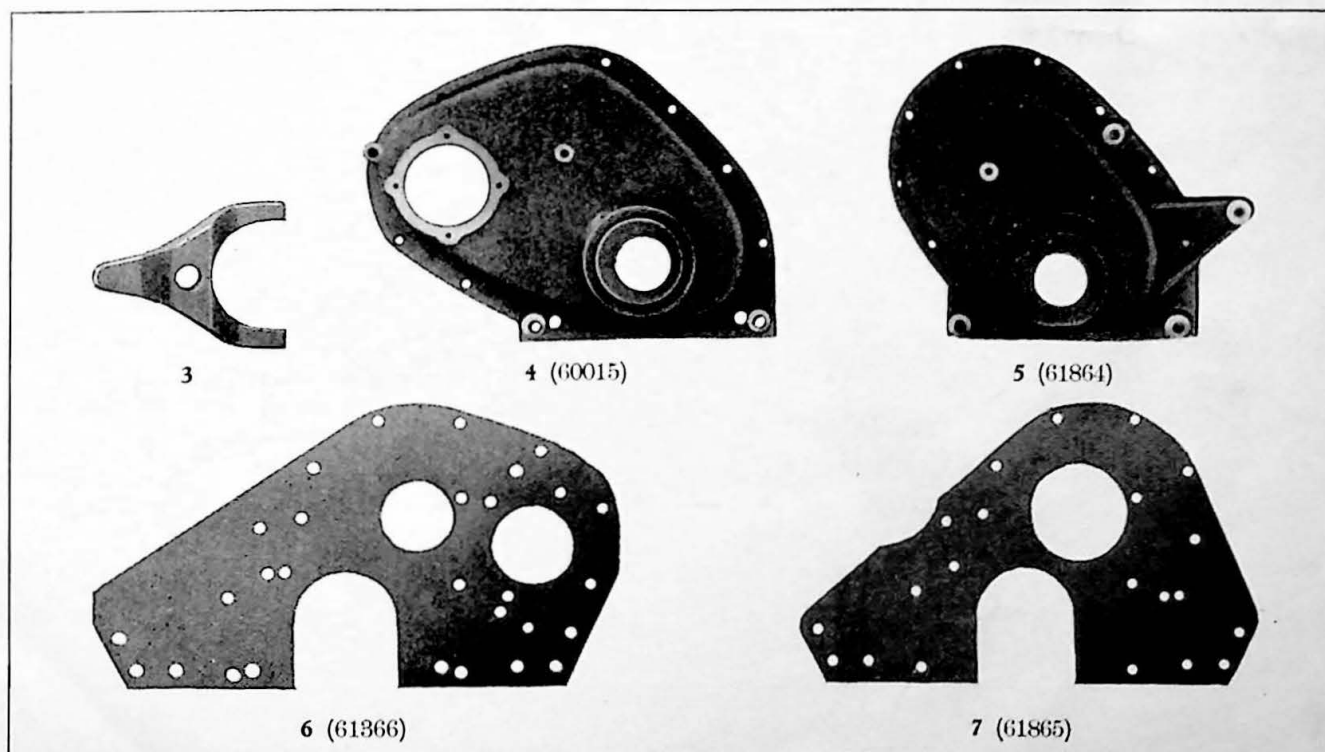

Ill. nr	Benämning	EB-motor		EC-motor		Anm.
		Det. nr	Ant.	Det. nr	Ant.	
	Packning	60115	1	61961	1	
	Fästskruv	10028	4	10028	3	
	Låsbricka, enkel	15171	2			
	Låsbricka, dubbel	15030	1	15030	1	
	Bärarm för motorupphängning, vänster	64473 L	1	64473 L	1	
	Bärarm för motorupphängning, höger	64473 R	1	64473 R	1	
	Fästskruv, L=50	10091	2	10091	2	
	Fästskruv, L=35	10098	4	10098	4	
	Mutter	10437	6	10437	6	
	Fjäderbricka	10607	6	10607	6	
	Mellanfläns för generator	60941	1			
	Packning	60957	1			
	Fästskruv (hål i skallen)	14715	1			
	Fästskruv, L=19	10026	1			
	Låsbricka	15171	1			
	Fästskruv, L=29	10022	1			
	Fjäderbricka	10604	1			
8	Svänghjulskåpa	61375	1	61375	1	
	Fästskruv	10081	8	10081	8	
	Låsbricka, dubbel (delning 75,5)	15045	2	15045	2	
	Låsbricka, dubbel (delning 90)	15052	1	15052	1	
	Låsbricka, dubbel (delning 74,5)	15062	1	15062	1	
9	Lucka nedtill å svänghjulskåpa	60148	1	60148	1	
	Packning	60149	1	60149	1	
	Fästskruv	10001	6	10001	6	
	Fjäderbricka	10603	6	10603	6	
	Lock för inställningshål	20225	1	20225	1	
	Packning	20248	1	20248	1	
	Fästskruv	10001	2	10001	2	
	Fjäderbricka	10603	2	10603	2	
	Inställningsvisare	20226	1	20226	1	

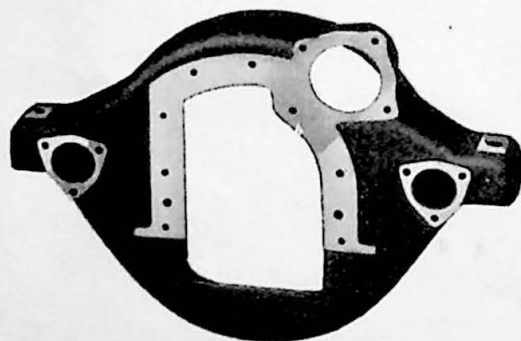

8 (61375)



9

Ill. nr	Benämning	EB-motor		EC-motor		Anm.
		Det. nr	Ant.	Det. nr	Ant.	

Vevrörelse.

Kolv , standard	61418	6	61805	6
Kolv, 0.0025" överdim.	61489		61895	
Kolv, 0.005" överdim.	61490			
Kolv, 0.010" överdim.	61491		61897	
Kolv, 0.015" överdim.	61492			
Kolv, 0.020" överdim.	61493		61899	
Kolv, 0.030" överdim.	61494		61900	
Kolv, 0.040" överdim.	61495		61901	
Kolv, 0.050" överdim.	61496		61902	
Kolvring , standard	61314	12	61806	12
Kolvring, 0.0025" överdim.	61392		61903	
Kolvring, 0.005" överdim.	61393			
Kolvring, 0.010" överdim.	61394		61905	
Kolvring, 0.015" överdim.	61395			
Kolvring, 0.020" överdim.	61396		61907	
Kolvring, 0.030" överdim.	61397		61908	
Kolvring, 0.040" överdim.	61398		61909	
Kolvring, 0.050" överdim.	61399		61910	
Oljering , standard, B= $\frac{3}{16}$ " respektive $\frac{5}{32}$ "	61297	6	61807	12
Oljering, 0.0025" överdim.	61408		61911	
Oljering, 0.005" överdim.	61409			
Oljering, 0.010" överdim.	61410		61913	
Oljering, 0.015" överdim.	61411			
Oljering, 0.020" överdim.	61412		61915	
Oljering, 0.030" överdim.	61413		61916	
Oljering, 0.040" överdim.	61414		61917	
Oljering, 0.050" överdim.	61415		61918	
Oljering , standard, B= $\frac{1}{8}$ "	61315	6		
Oljering, 0.0025" överdim.	61400			
Oljering, 0.005" överdim.	61401			
Oljering, 0.010" överdim.	61402			
Oljering, 0.015" överdim.	61403			
Oljering, 0.020" överdim.	61404			
Oljering, 0.030" överdim.	61405			
Oljering, 0.040" överdim.	61406			
Oljering, 0.050" överdim.	61407			
Kolvbult , standard	61152	6	61804	6
Kolvbult, 0.002" överdim.	61252		61919	
Kolvbult, 0.004" överdim.	61253		61920	
Kolvbult, 0.008" överdim.	61254		61921	
Låsring för kolvbult	60024	12	60024	12
Vevstake , komplett (exklusive låsbrickor) {				
standarddim.	70609 ¹	6	70313 ²	6
underdim.	70307 ¹	6		

1. Med igjutna lager.
70609: Diam. i storända 55 mm.
70307: Diam. i storända 54.3 mm.

2. Utan lagerskålar.

Ill. nr	Benämning	EB-motor		EC-motor		Anm.
		Det. nr	Ant.	Det. nr	Ant.	
	Bussning för kolvbult	61153	6	61803	12	
	Mellanlägg för överfall, tjockt	60106	12			
	Mellanlägg för överfall, tunt	60107	36			
	Bult för överfall	052	12	61801	12	
	Mutter	10569	12	10569	12	
	Låsbricka för mutter	15005	12	15005	12	
	Lagerskål, standard, för storända			61876	12	
	Lagerskål, 0.010" underdim.			70580		
	Lagerskål, 0.020" underdim.			70581		
	Lagerskål, 0.050" underdim.			70582		
	Vevaxel	60135	1	{ 61879 ¹	1	
				{ 70378 ²	1	
				{ 074 ³	1	
	Startvevsklo	074	1	{ 70358 ⁴	1	
	Låsbricka			{ 15122 ⁴	1	
	Tryckbricka mellan startvevsklo och torsionsdämpare ..			{ 70362 ⁴	1	
10	Torsionsdämpare (svängmassa)			{ 70363 ⁴	1	
	Gummibricka i torsionsdämpare			{ 70356 ⁴	2	
	Remskiva för fläktrem	60082	1	{ 61734 ³	1	
				{ 70364 ⁴	1	70364 komplett med styrlappar
	Styrlapp			{ 70361 ⁴	6	
	Woodruffkil	10656	1	10656	1	
	Oljeslungare	60081	1	60081	1	
	Svänghjul med kuggkrans	61703	1	{ 61877 ⁵	1	
				{ 70354 ⁶	1	
	Kuggkrans	61049	1	{ 61049 ⁵	1	
				{ * 61049 ⁶	1	

1. För EC-motor t. o. m. motor nr 50700.
 2. För EC-motor fr. o. m. motor nr 50701.
 3. För EC-motor på PV 657-659. TR 701-704 t. o. m. motor nr 59071.
 4. För EC-motor på TR 701-704 fr. o. m. motor nr 59072.
 5. För EC-motor på PV 657-659. TR 701-704 t. o. m. motor nr 47140.
 6. För EC-motor på TR 701-704 fr. o. m. motor nr 47141.
- * Fasningen vändes bakåt (mot lamellen).

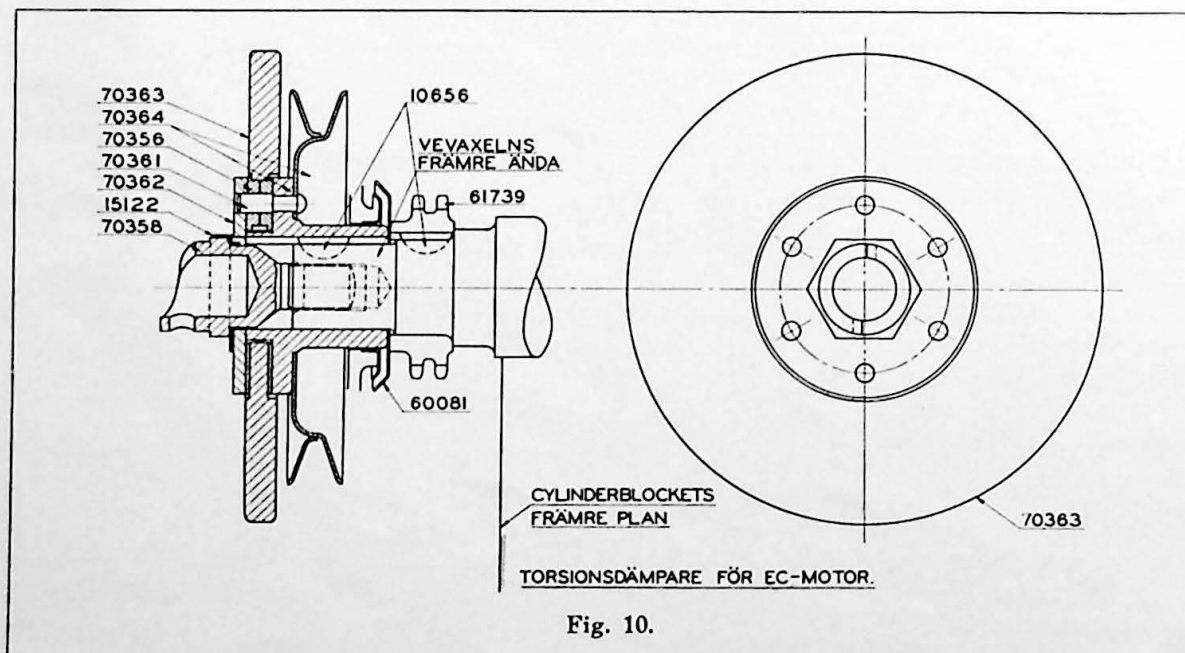

Fig. 10.

Ill. nr	Benämning	EB-motor		EC-motor		Anm.
		Det. nr	Ant.	Det. nr	Ant.	
	Svänhjulsbult	60110	6	60110	6	
	Mutter	10472	6	10472	6	
	Kullager för primäraxel	11022	1	11022	1	SKF 6304
	Hållare för kullager (låsbricka för mutter)	60133	1	60133	1	
	Överfall till främre vevaxellager	60043	1	{ 60043 ¹	1	
	Överfall till 2:a, 3:e, 5:e och 6:e vevaxellager	60044	4	{ 70379 ²	1	
	Överfall till mellersta vevaxellager	60045	1	{ 60044 ¹	4	
	Överfall till bakre vevaxellager	60046	1	{ 70380 ²	4	
	Styrhylsa			{ 60045 ¹	1	
	Pinnbult	10741	14	{ 70381 ²	1	
	Mutter	10474	14	{ 60046 ¹	1	
	Låsbricka	15009	14	{ 70382 ²	1	
				70415 ²	14	
				{ 10741 ¹	14	
				{ 17041 ²	14	
				10474	14	
				15009	14	
	<i>Obs! Lagerskålarna levereras endast i par om övre och undre halva.</i>					
	Lagerskål, standard, till främre vevaxellager	60047	2	60047 ¹	2	
	Lagerskål, 0.3 mm (0.012") underdim.	70614		70614 ¹		
	Lagerskål, 0.6 mm. (0.024") underdim.	70615		70615 ¹		
	Lagerskål, 1.0 mm. (0.040") underdim.	70616		70616 ¹		
	Lagerskål, standard, till främre vevaxellager			70371 ²	2	
	Lagerskål, 0.010" underdim.			70568 ²		
	Lagerskål, 0.020" underdim.			70569 ²		
	Lagerskål, 0.050" underdim.			70570 ²		
	Lagerskål, standard, till 2:a, 3:e, 5:e och 6:e vevaxellager	60048	8	60048 ¹	8	
	Lagerskål, 0.3 mm (0.012") underdim.	70617		70617 ¹		
	Lagerskål, 0.6 mm. (0.024") underdim.	70618		70618 ¹		
	Lagerskål, 1.0 mm. (0.040") underdim.	70619		70619 ¹		
	Lagerskål, standard, till 2:a, 3:e, 5:e och 6:e vevaxellager			70372 ²	8	
	Lagerskål, 0.010" underdim.			70571 ²		
	Lagerskål, 0.020" underdim.			70572 ²		
	Lagerskål, 0.050" underdim.			70573 ²		
	Lagerskål, standard, till mellersta vevaxellager	60049	2	60049 ¹	2	
	Lagerskål, 0.3 mm (0.012") underdim.	70620		70620 ¹		
	Lagerskål, 0.6 mm. (0.024") underdim.	70621		70621 ¹		
	Lagerskål, 1.0 mm. (0.040") underdim.	70622		70622 ¹		
	Lagerskål, standard, till mellersta vevaxellager			70373 ²	2	
	Lagerskål, 0.010" underdim.			70574 ²		
	Lagerskål, 0.020" underdim.			70575 ²		
	Lagerskål, 0.050" underdim.			70576 ²		
	Lagerskål, standard, till bakre vevaxellager	60050	2	60050 ¹	2	
	Lagerskål, 0.3 mm (0.012") underdim.	70623		70623 ¹		
	Lagerskål, 0.6 mm. (0.024") underdim.	70624		70624 ¹		
	Lagerskål, 1.0 mm. (0.040") underdim.	70625		70625 ¹		

1. För EC-motor t. o. m. motor nr 50700.

2. För EC-motor fr. o. m. motor nr 50701.

Ill. nr	Benämning	EB-motor		EC-motor		Anm.
		Det. nr	Ant.	Det. nr	Ant.	
	Lagerskål, standard, till bakre vevaxellager			70374 ²	2	
	Lagerskål, 0.010" underdim.			70577 ²		
	Lagerskål, 0.020" underdim.			70578 ²		
	Lagerskål, 0.050" underdim.			70579 ²		
	Styrhylsa för lagerskål	096	14	096 ¹	14	
	Tryckbricka för bakre vevaxellager			70501 ²	4	
	Låsstift			70384 ²	2	
	Tätningssläns, övre, för bakre vevaxellager	60051	1	60051 ¹	1	
	Tätningssläns, undre, för bakre vevaxellager	60052	1	70404 ²	1	
	Tätningssläns, undre, för bakre vevaxellager	60052	1	60052	1	
	Tätningssläns, trä	60032	2	60032	2	
	Fästskruv	14151	2	14151	2	
	Filtpackning för bakre tätning kring vevaxel	13278	2	13278	2	13278 ersätter tidigare använd filtring 11301
	Filtring för främre tätning kring vevaxel	11354	1			

Ventilmekanism.

	Insugningsventil	60129	6	{ 61755 ³	6
	Ventilbussning	042	6	{ 61987 ⁴	6
	Utblåsningsventil	60053	6	{ 61740 ³	6
	Ventilbussning	042	6	{ 61989 ⁴	6
	Ventilfjäder	60055	12	{ 61756 ³	6
	Bricka, övre, (dämpare på EC)	60061	12	{ 61988 ⁴	6
11—12	Bricka, undre	048	12	{ 61741 ³	6
13	Pinne för ventilfjäderbricka	049	12	{ 61990 ⁴	6
14—15	Ventillås	049	12	{ 61844 ⁵	12
	Ventiltryckare	60054	12	{ 70597 ⁶	12
	Justerskruv för ventilspel	046	12	{ 70330 ⁵	12
	Låsmutter	047	12	{ 61966 ³	12
				{ 61985 ⁴	12
				{ 61758 ³	12
				{ 61986 ⁴	24

1. För EC-motor t. o. m. motor nr 50700.
 2. För EC-motor fr. o. m. motor nr 50701.
 3. För EC-motor t. o. m. motor nr 45500.
 4. För EC-motor fr. o. m. motor nr 45501.
 5. För EC-motor t. o. m. motor nr 68213 samt fr. o. m. motor nr 68435.
 6. För EC-motor fr. o. m. motor nr 68214 t. o. m. motor nr 68434.
- * För reservdelsändamål ersättes ventilfjäder 70597 av ventilfjäder 61844 plus dämpare 70330.

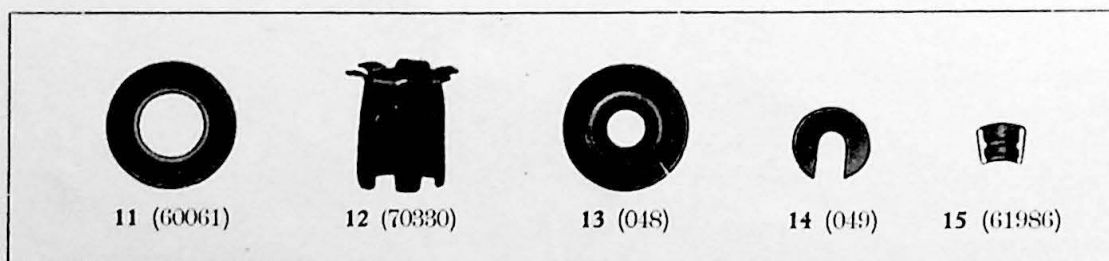

Ill. nr	Benämning	EB-motor		EC-motor		Anm.
		Det. nr	Ant.	Det. nr	Ant.	
16	Brygga för ventiltryckare	60011	3	60011	3	
	Styrhylsa	60108	6	60108	6	
	Fästskruv	10053	6	10053	6	
	Låsbricka	15038	3	15038	3	
	Kamaxel	61121	1	61744	1	
	Stödtapp för kamaxel	60077	1	61766	1	
	Fjäder för stödtapp	60079	1	61767	1	
	Bussning för främre kamaxellager	60039	1	{ 61762 ¹	1	
				{ 70344 ²	1	
	Bussning för 2:a kamaxellager	60040	1	{ 61763 ¹	1	
				{ 70345 ²	1	
	Bussning för 3:e kamaxellager	60041	1	{ 61764 ¹	1	
	Låspinne	60168	3	{ 70346 ²	1	
	Bussning för bakre kamaxellager	60042	1	{ 61765 ¹	1	
	Låspinne	60174	1	{ 70347 ²	1	
	Täppbricka för bakre kamaxellager	073	1	073	1	
Transmissionsdrev.						
	Kamaxeldrev	61135	1	61743	1	
	Woodruffkil	10656	1	10656	1	
	Mutter	2035	1	10768	1	
	Låsbricka	15116	1	15181	1	
	Vevaxeldrev	61134	1	61739	1	
	Woodruffkil	10656	1	10656	1	
	Generatordrev	61146	1			
	Remskiva för generator			{ 61738 ³	1	
				{ 70370 ⁴	1	
	Woodruffkil	10662	1	25464	1	
	Mutter	10558	1	25722	1	
	Fjäderbricka	10615	1	10607	1	
	Saxpinne	10632	1			
	Rullkedja	61149	1	61823	1	

1. För EC-motor t. o. m. motor nr 47500 utom motorerna 45623 t. o. m. motor nr 45627.

2. För EC-motor fr. o. m. motor nr 47501 samt motorerna 45623 t. o. m. motor nr 45627.

3. För PV 657-659. TR 701-704 t. o. m. EC-motor nr 47862.

4. För TR 701-704 fr. o. m. EC-motor nr 47863.

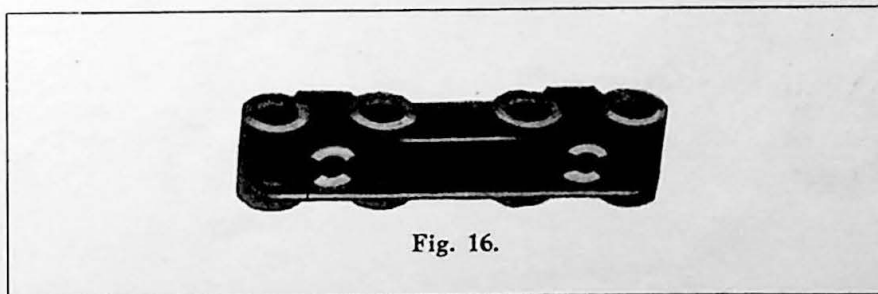

Fig. 16.