

*Frans Klerx*

# RESERVDELS- KATALOG

FÖR

## VOLVO

PERSONVAGNAR PV 653—659

OCH

TRAFIKVAGNAR TR 676—704

NOVEMBER 1938

AKTIEBOLAGET VOLVO, GÖTEBORG

INNEHÅLLSFÖRTECKNING

Se även sid. 4.

MOTOR

MOTORUPPHÄNGNING

SMÖRSYSTEM

KYLSYSTEM

ELEKTRISKA AGGREGAT

ELEKTRISKA LEDNINGAR

BRÄNSLESYSTEM

AVGASSYSTEM

KRAFTÖVERFÖRING

FRAMAXEL

BAKAXEL

FOTBROMS

NAV OCH HJUL

RAM

FJÄDRAR

STYRINRÄTTNING

KOPPLINGS-, FRIHJULS- OCH  
BROMSMANÖVRERING

HANDBROMS

REGLAGE

INSTRUMENT

CHASSI- OCH KAROSSERIPLÅT

KAROSSERI

VERKTYG

STANDARDFÖRTECKNING

NUMMERREGISTER

ALFABETISKT REGISTER

Ill. nr	Benämning	Det. nr	Ant.	Anm.
	Underläggsbricka .....	B 11185	2	
	Fjäderbricka .....	10603	2	
	<b>Fäste för styrinrättning, på ramen</b> .....	67133	1	
	Klämskruv .....	10091	2	
	Fästskruv .....	10096	3	
	Mutter .....	10437	3	
	Fjäderbricka .....	10607	3	
	<b>Länkarm (Pitmanarm)</b> .....	67135	1	
	Mutter .....	7826	1	
	Fjäderbricka .....	7825	1	
	<b>Länkstång, separat (från länkarm till vänster styrarm)</b> .....	67132	1	
	Säte för kulsål .....	67011	2	
	Kulsål .....	67136	4	
	Fjäder .....	7006	2	
	Ändpropp .....	7004	2	
	Saxpinne .....	10641	2	
	Läderskydd för kuller .....	67015	2	
	Klamma .....	18312	2	
	Skruv .....	14072	2	
	Mutter .....	10806	2	
	Smörjnippel .....	10672	2	

## Kopplings-, frihjul- och bromsmanövrering.

### Kopplingsmanövrering.

Fäste för kopplings- och bromspedal med bussningar .....	64412	1
Bussning .....	22364	2
Fästskruv .....	10026	4
<b>Kopplingspedal</b> .....	61340	1
Gummiskoning för pedalplatta .....	64504	1
Gummitätning, under durk .....	61416	1
Klämskruv för pedal .....	10172	1
<b>Returfjäder för pedal</b> .....	20464	1
Konsol för returfjäder .....	61349	1
<b>Pedalaxel</b> .....	61343	1
Vinkelsmörjkopp .....	10672	1
<b>Hävarm (höger) för pedalaxel</b> .....	61342	1
Klämskruv .....	10172	1
<b>Bultgaffel (från hävarm 61342)</b> .....	61348	1
Tvärtapp, gaffel—hävarm .....	14521	1
Saxpinne .....	10633	1
Låsmutter .....	10482	1
<b>Gaffel (till hävarm på urkopplingsaxel)</b> .....	5567	1
Tvärtapp, gaffel—hävarm på urkopplingsaxel .....	14521	1
Saxpinne .....	10633	1

Ill. nr	Benämning	Det. nr	Ant.	Anm.
---------	-----------	---------	------	------

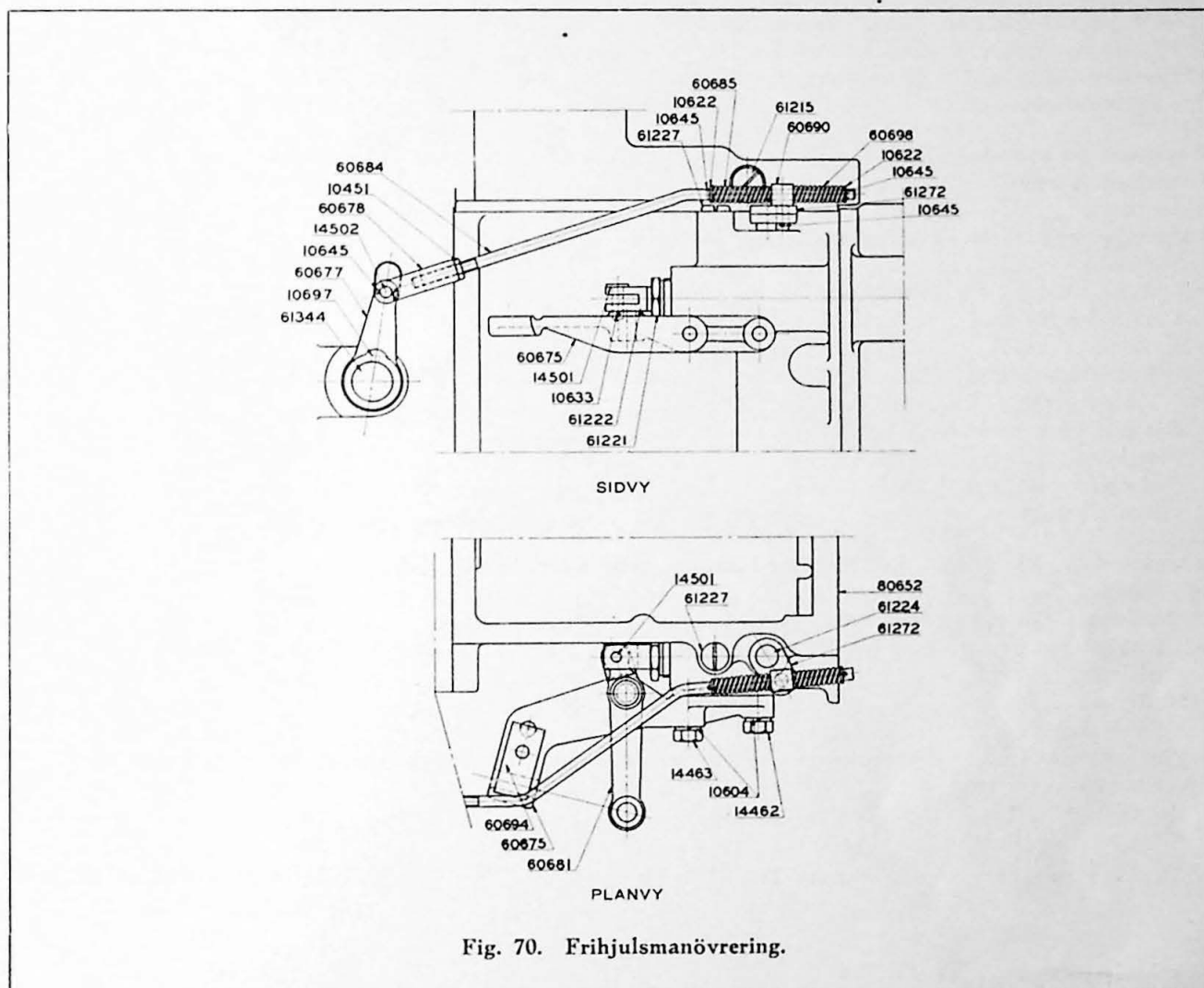

## 70 Frihjulsmänövrering.

### För spärranordningen.

Hävarm, inre på urkopplingsaxel, vänster sida .....	60677	1
Cylindrisk låspinne .....	10697	1
Dragstång, hävarm på urkopplingsaxel—hävarm för spärranordning ....	60684	1
Gaffel (dragstång—hävarm 60677) .....	60678	1
Låsmutter för gaffel .....	10451	1
Tvärtapp, hävarm—gaffel .....	14502	1
Saxpinne .....	10645	1
Fästtapp i hävarm nr 61272 för spärranordning för dragstång (4-kant skalle) .....	60690	1
Saxpinne för tapp .....	10645	1
Ejäder, främre för dragstång .....	60685	1
Ejäder, bakre för dragstång .....	60698	1
Stödbricka för fjäder .....	10622	2
Saxpinne .....	10645	2

Ill. nr	Benämning	Det. nr	Ant.	Anm.
<b>För draganordning till skiftgaffel för frihjul.</b>				
	Konsol på växellådshus, för reglerarm .....	60675	1	
	Fästskruv, främre, i växellådshus, L=1 1/4" .....	14463	1	
	Fästskruv, bakre, i växellådshus, L=1" .....	14462	1	
	Fjäderbricka .....	10604	2	
	Reglerarm på konsol .....	60681	1	
	Lagertapp i konsol .....	14523	1	
	Saxpinne .....	10633	1	
	Lagertapp, reglerarm—kopplingsgaffel till skiftaxel .....	14501	1	
	Saxpinne .....	10645	1	
	Fästskruv till tråd för draganordning .....	60695	1	
	Klämhylsa för tråd .....	60696	1	
	Mutter .....	10471	1	
	Underläggsbricka .....	10613	1	
	Fjäderbricka .....	10604	1	
	Klamma på konsol för slang till draganordning .....	60694	1	
	Fästskruv .....	10003	1	
	Mutter .....	10433	1	
	Fjäderbricka .....	10603	1	
	<b>Draganordning för frihjul, komplett med knapp, fästmutter, bricka, tråd och slang .....</b>	65559	1	
	Underläggsbricka vid instrumentbräda .....	11958	1	
	Klamma på konsol för slang till draganordning .....	60694	1	
	Fästskruv .....	10003	1	
	Mutter .....	10433	1	
	Fjäderbricka .....	10603	1	
	Fästskruv för tråd (i reglerarm) .....	60695	1	
	Klämhylsa för tråd .....	60696	1	
	Mutter .....	10471	1	
	Underläggsbricka .....	10613	1	
	Fjäderbricka .....	10604	1	
<b>Bromsmanövrering.</b>				
<b>Fotbroms.</b>				
	Fäste för broms- och kopplingspedal med bussningar .....	64412	1	
	Bussning .....	22364	2	
	Fästskruv .....	10026	4	
	Bromspedal med bussning .....	61341	1	
	Bussning, separat .....	146	1	
	Gummiskoning för pedalplatta .....	64504	1	
	Gummitätning under durk .....	61416	1	
	Stoppskruv för pedal (i pedalfäste) .....	10034	1	
	Låsmutter .....	10452	1	
	Tapp (bromspedal—trycktapp i pump) .....	14521	1	
	Saxpinne .....	10633	1	
	Returfjäder .....	20464	1	
	Krok (fjäder—pedal) .....	65564	1	
	Konsol för returfjäder och stoppkontakt .....	61349	1	
	Stoppkontakt med ögla och fjäder .....	65512	1	
	Fästskruv .....	14072	2	
	Mutter .....	10543	2	
	Fjäderbricka .....	10600	2	

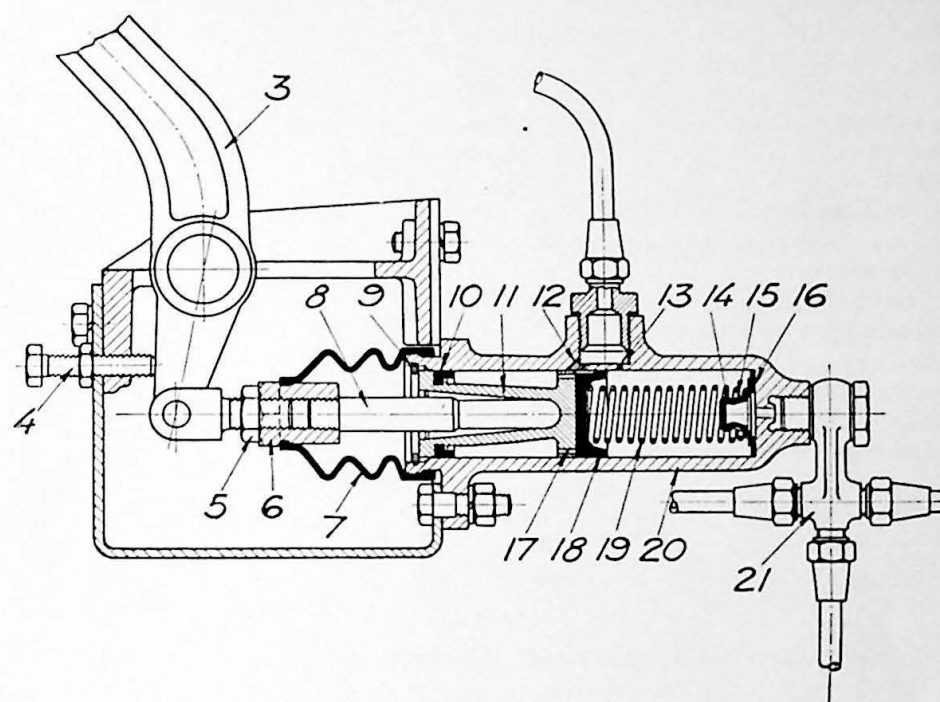

Fig. 71. Tryckpump.

Ill. nr	Benämning	Det. nr	Ant.	Anm.
71	<b>Tryckpump</b> (huvudeylinder) komplett .....	62177	1	
20	Huvudeylinder, separat .....	62240	1	
11	Kolv.....	62241	1	
18	Gummipackning för kolv .....	65419	1	
10	Gummiring på kolv .....	62247	1	
9	Stoppbricka .....	62253	1	
	Låsring .....	62254	1	
19	Fjäder (kolv—ventil) .....	62278	1	
	Bricka för fjäder (i gummipackning) .....	62249	1	
14	Ventil, komplett .....	62279	1	
	Ventil, separat .....	62280	1	
	Gummipackning, inre .....	62251	1	
	Gummiring .....	62281	1	
8	Trycktapp för kolv .....	62255	1	
5	Låsmutter .....	62125	1	
	Bultgaffel .....	62261	1	
7	Gummikåpa .....	62256	1	
	Inloppsförskruvning för oljerör .....	62257	1	
	Kopparpackning .....	62258	1	
21	Avloppsförskruvning (tregrenad) för bromsledningar .....	62259	1	
	Packning .....	62114	1	
	Fästskruv .....	62260	1	
	Packning .....	62115	1	
	Konsol för tryckpump .....	64410	1	
	Nit i ram .....	10964	4	

Ill. nr	Benämning	Det. nr	Ant.	Anm.
	Fästskruv för tryckpump .....	10022	3	
	Mutter (för undre skruv) .....	10434	1	
	Fjäderbricka .....	10604	1	
	<b>Oljebehållare, komplett</b> .....	62176	1	
	Oljebehållare, separat .....	62237	1	
	Påfyllningslock .....	62239	1	
	Tätningring för lock .....	62262	1	
	Förskruvning för behållare .....	62244	1	
	Packning .....	62114	1	
	Mutter (inuti behållare) .....	62245	1	
	Underläggsbricka .....	62246	1	
	Upphångningsband för oljebehållare .....	62238	2	
	Klämskruv .....	62242	2	
	Mutter .....	62243	2	
	Fjäderbricka .....	10602	2	
	Fästskruv för oljebehållare .....	10002	4	
	Mutter .....	10781	4	
	Underläggsbricka .....	9233	4	
	<b>Kopparrör, mellan oljebehållare och tryckpump, L=940</b> .....	15702	1	
	överfallsmutter .....	62180	2	
	<b>Bromsledning till vänster framhjul, komplett med skyddsslang och överfallsmutter, L=1200</b> .....	65578	1	
	Kopparrör, L=1200 .....	15886	1	
	Skyddsslang, L=200 .....	11463	1	
	Skyddsslang, L=500 .....	11466	1	
	Överfallsmutter .....	62121	2	
	<b>Bromsledning till höger framhjul, komplett med skyddsslang och överfallsmutter, L=1600</b> .....	65579	1	
	Kopparrör, L = 1600 .....	11282	1	
	Skyddsslang, L = 200 .....	11463	1	
	Skyddsslang, L = 350 .....	13662	1	
	Överfallsmutter .....	62121	2	
	<b>Bromsledning till bakaxel, komplett med skyddsslang och överfallsmutter</b>			
	PV 653—654, 658—659, L = 1450 .....	65582	1	
	TR 676, 701, L = 1550 .....	65639	1	
	TR 678—679, 703—704, L = 1700 .....	65484	1	
	PV 655, 657, L = 2000 .....	65485	1	
	<b>Kopparrör.</b>			
	PV 653—654, 658—659, L = 1450 .....	15864	1	
	TR 676, 701, L = 1550 .....	15885	1	
	TR 678—679, 703—704, L = 1700 .....	11234	1	
	PV 655, 657, L = 2000 .....	15857	1	
	Skyddsslang, L=100 .....	13661	1	
	Skyddsslang, L = 500 .....	11466	1	
	Överfallsmutter .....	62121	2	
	<b>Bromsledning till vänster bakhjul, komplett med skyddsslang och överfallsmutter</b> .....			
	} L=600 .....	65643 <sup>1</sup>	1	
	} L=575 .....	65580 <sup>2</sup>	1	

1. PV 653—659 t. o. m. chassi nr 9984.  
TR 676—679.  
TR 701 t. o. m. chassi nr 71101.  
TR 703—704 t. o. m. chassi nr 73100.
2. PV 657—659 fr. o. m. chassi nr 9985.  
TR 701 fr. o. m. chassi nr 71102.  
TR 703—704 fr. o. m. chassi nr 73101.

