

Frans Klerx

RESERVDELS- KATALOG

FÖR

VOLVO

PERSONVAGNAR PV 653—659

OCH

TRAFIKVAGNAR TR 676—704

NOVEMBER 1938

AKTIEBOLAGET VOLVO, GÖTEBORG

INNEHÅLLSFÖRTECKNING

Se även sid. 4.

MOTOR

MOTORUPPHÄNGNING

SMÖRJSYSTEM

KYLSYSTEM

ELEKTRISKA AGGREGAT

ELEKTRISKA LEDNINGAR

BRÄNSLESYSTEM

AVGASSYSTEM

KRAFTÖVERFÖRING

FRAMAXEL

BAKAXEL

FOTBROMS

NAV OCH HJUL

RAM

FJÄDRAR

STYRINRÄTTNING

KOPPLINGS-, FRIHJULS- OCH
BROMSMANÖVRERING

HANDBROMS

REGLAGE

INSTRUMENT

CHASSI- OCH KAROSSERIPLÅT

KAROSSERI

VERKTYG

STANDARDFÖRTECKNING

NUMMERREGISTER

ALFABETISKT REGISTER

Ill. nr	Benämning	PV 653-654 PV 658-659		PV 655-657 TR 676-704		Anm.
		Det. nr	Ant.	Det. nr	Ant.	

Stötdämpare.

	Stötdämpare, vänster fram, komplett med hävarm	64459	1	64790	1	
	Stötdämpare, höger fram, komplett med hävarm	64460	1	64791	1	
	Bricka på insidan av ram	64471	2	64471	2	
	Fästskruv	14433	4	14433	4	
	Mutter	10553	4	10553	4	
	Fjäderbricka	10607	4	10607	4	
	Hävarm, främre	64463	2	64640	2	
	Tapp för hävarm			64647 ¹	2	
	Kryss, hävarm—stötdämparlänk			64645 ¹	2	
	Stoppskruv			64646 ¹	2	
	Gummibussning för kryss D=26			64648 ¹	8	
	Bricka			64649 ¹	8	
	Saxpinne			10634 ¹	4	
	Gummibussning för stötdämparlänk D=31.5	64467	8	64681 ¹	4	
	Bricka	64469	8	64644 ¹	4	
	Metallring	64468	4	64643 ¹	2	
	Saxpinne	10633	4	10634 ¹	2	
65 66	Stötdämparlänk ^o , vänster fram	64465	1	64642 L ¹	1	
	Stötdämparlänk [*] , höger fram	64465	1	64642 R ¹	1	
67	Stötdämparlänk [*] , främre, komplett med kulbult			64788 ²	2	

* Stötdämparlänkar 64642 främre, ha även för tidigare chassi nr än de i anm. nr 2 angivna, utbytt mot stötdämparlänkar nr 64788 med muttrar och brickor, varjämte tillkommit:

Fäste under framaxel 64759 2 st.

Framfjäderkrampa, främre 64254 2 st.

- PV 655, 657 t. o. m. chassi nr 10173.
TR 676-679.
TR 701 t. o. m. chassi nr 71180.
TR 703-704 t. o. m. chassi nr 73320.
- PV 657 fr. o. m. chassi nr 10174.
TR 701 fr. o. m. chassi nr 71181.
TR 703-704 fr. o. m. chassi nr 73321.

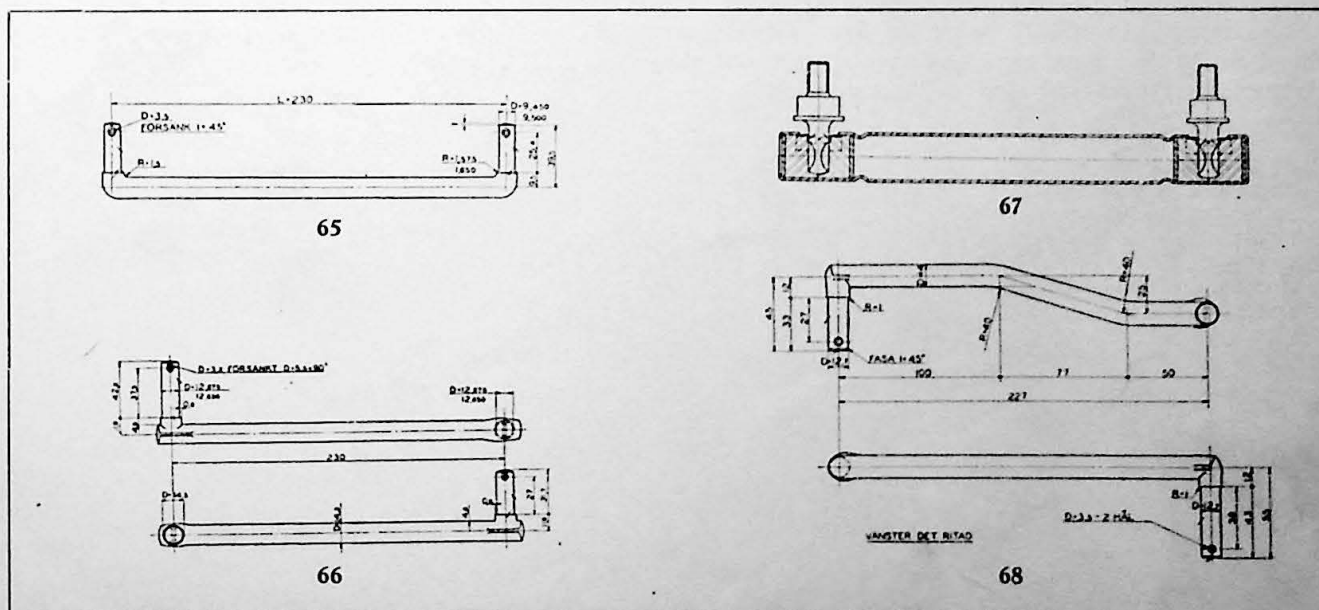

Ill. nr	Benämning	PV 653-654 PV 658-659		PV 655-657 TR 676-704		Anm.
		Det. nr	Ant.	Det. nr	Ant.	
	Mutter för kulbult i stötdämparlänk			10474 ¹	4	
	Fjäderbricka			10607 ¹	4	
	Mellanläggsbricka, övre, mindre			11964 ¹	2	
	Mellanläggsbricka, nedre, större			11982 ¹	2	
	Ogonbult i framaxel, för stötdämparlänk	64470	2	64650 ²	2	
	Mutter	10475	2	10475	2	
	Fjäderbricka	10608	2	10608	2	
	Fäste, under framaxel, för stötdämparlänk (hålles av främre fjäderkrampa)			64759 ¹	2	
	Stötdämpare, vänster bak, komplett med hävarm ...	64461	1	64792	1	
	Stötdämpare, höger bak, komplett med hävarm	64462	1	64793	1	
	Bricka på insidan av ram	64471	2	64471	2	
	Fästskruv	14435	4	14435	4	
	Mutter	10553	4	10553	4	
	Fjäderbricka	10607	4	10607	4	
	Hävarm, bakre	64464	2	64641	2	
	Tapp för hävarm			64647 ²	2	
	Kryss, hävarm—stötdämparlänk			64645 ²	2	
	Stoppkruv			64646 ²	2	
	Gummibussning för kryss			64648 ²	8	
	Bricka			64649 ²	8	
	Saxpinne			10634 ²	4	
	Gummibussning för stötdämparlänk	64467	8	64681 ²	4	
	Bricka	64469	8	64644 ²	4	
	Metallring	64468	4	64643 ²	2	
	Saxpinne	10633	4	10634 ²	2	
65—68	Stötdämparlänk, vänster bak*	64465	1	64657 L ²	1	
	Stötdämparlänk, höger bak*	64465	1	64657 R ²	1	
67	Stötdämparlänk, bakre, komplett med kulbult			64788 ¹	2	
	Mutter för kulbult			10474 ¹	4	
	Fjäderbricka			10607 ¹	4	
	Bricka, övre, mindre			11964 ¹	2	
	Bricka, nedre, större			11982 ¹	2	
	Fäste för stötdämparlänk (under bakaxelkåpa) vänster	64399 L	1	64651 L	1	
	Fäste för stötdämparlänk (under bakaxelkåpa) höger	64399 R	1	64651 R	1	
	Vinkelsmörjkopp	10672	2	10672	2	

* Stötdämparlänkar 64657 bakre ha även för tidigare chassi nr än de i anm. nr 2 angivna, utbytts mot stötdämparlänkar nr 64788 med muttrar och brickor.

- PV 657 fr. o. m. chassi nr 10173.
TR 701 fr. o. m. chassi nr 71181.
TR 703-704 fr. o. m. chassi nr 73321.
- PV 655, 657 t. o. m. chassi nr 10174.
TR 676-679.
TR 701 t. o. m. chassi nr 71180.
TR 703-704 t. o. m. chassi nr 73320.

Ill. nr	Benämning	Det. nr	Ant.	Anm.
	Packning för utgående axel till stötdämpare	64740	4	
	Hållare för packning	64741	4	
	Bricka	64737	4	
	Fjäder	64738	4	
	Hållare för fjäder	64744	4	
	Mutter för utgående axel	64742	4	
	Låsbricka	64739	4	
	Påfyllningspropp	64743	4	
	Nyckel för stötdämpare	789	1	

8. MANÖVERORGAN.

Vid order på reservdelar till styrinrättningen bör styrhusets *instansade* identifieringsnummer *alltid* uppgivas.

<u>69</u>	Styrinrättning , komplett, utan länkarm och ratt. Identifieringsnummer på styrhus 630079 (tidigare utförande)	67134	1
	Styrinrättning , komplett, utan länkarm och ratt. Identifieringsnummer på styrhus 630090 (senare utförande)	67172	1
	Styrhus med inpressade bussningar	67185	1
	Bussning, yttre, för utgående axel	67330	1
	Bussning, inre, för utgående axel	67331	1
	Propp för oljepåfyllning	67079	1
	Justeringskruv för utgående axel	23429	1
	Låsmutter	23428	1
	Sidolock till styrhus	67189	1
	Packning för lock	67192	1
	Fästskruv L=42	14464	3
	Kopparbricka	11989	3
	Fästskruv L=7/8" (22 mm.)	14461	2
	Fjäderbricka	10604	2
	Lock , undre med oljerör, för styrhus	21766	1
	Packning	67097	1
	Fästskruv, { för lock	10420	2
	{ för stoppbygel och lock	10383	2
	Fjäderbricka	10603	4