

RESERVDELS- KATALOG

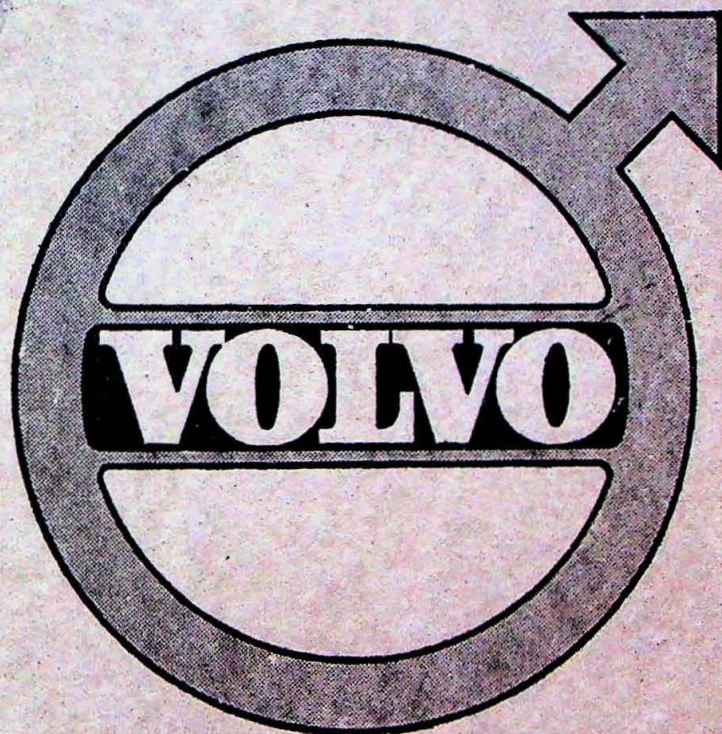

PERSONVAGNAR

PV 801-802

PV 810

Ill. nr	Benämning	Det. nr	Ant.	Anm.
---------	-----------	---------	------	------

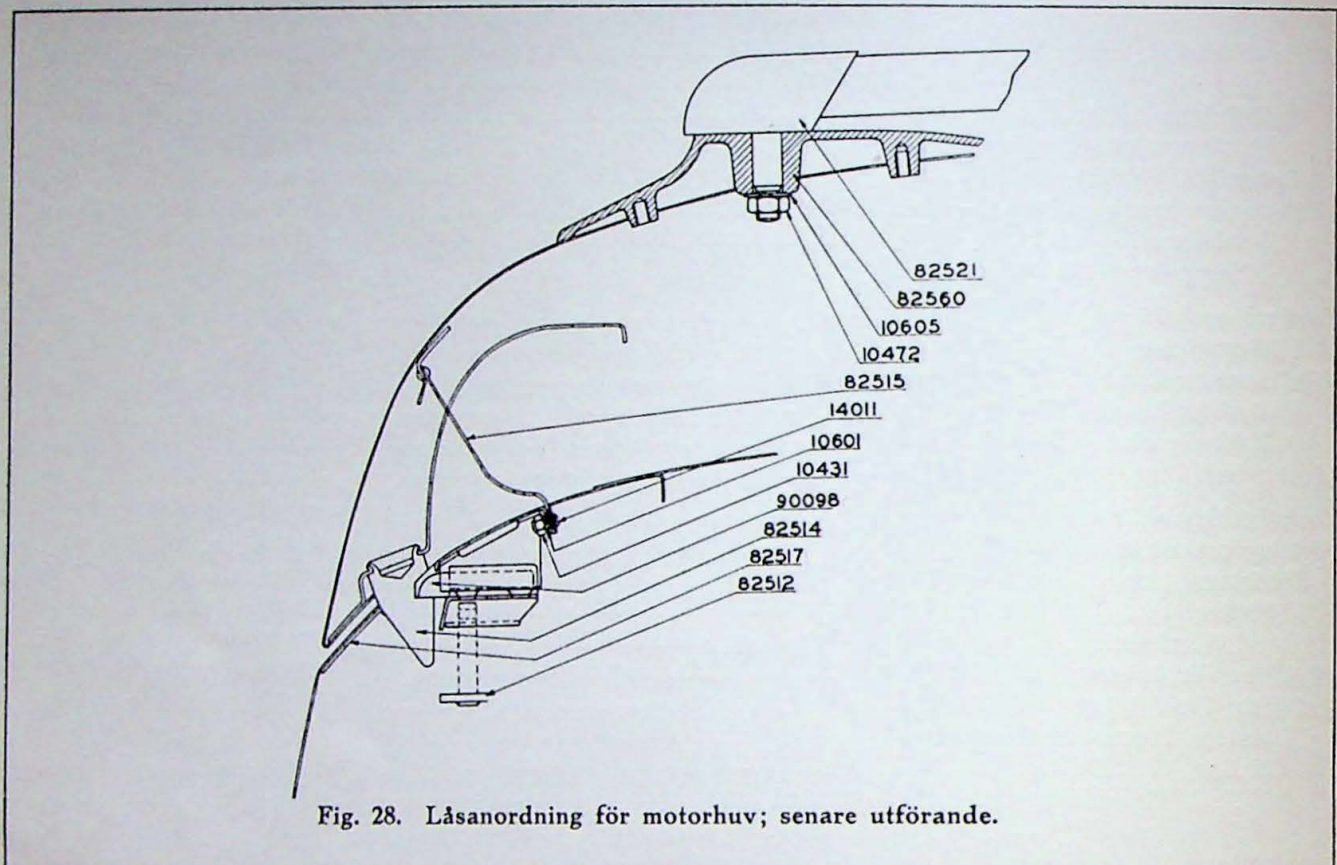

Fig. 28. Låsanordning för motorhuv; senare utförande.

Fästplåt för huvlås, fastsvetsad	82517 ¹	1
Stödskena för huvlås, fastsvetsad	82511 ¹	2
Spärrfjäder för huvlås	82515 ¹	1
Fästskruv	14011 ¹	2
Mutter	10431 ¹	2
Underläggsbricka	82500 ¹	1
Fjäderbricka	10601 ¹	2
Klamma för kablar, fastsvetsad	90607	2
Fästskruv för framskärm, vänster och höger, fastsvetsad	14691	8
Fästskruv för framstykke (genom främre rambalk)	100571	2
Mutter	10437	2
Underläggsbricka	11964	2
Fjäderbricka	10607	2
Mellanlägg för framstykke (mot rambalk)	81132	1
Gummiknapp för motorhuv	82429	6
Kylargaller, vänster	82419	1
Kylargaller, höger	82418	1
Kylarlist, omkring galler, vänster	82245	1
Kylarlist, omkring galler, höger	82244	1
Fästskruv för galler och list	B 14029	16
Mutter	10432	16
Underläggsbricka	18615	16
Fjäderbricka	10602	16
Prydnadslist för framstykke	82562 ¹	1
Fästskruv	82611	3

1. PV 801-802 fr. o. m. chassi nr 120306 samt chassi nr 120261, 120264 t. o. m. 120266, 120269 t. o. m. 120274, 120276, 120278 t. o. m. 120297, 120301 t. o. m. 120304.
PV 810 fr. o. m. chassi nr 122506.

Ill. nr	Benämning	Det. nr	Ant.	Anm.
---------	-----------	---------	------	------

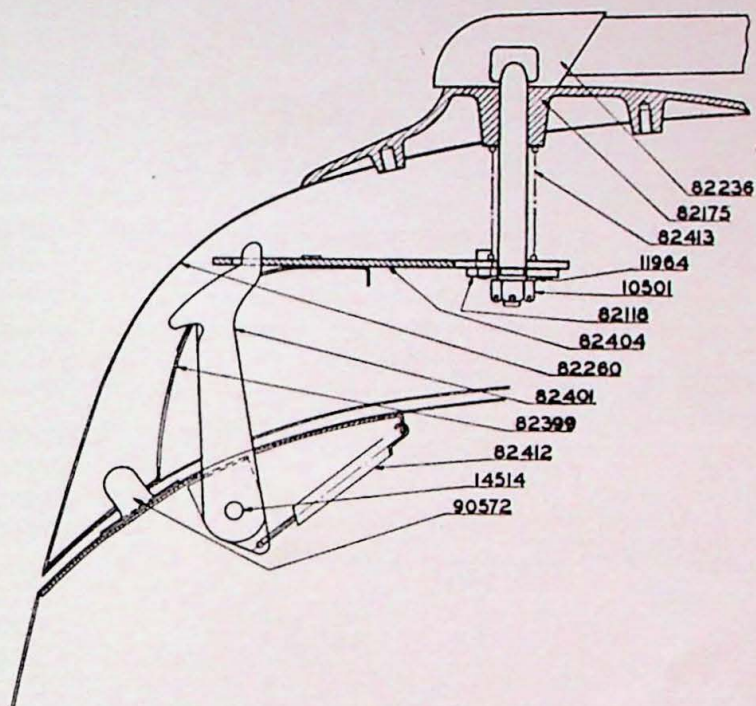

Fig. 29. Låsanordning för motorhuv; tidigare utförande.

Emblem för galler (pil)	82596	1
Fästplåt	82581	2
Mutter	10431	2
Fjäderbricka	10601	2
Lock för startvevshål	82224	1

Motorhuv.

Motorhuv (vridbart ornament)	82260 ¹	1	
Motorhuv (fast ornament)	82520 ²	1	
Spännplåt för lås, fastsvetsad	82399 ¹	1	
Spännplåt för lås, fastsvetsad	82518 ²	1	
Styrdubb för huv, fastsvetsad (centreringsstapp)	82514 ²	1	
Kylarornament, överdel, komplett, tappens L=94	82236 ¹	1	
Kylarornament, överdel, komplett, tappens L=40	82521 ²	1	
Kylarornament, överdel, separat	82174 ¹	1	
Kylarornament, överdel, separat	82522 ²	1	
Sidostycke, vänster (röd bricka)	82176	1	
Sidostycke, höger (röd bricka)	82177	1	
Kronmutter för ornament	10501 ¹	1	M=10×1.0

- PV 801—802 t. o. m. chassi nr 120305 utom chassi nr 120261, 120264 t. o. m. 120266, 120269 t. o. m. 120274, 120276, 120278 t. o. m. 120297, 120301 t. o. m. 120304.
PV 810 t. o. m. chassi nr 122505.
- PV 801—802 fr. o. m. chassi nr 120306 samt chassi nr 120261, 120264 t. o. m. 120266, 120269 t. o. m. 120274, 120276, 120278 t. o. m. 120297, 120301 t. o. m. 120304.
PV 810 fr. o. m. chassi nr 122506.

Ill. nr	Benämning	Det. nr	Ant.	Anm.
	Mutter för ornament	10472 ²	1	M=10×1.0
	Underläggsbricka	11964 ¹	1	
	Saxpinne	17278 ¹	1	
	Fjäderbricka	10605 ²	1	
	Kylarornament, underdel	82175 ³	1	
	Kylarornament, underdel	82560 ⁴	1	
	Fästklamma	82180	2	
	Skruv	100104	2	
	Fjäderbricka	10603	2	
	Förlängningslist för kylarornament	82561 ⁴	1	
	Mutter	10542 ⁴	2	
	Underläggsbricka	18632 ⁴	2	
	Fjäderbricka	10602 ⁴	2	
29	Låsanordning för motorhuv, tidigare utförande. (Senare utförande; se framstycke sid. 89.)			
	Spärrhake för huvlås	82401 ¹	1	
	Lagerbult	14514 ¹	1	
	Saxpinne	10634 ¹	1	
	Dragfjäder	82412 ¹	1	
	Spännplåt (ingår som svetsad detalj i kompl. motorhuv)	82399 ¹	1	
	Hävarm, på tapp i kylarornament	82118 ¹	1	
	Dragskena, mellan spärrhake och hävarm	82404 ¹	1	
	Spiralfjäder, på tapp i kylarornament	82413 ¹	1	
	Huvstöd, komplett med gångjärn	82435	1	
	Fästskruv	100104	2	
	Mutter	10433	2	
	Underläggsbricka	11961	2	
	Fjäderbricka	10603	2	
	Gångjärn för motorhuv, vänster	82443	1	
	Gångjärn för motorhuv, höger	82444	1	
	Fästskruv	100104	6	
	Mutter	10433	6	
	Fjäderbricka	10603	6	
	Ledskruv, motorhuv—gångjärn	105119	4	
	Huvsida, vänster	82445	1	
	Huvsida, höger	82446	1	
	Fästskruv, fastsvetsad i huvsida	100107	8	
	Vingmutter	10586	8	
	Gummibricka	82430	8	
	Underläggsbricka	9232	8	
	Prydnadslist för huvsida	81113	6	
	Klamma	81115	24	
	Gummiknapp för motorhuv	82429	6	
	Band å torped, för huv	13210	1,24 m.	
	Fästskruv, självgående	13165	13	

1. PV 801—802 t. o. m. chassi nr 120305 utom chassi nr 120261, 120264 t. o. m. 120266, 120269 t. o. m. 120274, 120276, 120278 t. o. m. 120297, 120301 t. o. m. 120304.
PV 810 t. o. m. chassi nr 122505.

2. PV 801—802 fr. o. m. chassi nr 120306, samt chassi nr 120261, 120264 t. o. m. 120266, 120269 t. o. m. 120274, 120276, 120278 t. o. m. 120297, 120301 t. o. m. 120304.
PV 810 fr. o. m. chassi nr 122506.

3. Tidigare utförande utan förlängningslist framför kylarornament. Det nr 82175 kan ersättas av det. nr 82560 plus det. nr 82561 med muttrar och brickor.

4. Senare utförande med förlängningslist framför kylarornament.