

RESERVDELS- KATALOG

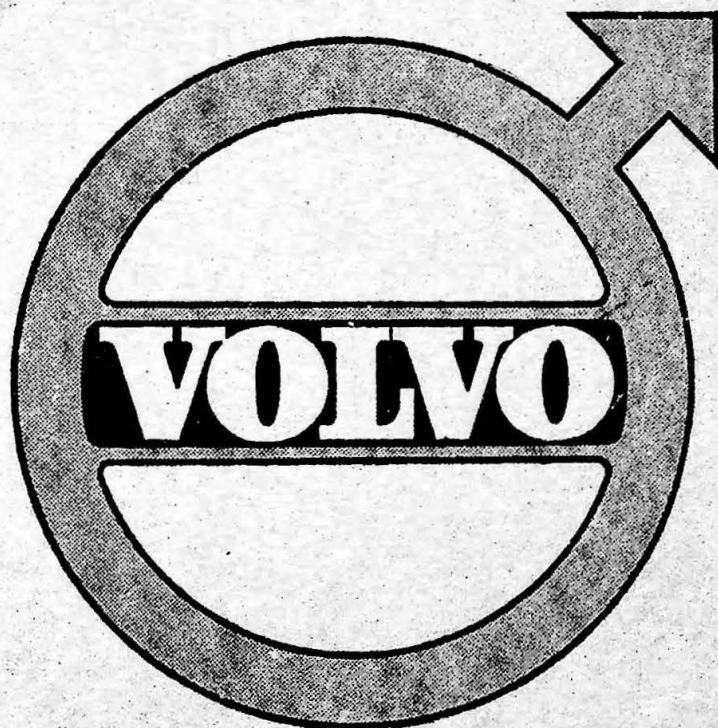

PERSONVAGNAR

PV 801-802

PV 810

Ill. nr	Benämning	Det. nr	Ant.	Anm.
---------	-----------	---------	------	------



Fig. 5. Skiss av oljepump det. nr 70706 med reduceringsventil.

2. SMÖRJNING OCH KYLNING.

Smörjsystem.

Oljepump, komplett (rund sil)	70555 ¹	1	
Hus	60056	1	
Lock med inpressat sugrör	70607	1	
Lock, separat	70417	1	
Sugrör, separat	70606	1	L=50
Fjäder för tätning vid sugrör å oljepump	70591	1	
Filtring	11368	1	
Bricka	18661	1	
Distansbricka för oljesil	18633	1	
Fästskruv för lock och sil	103154	3	
Sil	70418	1	
Fästskruv	100210	1	
Fjäderbricka	10604	1	
Kugghjul för pump, vänsterspiral	60059L	1	
Konisk pinne	10702	1	
Axel för kugghjul	60060	1	
Kugghjul för pump, högerspiral	60059R	1	
Lagerlapp	060	1	
Fästskruv för pump	103254	2	

1. T. o. m. motor nr 85694.

nr	Benämning	Det. nr	Ant.	Anm.
45	Oljepump , komplett (rektangulär sil)	70706 ¹	1	
	Hus för oljepump	70707	1	
	Lock	70708	1	
	Kåpa för oljesil	70709	1	
	Fästskruv för lock och kåpa	100207	4	
	Fjäderbricka	10604	4	
	Mellanläggsbricka till kåpa	10613	2	
	Sugrör	70711	1	
	Nippel i pumphus	32244	1	
	Fjäder för lätning mellan kåpa och sugrör	70715	1	
	Filtring över fjäder	19160	1	
	Bricka under filtrering	18668	1	
	Bricka under fjäder	18616	1	
	Saxpinne	10630	1	
	Oljesil	70710	1	
	Spännfjäder för sil	70712	1	
	Kugghjul för pump, vänsterspiral	60059L	1	
	Konisk pinne	10702	1	
	Axel för kugghjul	60060	1	
	Kugghjul för pump, högerspiral	60059R	1	
	Lagertapp	060	1	
	Kula för reducerventil	60309	1	
	Fjäder	70717	1	
	Saxpinne	10630	1	
	Fästskruv för pump	103254	2	
II	Lagerhylsa , komplett med bussningar, för axel till skruvhjul	70588	1	
	Lagerhylsa, separat	61981	1	
	Undre bussning	60070	1	
	Övre bussning	60071	1	
	Axel för skruvhjul	60075	1	
	Skruvhjul	61982	1	
	Konisk pinne	10702	1	
	Kopplingsmuff	60072	1	
	Konisk pinne	10702	1	
	Låsskruv för lagerhylsa	100207	1	
	Låsmutter	10452	1	
	Tryckrör från oljepump	60063	1	
	Knipskruv	60062	2	
	Förskruvning för rör till oljemanometer	16226	1	
	Förskruvning för rör till oljefilter	61466	1	
	Kopparpackning	18665	2	
	Ändpropp för oljekanal i block	32570	2	
	Sidpropp för oljekanal i block	16318	5	
	Kopparpackning för sidpropp	18665	5	
	Oljerör för transmissionskedja	61962 ²	1	
	Hållare	61963 ²	1	
	Dropplåt för transmissionskedja	70727 ¹	1	
	Fästskruv i upphängningsplåt	14036 ¹	1	
	Fjäderbricka	10603	1	

1. Fr. o. m. motor nr 85695.

2. T. o. m. motor nr 85694.

Ill. nr	Benämning	Det. nr	Ant.	Anm.
---------	-----------	---------	------	------

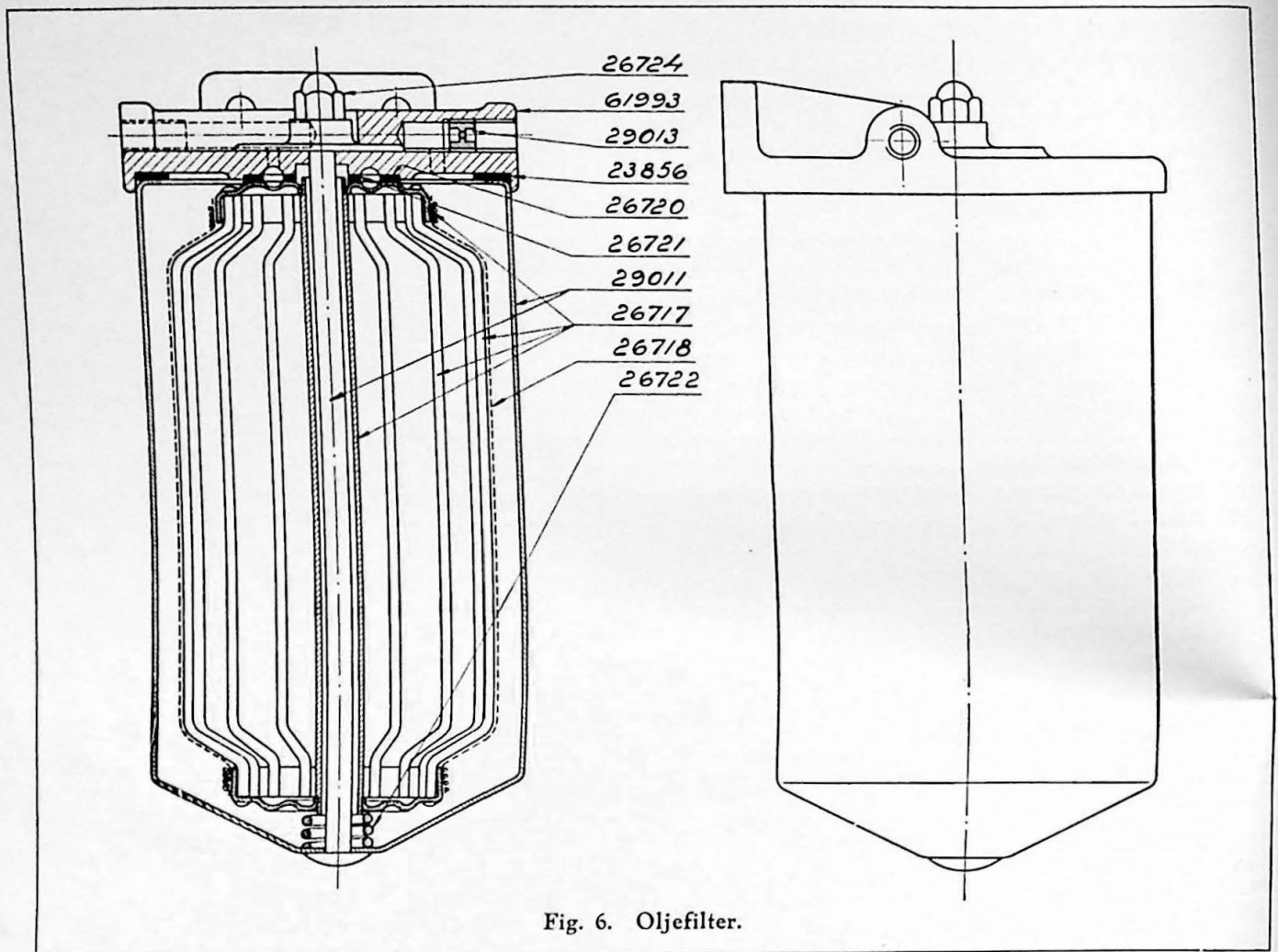

Fig. 6. Oljefilter.

Reducerventil för oljetryck (i block)			
Bussning	60065 ¹	1
Kolv	091 ¹	1
Fjäder	60066 ¹	1
Propp	70755 ¹	1
Packning	16333 ¹	1
Pinne för blockering av reducerventil	70737 ²	1
Blypackning	70747 ²	1
6 Oljefilter , komplett	70556	1
Lock	61993	1
Strypmunstycke	29013	1
Behållare med spännbult	29011	1
Korkpackning	23856	1
Filterinsats med duk	26717	1
Filterduk	26718	1
Stor korkpackning för filterinsats	26720	1
Liten korkpackning för filterinsats	26721	1
Spiralfjäder för filterinsats	26722	1
Kapselmutter för lock	26724	1
Fiberpackning	26725	1
Pinnbult för filter	10713	2

1. T. o. m. motor nr 85694. (Senare reducerventil se oljepump sid. 17.)

2. Fr. o. m. motor nr 85695.

l. nr	Benämning	Det. nr	Ant.	Anm.
	Mutter	10471	2	
	Fjäderbricka	10604	2	
	Tilloppsrör, $\frac{3}{16}$ " (4.76 mm.), L=300	15828	1	
	Vinkelförskruvning vid filler	10896	1	
	Dubbelkona	10911	1	
	Överfallsmutter	10916	1	
	Rak förskruvning vid motor	61466	1	
	Kopparpackning	18665	1	
	Dubbelkona	10911	1	
	Överfallsmutter	10916	1	
	Avloppsrör, $\frac{5}{16}$ " (7.9 mm.), L=300	15743	1	
	Vinkelförskruvning	10898	2	
	Dubbelkona	10913	2	
	Överfallsmutter	10918	2	
	Oljemanometer (ingår i kombinerat instrument)	82155 ¹	1	Gula eller röda prickar
	Oljemanometer (ingår i kombinerat instrument)	82765 ²	1	Svarta prickar
	Fästskruv	14061	3	
	Rör till oljemanometer L=1400	15905	1	
	Förskruvning vid motor	16226	1	
	Packning	18665	1	
	Knipskruv omkring kopparrör vid motor och oljemätare	26699	2	
	Oljesump (undre vevhus) komplett med skvalplåtar	70420	1	
	Oljeavtappningspropp	16304	1	
	Packning för oljesump	60114	1	
	Fästskruv för oljesump, L=19	100205	27 ³	
	Fästskruv för oljesump, L=15	100204	24 ⁴	
	Underläggsbricka	10613	3 ¹	
	Fjäderbricka	10604	27	
	Oljepåfyllningsrör (i blocket)	70557	1	
	Lock	60185	1	
	Oljemätsticka , komplett	70685	1	
	Filtring	11363	1	
	Rör för mätsticka (i blocket)	136	1	

- PV 801—802 t. o. m. chassi nr 120309 utom chassi nr 120308.
PV 810 t. o. m. chassi nr 122505.
- PV 801—802 fr. o. m. chassi nr 120310 samt chassi nr 120308.
PV 810 fr. o. m. chassi nr 122506.
- För transmissionskåpa av tidigare utförande; det. nr 70410. (Filtring i fastsvetsad hållare.)
- För transmissionskåpa av senare utförande; det. nr 70835. (Filtring i inpressad hållare.)