

RESERVDELS- KATALOG

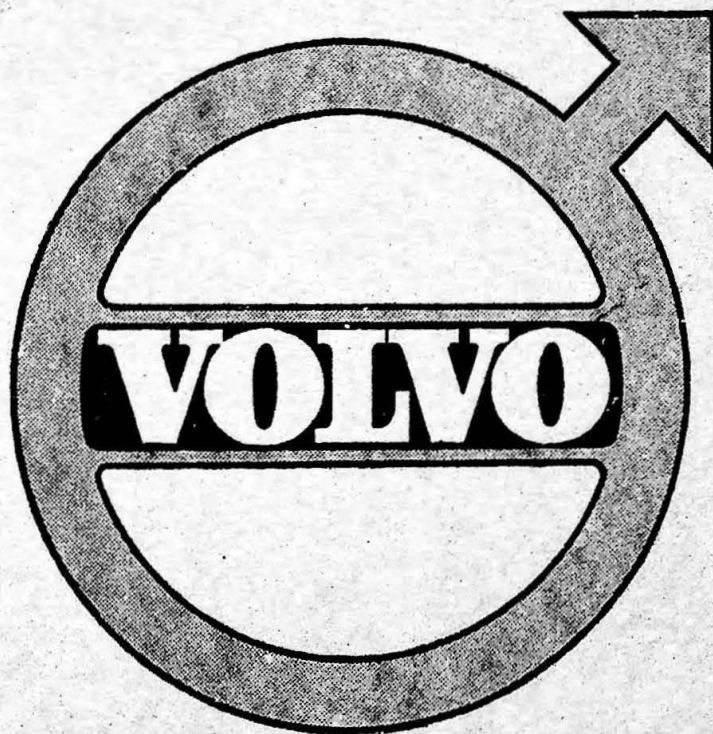

PERSONVAGNAR

PV 801-802

PV 810

Ill. nr	Benämning	Det. nr	Ant.	Anm.
	Hållare för främre nummerplåt	82127	1	
	Fästskruv	100207	1	
	Mutter	10434	1	
	Fjäderbricka	10604	1	
	Gummiskydd för främre kofångare	82209	2	
	Gummiskydd för bakre kofångare	82210	2	
	Koffertbrygga	82185	1	
	Skyddsräcke för koffertbrygga	82186	1	
	Gångjärnstapp, koffertbrygga—bärjárn, L=28	105113	2	
	Mutter	10472	2	
	Fjäderbricka	10605	2	
	Gångjärnstapp, koffertbrygga—skyddsräcke, L=15	105114	2	
	Gummiskydd på skyddsräcke	82738	1	
	Bärjárn, vänster, för koffertbrygga	82197	1	
	Bärjárn, höger, för koffertbrygga	82198	1	
	Fästskruv för koffertbrygga och bakre kofångare	100556	4	
	Mutter	10437	4	
	Underläggsbricka	11964	2	
	Fjäderbricka	10607	4	

9. MANÖVERORGAN.

<u>27</u>	Styrinrättning , komplett, utan ratt, styrkolonn och pitmanarm	82249	1	
	Styrhus, komplett med bussningar, övre ytlerring och oljepåfyllningspropp	82678	1	
	Bussning för utgående axel	82679	2	
11	Oljepåfyllningspropp	80564	1	
9	Lock , undre, med oljerör, komplett	82680	1	
	Lock, separat	80565	1	
	Oljerör med fjädrande bussning	80570	1	
	Oljerör, separat	82681	1	
	Fjädrande bussning	80571	1	
18	Justerbricka för lock 0.005" (0.125)	80567	1	
	Justerbricka för lock 0.010" (0.25)	80566	5	
	Fästskruv för lock	101904	4	
	Låsbricka	11943	4	
1	Utgående axel , med rullar, skruvhjul och justerbrickor, komplett	82686	1	
	Mutter	80572	1	
	Fjäderbricka	17903	1	
5	Lock för utgående axel	82682	1	
	Packning	80569	1	
	Fästskruv	101904	4	
	Låsbricka	11943	4	

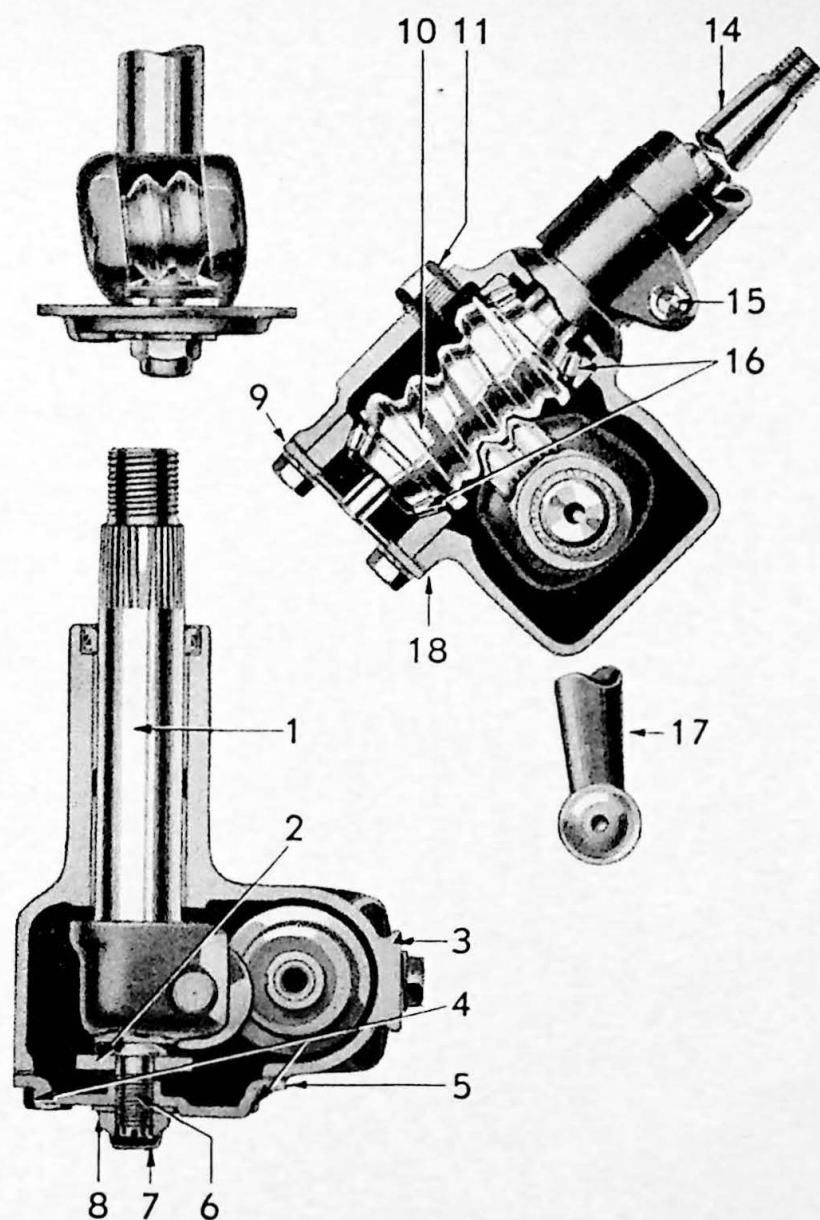

Fig. 27. Detaljer för styrinrättning.

2	Tryckbricka för utgående axel	82674	1
6	Justerskruv för tryckbricka	82675	1
7	Låsmutter för justerskruv	82676	1
8	Låsbricka	82677	1
	Oljetättningsring för utgående axel	82687	1
10	Rattaxel med påpressad styrsnäcka, komplett	82684	1
	Rattaxel, separat	82685	1
16	Rullagerring, undre, för styrsnäcka	80545	1
	Yttering och justeringsring	80547	1
16	Rullagerring, övre, för styrsnäcka	80545	1
	Yttering (ingår i styrhus)	80546	1
	Mutter för ratt	82688	1

Ill. nr	Benämning	Det. nr	Ant.	Ann.
	Styrkolonn (raltrör) med gummibussning, komplett	82250	1	
	Bussning	82683	1	
	Klamma, komplett, för styrkolonn, vid styrhus	82241	1	
	Klämskruv	101961	1	
	Mutter	10532	1	
	Fjäderbricka	10604	1	
	Skyddsband, klamma—styrkolonn	82428	1	
	Stöd för styrkolonn (vid instrumentbräda)	82408	1	
	Krampa omkring styrkolonn och stöd	82409	1	
	Fästskruv, krampa och stöd	100207	2	
	Mutter	10434	2	
	Underläggsbricka	11962	2	
	Fjäderbricka	10604	2	
	Gummibussning, krampa—styrkolonn	82410	1	
	Ratt 18"	82153	1	
	Woodruffkil	67100	1	
	Mutter (ingår i komplett styrinrättning)	82688	1	
	Signalhornsknapp	82253	1	
	Fjäder för knapp	82243	1	
	Kontaktplatta	82254	1	
	Ebonitring omkring signalknapp	82252	1	
	Signalhornskabel, komplett	82242	1	
	Övre skoning	81525	1	
	Bricka, mindre	82689	1	
	Bricka, större	18618	1	
	Kabelsko, nedre	11423	1	
	Fäste för styrinrättning, på ram	82071	1	
	Fästskruv, L=110	100322	1 ¹	
	Fästskruv, L=30	100306	2 ¹ 3 ²	
	Mutter	10435	3	
	Fjäderbricka	10605	3	
	Fästskruv, L=40	100404	1	
	Mutter	10436	1	
	Underläggsbricka	18645	1	
	Fjäderbricka	10606	1	
	Fästskruv, L=42	100556	2	
17	Länkarm , (pitmanarm)	82251	1	
	Mutter (ingår i komplett styrinrättning)	80572	1	
	Fjäderbricka (ingår i komplett styrinrättning)	17903	1	
	Länkstång , komplett, länkarm—vänster styrarm	82123	1	
	Länkstång, separat	82124	1	
	Kulskål	80869	4	
	Fjäder	80871	2	
	Säte för fjäder	80872	2	
	Ändskruv	80870	2	
	Låspinne	80873	2	
	Smörjkopp för länkstång	16252	2	

1. T. o. m. chassi nr 120109.

2. Fr. o. m. chassi nr 120110.

Ill. nr	Benämning	Det. nr	Ant.	Anm.
	Skyddsbleck, främre, för länkstång	67014	1	
	Fjäder	67016	1	
	Läderskydd, bakre, för länkstång	67015	1	
	Klamma	18329	2	
Gasreglage.				
	Gaspedal, komplett	81068	1	
	Fästskruv	100204	1	
	Mutter	10434	1	
	Fjäderbricka	10604	1	
	Reglerstång från gaspedal till hävarm för fotgas	16682	1	
	Saxpinne	10645	1	
	Gummibussning i durk	81061	1	
	Axel för gasreglage (under durk)	82203	1	
	Konsol för axel	82204	1	
	Fästskruv	14031	2	
	Mutter	10433	2	
	Fjäderbricka	10603	2	
	Stoppbricka för axel	11962	1	
	Saxpinne	10634	1	
	Hävarm för fotgas, L=50	26707	2	
	Låspinne	17102	2	
	Hävarm för handgas, L=80	80395	1	
	Hållare för tråd från draganordning	80406	1	
	Bricka	D 10621	1	
	Låsskruv för tråd	D 14011	1	
	Konsol med axeltapp, för vinkelhävarm på avgasrör	61923	1	
	Fästskruv	100306	1	
	Vinkelhävarm på konsol	80396	1	
	Saxpinne i axeltapp	10642	1	
	Reglerstång från hävarm för fotgas till vinkelhävarm, L=270	16646	1	
	Kulled för reglerstång	10842	2	
	Mutter	D 10528	4	
	Fjäderbricka	10603	2	
	Reglerstång från vinkelhävarm till hävarm på gasspjällaxel, L=160	16622	1	
	Kulled för reglerstång	10842	2	
	Mutter	D 10528	4	
	Fjäderbricka	10603	2	
	Returfjäder för gasreglage, L=100	80619	1	
	Draganordning för handgas, komplett	17323	1	
	Klamma för draganordning	18335	1	
	Fästskruv	14021	1	
	Mutter	10432	1	
	Fjäderbricka	10602	1	